

**POLIMPIANTI**

Catalogo 2023



# PULITORI AUTOMATICI



maytronics

CENTRO ASSISTENZA:



Pulitori automatici Dolphin by Maytronics		70
Tabella pulitori automatici Basic		71
Tabella pulitori automatici Classic		72
Tabella pulitori automatici Advanced		73
Tabella pulitori automatici Premium		74
Tabella pulitori automatici Commercial Line		75
Dolphin POOL IN	BASIC	76
Dolphin POOL UP	BASIC	77
Dolphin Premier	CLASSIC	78
SWASH CL	ADVANCED	79
SWASH TC	CLASSIC	79
Dolphin Master M4	CLASSIC	80
Dolphin Master M5	ADVANCED	81
Dolphin S 50	BASIC	82
Dolphin S 100	BASIC	83
Dolphin S 200	CLASSIC	84
Dolphin S 300	CLASSIC	85
Dolphin S 300i	PREMIUM	86
Dolphin S 400	PREMIUM	87
Dolphin EX 45	CLASSIC	88
Dolphin EX 60	ADVANCED	89
Dolphin M 250	BASIC	90
Dolphin M 400	ADVANCED	91
Dolphin M 500	PREMIUM	91
Dolphin M 600	PREMIUM	92
Dolphin M 700	PREMIUM	93
Dolphin Liberty 200	CLASSIC	94
Dolphin Liberty 300	ADVANCED	94
Dolphin Liberty 400	PREMIUM	94
Dolphin Supreme M5 Bio-Suction	PREMIUM	95
Dolphin W20	COMMERCIAL LINE	96
Dolphin Wave 30	COMMERCIAL LINE	97
Dolphin Wave 80	COMMERCIAL LINE	98
Dolphin Wave 100	COMMERCIAL LINE	99
Dolphin 2x2 Pro Gyro	COMMERCIAL LINE	100
Dolphin Wave 150	COMMERCIAL LINE	101
Dolphin Wave 200 XL	COMMERCIAL LINE	102
Dolphin Wave 300 XL	COMMERCIAL LINE	103
Centro Assistenza Dolphin		104
Parti di ricambio		105



## Pulitori Automatici **MAYTRONICS DOLPHIN**



### **PULITORI AUTOMATICI DOLPHIN**

Pulitori automatici per gli impianti natatori di qualsiasi dimensione e forma in grado di operare sia sul fondo che sulle pareti indipendentemente dal materiale di costruzione usato. Dotati di microcomputer sono in grado di autoprogrammarsi rilevando le dimensioni della vasca.

Capaci di autoDIAGnosi, memorizzano gli eventi accorsi nella totalità della durata della vita, e con l'analyzer è possibile leggere tutte le informazioni nella memoria del microcomputer.

Posizionati in vasca, con il programma automatico, puliscono accuratamente il fondo muovendosi in avanti e indietro senza richiedere la presenza dell'operatore, con spegnimento a fine ciclo.

In modalità manuale, utilizzando, nei modelli ove previsto, il radiocomando senza fili (portata 50m) è possibile dirigere l'apparecchio in quelle aree che necessitano di una particolare attenzione.

Adatti a piscine di forme complesse o a spiaggia dove un sensore aria fa fermare i pulitori quando escono dall'acqua, ed il microprocessore fa invertire la marcia dirigendoli verso la parte più profonda della vasca.

Programma di autospegnimento a ciclo di pulizia completato.

Unità filtrante estraibile, lavabile e riutilizzabile in robusto tessuto (Dacron Poliestere) o a cartuccia.

Il cavo di alimentazione è galleggiante ed il nuovo esclusivo snodo rotante brevettato ("Swivel") impedisce al cavo di attorcigliarsi, permettendo al robot di terminare la pulizia della piscina.

Rispondono alle più restrittive norme di sicurezza e l'alimentazione è ridotta a 24Vcc, per soddisfare anche le esigenze di sicurezza di hotel, camping e di piscine prive di sorveglianza.

Il trasformatore elettronico digitale da 100/250 V a bassissima tensione ha una spia luminosa che indica lo stato di funzionamento del pulitore.

Completi di carrello di trasporto (se in dotazione) in materiale plastico e tubolari in alluminio anodizzato, con alloggiamento per trasformatore e cavo di alimentazione.

Tutte le parti metalliche sono costruite in acciaio inox.

Per superfici particolarmente scivolose sono consigliate le spazzole "Kanebo", in materiale speciale ad elevato coefficiente di attrito.

- Grado di protezione apparecchi: IP 68 (sommersibile).
- Grado di protezione trasformatore: IP 64 (resistente agli spruzzi).



### **PARAMETRI CONSIGLIATI PER UN UTILIZZO OTTIMALE:**





#### **Temperatura acqua:**

min 6°C  
max 34°C







#### **Profondità acqua:**

min 40 cm ( Dolphin W20: 20 cm)  
max 5 m





Pulitori Automatici  
**BASIC** - per piscine residenziali

					
	POOL IN	POOL UP	S 50	S 100	M 250
GARANZIA	24 mesi	24 mesi	24 mesi	24 mesi	24 mesi
Mis. PISCINA	fino a 8 m	fino a 8 m	fino a 8 m	fino a 10 m	fino a 10 m
AREA DI PULIZIA	fondo	fondo + pareti	fondo	fondo + pareti	fondo + pareti
RADIOCOMANDO	No	No	No	No	No
CICLO PULIZIA	1 ora	2 ore	1,5 ore	2 ore	2 ore
CAVO	12 m senza snodo	12 m senza snodo	12 m senza snodo	15 m senza snodo	18 m con snodo
SIST. NAVIGAZ.	No	No	No	movimento PowerStream	No
TIPO SPAZZOLA	PVC	CB	PVC	PVC	CB
STAND/CARRELLO	No	No	No	No	Stand
TRASFORMATORE	On/Off (Diag)	On/Off (Diag)	Basic (Diag)	Basic (Diag)	On/Off (Diag)
FILTRAZIONE	Sacco filtro fine	Sacco filtro fine	Cestello a filtrazione fine sgrossatrice	Cestello a filtrazione <b>combinata</b> sgrossatrice e ultrafine	Cartuccia sgrossatrice e ultrafine
SENSORI	Spiaggia	Spiaggia	Spiaggia	Spiaggia	Spiaggia







Pulitori Automatici  
**CLASSIC** - per piscine residenziali

							 <span style="background-color: #e67e22; color: white; padding: 2px;">NOVITÀ 2023</span>
	PREMIER	SWASH CL	MASTER M4	EX 45	S 200	S 300	LIBERTY 200
GARANZIA	36 mesi	24 mesi	36 mesi	24 mesi	36 mesi	36 mesi	24 mesi
Mis. PISCINA	fino a 12 m	fino a 12 m	fino a 12 m	fino a 12 m	fino a 12 m	fino a 12 m	fino a 10 m
AREA DI PULIZIA	fondo + pareti + linea battente acqua	fondo + pareti	fondo + pareti + linea battente acqua	fondo + pareti + linea battente acqua	fondo + pareti + linea battente acqua	fondo + pareti + linea battente acqua	fondo + pareti
CICLO PULIZIA	3 ore	3 ore	3 ore	2,5 ore	2 ore	1 ora 2 ore	1,5 ore
CAVO	18 m senza snodo	18 m senza snodo	18 m con snodo	18 m con snodo	18 m senza snodo	18 m senza snodo	No
SIST. NAVIGAZ.	No	No	No	No	movimento PowerStream	movimento PowerStream	No
TIPO SPAZZOLA	PVC K	PVC	PVC K	PVC K	PVC	PVC	PVC
STAND/CARRELLI	Carrello	Carrello	Carrello	Carrello	No	Carrello	No
TRASFORMATORE	On/Off (Diag)	On/Off (Diag)	Ciclo fisso + weekly timer	On/Off (Diag)	Basic (Diag)	IOT + Bluetooth (partenza ogni 2 giorni)	Batteria con carica a induzione
FILTRAZIONE	Sacco filtro ultrafine	Sacco filtro fine	Cartuccia sgrossatrice e ultrafine	Cartuccia sgrossatrice e ultrafine	2 livelli: cartuccia ultrafine + cestello fine sgrossatore	2 livelli: cartuccia ultrafine + cestello fine sgrossatore	Kit filtro a rete fine
RADIOCOMANDO	No	No	No	No	No	Smartphone	No
APP M/DOLPHIN™	No	No	No	No	No	Si - App My Dolphin Plus	No
SENSORI	Spiaggia	Spiaggia	Spiaggia	Spiaggia	Spiaggia	Spiaggia	No









Pulitori Automatici  
**ADVANCED** - per piscine residenziali

	 <b>LIBERTY 300</b>	 <b>SWASH TC</b>	 <b>MASTER M5</b>	 <b>EX 60</b>	 <b>M 400</b>
<b>GARANZIA</b>	24 mesi	24 mesi	36 mesi	36 mesi	48 mesi
<b>Mis. PISCINA</b>	fino a 10 m	fino a 12 m	fino a 15 m	fino a 15 m	fino a 12-15 m
<b>AREA DI PULIZIA</b>	fondo + pareti	fondo + pareti	fondo + pareti + linea battente acqua	fondo + pareti + linea battente acqua	fondo + pareti + linea battente acqua
<b>CICLO PULIZIA</b>	1,5 ore	1 ora 3 ore	2 ore 3 ore 4 ore	1/2,5 ore	2,5 ore
<b>CAVO</b>	No	18 m senza snodo	18 m con snodo	18 m con snodo	18 m con snodo
<b>SIST. NAVIGAZ.</b>	No	No	No	Giroscopio	Giroscopio
<b>TIPO SPAZZOLA</b>	PVC	PVC	PVC K	PVC K	CB K
<b>STAND/CARRELLO</b>	No	Carrello	Carrello	Carrello	Carrello
<b>TRASFORMATORE</b>	Batteria con carica a induzione	On/Off (Dyn) + RF= radiofrequenza per radiocomando	Con indicatore di filtro intasato + partenza differita	iOT + Bluetooth (partenza ogni 2 giorni)	iOT + Bluetooth (partenza ogni 2 giorni)
<b>FILTRAZIONE</b>	Filtro combinato con 2 cartucce extra	Sacco filtro fine	Cartuccia sgrassatrice e ultrafine	Cartuccia sgrassatrice e ultrafine	Cartuccia sgrassatrice e ultrafine
<b>RADIOCOMANDO</b>	No	Si - Basic	Si - Pro	Smartphone	Smartphone
<b>APP MYDOLPHIN™</b>	No	No	No	Si - My Dolphin Plus	Si - My Dolphin Plus
<b>SENSORI</b>	Click up	Spiaggia	Spiaggia	Spiaggia	Spiaggia

Pulitori Automatici  
**PREMIUM** - per piscine residenziali

		 <span style="background-color: #e67e22; color: white; padding: 2px;">NOVITÀ 2023</span>					
	SUPREME BIO-S	LIBERTY 400	S 300i	S 400	M 500	M 600	M 700
GARANZIA	24 mesi spazzole escluse	36 mesi	36 mesi	36 mesi	48 mesi	48 mesi	48 mesi
Mis. PISCINA	fino a 15 m	fino a 10 m	fino a 12 m	fino a 15 m	fino a 12-15 m	fino a 15 m	fino a 15 m
AREA DI PULIZIA	fondo + pareti + linea battente acqua	fondo + pareti + linea battente acqua	fondo + pareti + linea battente acqua	fondo + pareti + linea battente acqua	fondo + pareti + linea battente acqua	fondo + pareti + linea battente acqua	fondo + pareti + linea battente acqua
CICLO PULIZIA	ore 3 ore 4 ore	1,5 ore	1,5 ore 2 ore 2,5 ore modalità rapida	1,5 ore 2 ore 2,5 ore modalità rapida	1,5 ore 2,5 ore 3,5 ore	modalità rapida 1h - 1,5 ore 2 ore - 2,5 ore	modalità rapida 1h - 1,5 ore 2 ore - 2,5 ore
CAVO	18 m con snodo	No	18 m con snodo	18 m con snodo	18 m con snodo	18 m con snodo meccanico + funzione software anti attorcigliamento	18 m con snodo meccanico + funzione software anti attorcigliamento
SIST. NAVIGAZ.	Giroscopio	No	Movimento PowerStream	Movimento PowerStream	Giroscopio	Giroscopio e movimento PowerStream	Giroscopio e movimento PowerStream
TIPO SPAZZOLA	PVC	PVC	PVC	PVC	CB K	CB	CB
STAND/ CARRELLO	Carrello	No	Carrello	Carrello	Carrello	Carrello	Carrello
TRASFORMATORE	Con indicatore di filtro intasato + partenza differita	Batteria con carica a induzione	iOT+ Bluetooth (partenza ogni 2 giorni)	iOT+ Bluetooth (partenza ogni 2 giorni)	iOT+ Bluetooth (partenza ogni 2 giorni)	iOT+ Bluetooth (partenza ogni 2 giorni)	iOT+ Bluetooth (partenza ogni 2 giorni)
FILTRAZIONE	Cartuccia fine, ultrafine e sgrassatrice	Filtro combinato con 2 cartucce extra	2 livelli: cartuccia ultrafine + cestello fine sgrassatore	Cartuccia fine, ultrafine e sgrassatrice	Cartuccia fine, ultrafine e sgrassatrice	Cestello a filtrazione <b>combinata</b> sgrassatrice e ultrafine	Cestello a filtrazione <b>combinata</b> sgrassatrice e ultrafine
RADIOCOMANDO	Si - Pro	Smartphone	Smartphone	Smartphone	Radiocomando iOT + smartphone	Smartphone (Radiocomando iOT: optional)	Radiocomando iOT + smartphone
APMDOPHIN™	No	Si - My Dolphin Plus	Si - My Dolphin Plus	Si - My Dolphin Plus	Si - My Dolphin Plus	Si - My Dolphin Plus	Si - My Dolphin Plus
SENSORI	Spiaggia	Click up	Spiaggia	Spiaggia Sacco filtro intasato (2 livelli)	Spiaggia	Spiaggia Sacco filtro intasato (2 livelli)	Spiaggia Sacco filtro intasato (5 livelli) Temperatura dell'acqua "Out of water"

Pulitori Automatici  
**COMMERCIAL LINE** - per piscine commerciali

	VASCHE PICCOLE FINO A 15 MT		VASCHE DA PICCOLE A MEDIE FINO A 20 MT		VASCHE MEDIE FINO A 25-33 MT		VASCHE GRANDI FINO A 33 MT		VASCHE OLIMPIONICHE - PARCHI AQUATICI
									
	W 20	WAVE 30	WAVE 80	WAVE 100	2 x 2 Pro Gyro	WAVE 150	WAVE 200 XL	WAVE 300 XL	
GARANZIA	24 mesi o 3.000 ore	36 mesi o 3.000 ore	36 mesi e nessun limite di ore	36 mesi e nessun limite di ore	24 mesi o 3.000 ore	24 mesi o 3.000 ore	24 mesi o 3.000 ore	24 mesi o 3.000 ore	24 mesi o 3.000 ore
Mis. PISCINA	fino a 15 m	fino a 15 m	fino a 20 m	fino a 25 m	fino a 33 m	fino a 33 m	fino a 33 m	da 25 a 60 m	
AREA DI PULIZIA	fondo piano	fondo + pareti + linea battente acqua	fondo + pareti + linea battente acqua	fondo + pareti + linea battente acqua	fondo + pareti	fondo	fondo	fondo	
RADIOCOMANDO	Si - Basic Pulizia in manuale + selezione ciclo di pulizia	No	Si - Pro: pulizia in manuale + selezione ciclo di pulizia + partenza differita + pulizia programmabile	Si - Pro: pulizia in manuale + selezione ciclo di pulizia + partenza differita + pulizia programmabile	Si - Pro: pulizia in manuale + selezione ciclo di pulizia + partenza differita + pulizia programmabile	Si (nero). Pulizia in manuale + selezione ciclo di pulizia	Si pulizia in manuale	Si pulizia in manuale	
CICLO PULIZIA	1 o 3 ore	3 ore	1,5 ore 2,5 ore 3,5 ore	4 ore 6 ore 8 ore	4 ore 6 ore 8 ore	4 ore 5 ore 6 ore	da 1 a 8 ore	da 1 a 8 ore	
CAVO	24 m con snodo	18 m con snodo	24 m con snodo	30 m con snodo	40 m con snodo	35 m senza snodo	35 m senza snodo	43 m senza snodo	
SIST. NAVIGAZ.	Giroscopio	No	Giroscopio	Giroscopio	Giroscopio	Giroscopio	Giroscopio	Giroscopio + bussola	
TIPO SPAZZOLA	PVC	CB K	CB K	CB K	CB K	PVC	in setola	in setola	
STAND/CARRELLO	Carrello	Carrello	Carrello	Carrello	Carrello	Carrello "basic"	Carrello con avvolgicavo	Carrello con avvolgicavo	
PROGRAMMI	Ciclo fisso standard o veloce	Ciclo fisso	Con indicatore di filtro intasato + partenza differita	Con indicatore di filtro intasato	Con indicatore di filtro intasato	Ciclo fisso	Scansioni multiple selezionabili	Scansioni multiple selezionabili	
FILTRAZIONE	Sacco filtro fine	Sacco filtro fine	Cartuccia sgrossatrice e ultra fine	Sacco filtro fine, ultrafine e usa e getta	Sacco filtro fine e ultrafine	Cartuccia 100 µ	Spirale a due livelli 300 µ e 50 µ	Sacco filtro porosità 70 µ, 50 µ e sgrossatore	
SENSORI	Spiaggia	Spiaggia	Spiaggia	Spiaggia	Spiaggia	Spiaggia	Spiaggia	Spiaggia	





Pulitori Automatici

## DOLPHIN POOL IN

Raccomandato per piscine fino a 8 m di lunghezza



Il Dolphin POOL IN progettato per la pulizia di piscine fuoriterza e piscine interrate di piccole dimensioni anche con leggere pendenze, è leggero e molto semplice da usare. Non richiede nessun tipo di programmazione ed è indipendente dall'impianto di filtrazione della piscina.

POOL IN pulisce accuratamente il fondo vasca ed è in grado di arrampicarsi per pulire i primi cm della parete.

Funziona a bassa tensione con un minimo consumo energetico e si spegne in automatico una volta terminato il ciclo di pulizia.

### CARATTERISTICHE TECNICHE

**Ciclo di lavoro**

1 ora

**Lunghezza cavo**

12 m

**Filtrazione**

Sacco filtro fine

**Portata pompa**

16 m<sup>3</sup>/ora

**Voltaggio box motore**

24 VCC

**Trasformatore**

On/Off (Diag)

**Grado di protezione**

IP68

**Peso**

9 Kg

**Stand di ricovero**

escluso

**Garanzia**

24 mesi



### f DOLPHIN POOL IN

PAD#981801

PULITORE AUTOMATICO DOLPHIN POOL IN con trasformatore spazzole pvc

### b ACCESSORI

DSRPIN

SHOW ROOM DOLPHIN POOL IN per esposizione - senza box motore sigillato, senza trasformatore, completo di a richiesta  
spezzone cavo di alimentazione

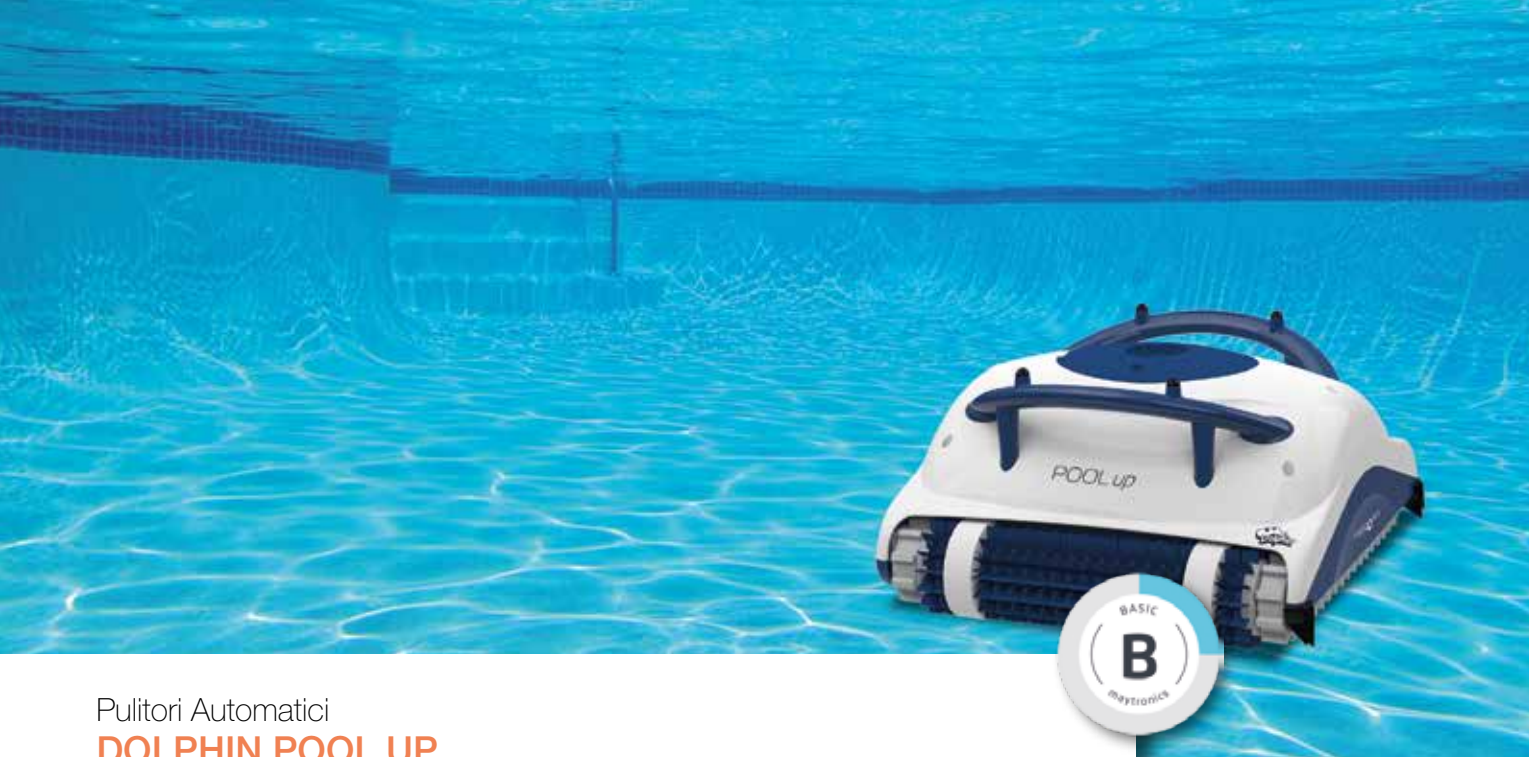

Pulitori Automatici

## DOLPHIN POOL UP

Raccomandato per piscine fino a 8 m di lunghezza



Il Dolphin POOL UP progettato per la pulizia di piscine fuoriterza e piscine interrate di piccole dimensioni anche con leggere pendenze, pulisce efficacemente ed accuratamente il fondo vasca e le pareti. È leggero e molto semplice da usare, non richiede nessun tipo di programmazione ed è indipendente dall'impianto di filtrazione della piscina. Funziona a bassa tensione con un minimo consumo energetico e si spegne in automatico una volta terminato il ciclo di pulizia.

### CARATTERISTICHE TECNICHE

**Ciclo di lavoro**

2 ore

**Lunghezza cavo**

12 m

**Filtrazione**

Sacco filtro fine

**Portata pompa**

16 m<sup>3</sup>/ora

**Voltaggio box motore**

24 VCC

**Trasformatore**

On/Off (Diag)

**Grado di protezione**

IP68

**Peso**

9 Kg

**Stand di ricovero**

Escluso

**Garanzia**

24 mesi



**f** DOLPHIN POOL UP

PAD#991802

PULITORE AUTOMATICO DOLPHIN POOL UP climbing con trasformatore spazzole combinate.

**b** ACCESSORI

DSRPUP

SHOW ROOM DOLPHIN POOL UP per esposizione - senza box motore sigillato, senza trasformatore, completo di spezzone cavo di alimentazione

a richiesta



Pulitori Automatici

## DOLPHIN PREMIER

Raccomandato per piscine fino a 12 m di lunghezza



Dotato di un programma di scansione avanzato (CleverClean), in sole tre ore il Dolphin Premier filtra l'acqua della piscina dai detriti e dalla polvere e strofina fondo, pareti e linea battente acqua. Questo pulitore di piscine automatico fornisce un'esperienza eccezionale di pulizia della piscina, ad un prezzo conveniente.

### Funzioni e vantaggi di Dolphin Premier:

- Spazzola, strofina, aspira e filtra l'intera piscina - fondo pareti e pelo dell'acqua in solo 3 ore.
- Il grande sacchetto filtro ultra-fine raccoglie sporco, detriti ed anche le particelle di polvere.
- Programma avanzato di scansione, ottimizza la copertura della piscina.
- Il processo di pulizia amico dell'ambiente richiede meno sostanze chimiche.
- Basso voltaggio - basso consumo d'energia.
- Spegnimento automatico alla fine del tempo di ciclo.
- Meccanismo di protezione del motore in caso di sovraccarico e fuori dall'acqua.

### CARATTERISTICHE TECNICHE

#### Ciclo di lavoro

3 ore

#### Lunghezza cavo

18 m

#### Filtrazione

Sacco filtro ultra fine

#### Portata pompa

17 m<sup>3</sup>/ora

#### Voltaggio box motore

24 VCC

#### Trasformatore

On/Off (Diag)

#### Grado di protezione

IP68

#### Peso

10 Kg

#### Carrello

Incluso

#### Garanzia

36 mesi



### f DOLPHIN PREMIER

PAD#760201

PULITORE AUTOMATICO DOLPHIN PREMIER con carrello e spazzole PVC.

### b ACCESSORI

D9996084-ASSY

CARRELLO UNIVERSALE completo di alloggiamento per trasformatore e cavo di alimentazione.

SWASH CL:



SWASH TC:



Pulitori Automatici

## DOLPHIN SWASH CL E SWASH TC

Raccomandati per piscine fino a 12 m.



Ideali per piscine residenziali fino a 12 metri, i pulitori automatici Dolphin SWASH CL e SWASH TC permettono di godere di un'eccezionale esperienza in piscina ad un prezzo accessibile.

Questi Dolphin hanno un software avanzato che assicura un'efficiente pulizia che massimizza la copertura della piscina e disperdono i prodotti chimici in vasca in modo uniforme, riducendone il consumo insieme ad un ridotto consumo energetico.

### SWASH CL:

Il pulitore Dolphin **SWASH CL** pulisce il fondo e le pareti della tua piscina, filtrando l'acqua da polveri e detriti in sole due ore e mezza.

### SWASH TC:

Il pulitore Dolphin **SWASH TC** pulisce il fondo, pareti e linea battente acqua della tua piscina, filtrando l'acqua da polveri e detriti. Il doppio motore assicura precise operazioni di manovrabilità e un'ottima copertura della vasca.

### CARATTERISTICHE TECNICHE

#### Ciclo di lavoro

1/3 ore

#### Lunghezza cavo

18 m

#### Filtrazione

Sacco filtro fine

#### Portata pompa

17 m<sup>3</sup>/ora

#### Voltaggio box motore

24 VCC

#### Trasformatore

On/Off

#### Radiocomando Swash TC

Basic

#### Grado di protezione

IP68

#### Peso

**SWASH CL:** 10Kg **SWASH TC:** 11Kg

#### Carrello Incluso

**Garanzia** 24 mesi



### DOLPHIN SWASH CL E SWASH TC

PAD#770201  
PAD#250601

PULITORE AUTOMATICO DOLPHIN SWASH CL carrello, spazzole PVC  
PULITORE AUTOMATICO DOLPHIN SWASH TC radiocomando, carrello, spazzole PVC



### ACCESSORI

D9996084-ASSY  
D99954227-ASSY

CARRELLO UNIVERSALE completo di alloggiamento per trasformatore e cavo di alimentazione  
Radiocomando Basic



Pulitori Automatici

## DOLPHIN MASTER M4

Raccomandato per piscine fino a 12 m di lunghezza



Il robot con funzionamento completamente automatico, in grado di arrampicarsi anche sulle pareti, pulisce fondo e linea battente acqua, adatto a piscine fino a 12m di lunghezza. Dotato di TIMER per programmazione settimanale della pulizia della piscina.

Il software intelligente, auto-regolante, assicura la completa pulizia della piscina ottimizzando il programma di scansione ad ogni tipo e forma (comprese le piscine con accesso a spiaggia).

### Funzioni e vantaggi di Dolphin Master M4:

- Spazzole in PVC o combinate adatte a tutte le superfici.
- Prestazioni efficienti di scansione e pulizia.
- Filtro a cartuccia integrato, raccoglie sporco e detriti.
- Unità autonoma - nessuna pre-installazione richiesta, nessun collegamento alla pompa della piscina.
- Piccolo, leggero e maneggevole
- DIY - facile manutenzione "fai da te" - riparabile dal rivenditore.
- Motore a bassa tensione e minimo consumo energetico
- Spegnimento automatico a fine ciclo di pulizia.
- Meccanismo automatico di protezione del motore in caso di sovraccarico o di uscita dall'acqua.

### CARATTERISTICHE TECNICHE

#### Ciclo di lavoro

3 ore

#### Lunghezza cavo

18 m

#### Snodo "Swivel"

Previene gli attorcigliamenti del cavo

#### Filtrazione

Cartuccia sgrossatrice  
- inclusa nella confezione  
cartuccia ultra fine

#### Portata pompa

17 m<sup>3</sup>/ora

#### Voltaggio box motore

24 V/DC

#### Trasformatore

Ciclo fisso + weekly timer

#### Grado di protezione

IP 68

#### Peso

10 Kg

#### Carrello

Incluso

#### Garanzia

36 mesi



### DOLPHIN MASTER M4

PAD#140801

DOLPHIN MASTER M4 con carrello, swivel e spazzole PVC.

PAD#140803

DOLPHIN MASTER M4 con carrello, swivel e spazzole "Kanebo".



### ACCESSORI

D9996084-ASSY

CARRELLO UNIVERSALE completo di alloggiamento per trasformatore e cavo di alimentazione.

DSRMAS4

SHOW ROOM DOLPHIN MASTER M4 per esposizione - senza box motore sigillato, senza trasformatore, completo di spezzone cavo di alimentazione.

a richiesta



Pulitori Automatici

## DOLPHIN MASTER M5

Raccomandato per piscine fino a 12-15 m di lunghezza



Robot completo di radiocomando, per piscine fino a 12-15m di lunghezza. Doppio motore di trazione. Pulisce fondo, pareti e linea battente acqua, con la massima precisione ed una manutenzione minima.

### Funzioni e vantaggi di Dolphin Master M5:

- Spazzole combinate adatte a tutte le superfici.
- Prestazioni efficienti di scansione e pulizia.
- Filtro a cartuccia integrato, raccoglie sporco e detriti.
- Unità autonoma - nessuna pre-installazione richiesta, nessun collegamento alla pompa della piscina.
- Piccolo, leggero e maneggevole.
- DIY - facile manutenzione "fai da te" - riparabile dal rivenditore.
- Motore a bassa tensione e minimo consumo energetico.
- Spegnimento automatico a fine ciclo di pulizia.
- Meccanismo automatico di protezione del motore in caso di sovraccarico o di uscita dall'acqua.
- Indicatore sacco filtro intasato e partenza differita.
- Radiocomando con set-up dei parametri e dei programmi di pulizia.

### CARATTERISTICHE TECNICHE

#### Ciclo di lavoro

2/3/4 ore

#### Lunghezza cavo

18 m

#### Snodo "Swivel"

Previene gli attorcigliamenti del cavo

#### Filtrazione

Cartuccia sgrassatrice - inclusa nella confezione cartuccia ultra fine

#### Portata pompa

17 m<sup>3</sup>/ora

#### Voltaggio box motore

24 VCC

#### Trasformatore

Con indicatore di filtro intasato + partenza differita

#### Grado di protezione

IP 68

#### Radiocomando

Per l'impostazione dei parametri e dei programmi di pulizia

#### Peso

11 Kg

#### Carrello

Incluso

#### Garanzia

36 mesi



### DOLPHIN MASTER M5

PAD#150501

PAD#150501

**DOLPHIN MASTER M5** con radiocomando, carrello, swivel e spazzole PVC.

PAD#150503

**DOLPHIN MASTER M5** con radiocomando, carrello, swivel, e spazzole "Kanebo".



### ACCESSORI

D9996084-ASSY

DSRMASM5

**CARRELLO UNIVERSALE** Completo di alloggiamento per trasformatore e cavo di alimentazione.

**SHOW ROOM DOLPHIN MASTER M5** Per esposizione - senza box motore sigillato, senza trasformatore, completo di spezzone cavo di alimentazione.

a richiesta



## Pulitori Automatici **DOLPHIN S 50**

Raccomandato per piscine fino a 8 m di lunghezza



Scegli il robot più efficiente adatto alla tua piscina

Dolphin S 50 è il robot di cui hai bisogno a un prezzo accessibile. Questo robot leggero è ideale per pulire il fondo di piccole piscine, comprese le piscine fuori terra.

Il Dolphin S 50 lascia il fondo della piscina privo di sporcizia ed alghe, e l'acqua della piscina pulitissima, pronta per il tuo divertimento, in qualunque momento.

### Funzioni e vantaggi di Dolphin S 50:

Semplice utilizzo senza sforzo.

- Apertura dall'alto per facilitare l'accesso al filtro e semplificarne la pulizia.
- Leggero e facile da trasportare.
- Rapido rilascio d'acqua senza detriti.

Risultati di pulizia cristallini.

- Spazzolamento e raccolta detriti tramite spazzola attiva.
- Sistema di filtrazione ultra fine, efficiente e semplice da usare.
- Efficiente raccolta dello sporco – raccoglie i detriti fini e grossolani.

Affidabilità.

- Facile e veloce da riparare
- Affidabilità comprovata – garantita da Maytronics, leader nel settore dei robot pulisci piscina.

### CARATTERISTICHE TECNICHE

#### Ciclo di lavoro

1,5 ore

#### Lunghezza cavo

12 m

#### Filtrazione

Cestello a filtrazione  
fine sgrassatrice

#### Portata pompa

15 m<sup>3</sup>/ora

#### Voltaggio box motore

24 VCC

#### Trasformatore

Basic (Diag)

#### Peso

6.5 Kg

#### Grado di protezione

IP68

#### Carrello

Escluso

#### Garanzia

24 mesi



**DOLPHIN S 50**

PAD#901400

**PULITORE AUTOMATICO DOLPHIN S 50** spazzola attiva PVC



**ACCESSORI**

D9996084-ASSY

**CARRELLO UNIVERSALE** completo di alloggiamento per trasformatore e cavo di alimentazione.



Pulitori Automatici

## DOLPHIN S 100

Raccomandato per piscine fino a 10 m di lunghezza



Pulisce fondo e pareti.

Il Dolphin S 100 lascia il fondo della piscina privo di sporcizia e alghe, e l'acqua della piscina pulitissima, pronta per il tuo divertimento, in qualunque momento.

La leggerezza, il design ergonomico e il rapido rilascio d'acqua rende facile togliere il Dolphin dalla piscina!

Il sistema di filtrazione in dotazione è un cestello dotato di due pannelli sgrassatrici e due pannelli ultrafini, per una filtrazione combinata più efficace.

### Funzioni e vantaggi di Dolphin S 100:

Semplice utilizzo senza sforzo.

- Apertura dall'alto per facilitare l'accesso al filtro e semplificarne la pulizia.
- Leggero e facile da trasportare.
- Rapido rilascio d'acqua senza detriti.

Risultati di pulizia cristallini.

- Spazzolamento e raccolta detriti tramite spazzola attiva.
- Sistema di filtrazione ultra fine, efficiente e semplice da usare.
- Efficiente raccolta dello sporco – raccoglie i detriti fini e grossolani.

Affidabilità.

- Facile e veloce da riparare
- Affidabilità comprovata – garantita da Maytronics, leader nel settore dei robot pulisci piscina.

### CARATTERISTICHE TECNICHE

#### Ciclo di lavoro

2 ore

#### Lunghezza cavo

15 m

#### Filtrazione

Cestello a filtrazione combinata sgrassatrice e ultrafine

#### Portata pompa

15 m<sup>3</sup>/ora

#### Voltaggio box motore

24 VCC

#### Trasformatore

Basic (Diag)

#### Peso

6,5 Kg

#### Grado di protezione

IP68

#### Carrello

Escluso

#### Garanzia

24 mesi



DOLPHIN S 100

PAD#521400

PULITORE AUTOMATICO DOLPHIN S 100 spazzola attiva PVC



ACCESSORI

D9996084-ASSY  
DSRS100

**CARRELLO UNIVERSALE** completo di alloggiamento per trasformatore e cavo di alimentazione.

**SHOW ROOM DOLPHIN S 100** per esposizione - senza box motore sigillato, senza trasformatore, completo di spezzone cavo di alimentazione.

a richiesta





## Pulitori Automatici **DOLPHIN S 200**

Raccomandato per piscine fino a 12 m di lunghezza



Pulisce fondo, pareti e linea battente acqua.

Con il suo peso ultra-leggero e il rapido rilascio d'acqua, Dolphin S 200 è facilissimo da maneggiare.

Scegli tra due opzioni di filtrazione per catturare sporco fine o grossolano. La doppia azione della spazzola attiva e il sistema di movimento a getti "PowerStream" assicurano un'efficiente e profonda pulizia dell'intera superficie della piscina.

### Funzioni e vantaggi di Dolphin S 200:

Semplice utilizzo senza sforzo.

- Apertura dall'alto per facilitarne l'accesso al filtro e semplificarne la pulizia.
- Leggero e facile da trasportare.
- Rapido rilascio d'acqua senza detriti.

Risultati di pulizia cristallina.

- Filtrazione multi-livello con cattura dello sporco fine e ultra-fine.
- Spazzolamento e raccolta detriti tramite spazzola attiva.
- Copertura completa di tutte le superfici della piscina, con il sistema di movimento PowerStream multi direzionale tramite getti laterali.

Affidabilità.

- Facile e veloce da riparare.
- Progettato con le più sicure componenti elettriche del settore industriale.
- Affidabilità comprovata – garantita da Maytronics, leader nel settore dei robot pulisci piscina.

### CARATTERISTICHE TECNICHE

#### Ciclo di lavoro

2 ore

#### Opzioni di Pulizia

Standard

#### Lunghezza cavo

18 m

#### Filtrazione

a 2 livelli: cartuccia ultrafine  
+ cestello fine sgrassatore

#### Portata pompa

15 m<sup>3</sup>/ora

#### Voltaggio box motore

29 VCC

#### Trasformatore

Basic (Diag)

#### Grado di protezione

IP68

#### Peso

7,5 Kg

#### Carrello

Escluso

#### Garanzia

36 mesi



**DOLPHIN S 200**

PAD#531400

**PULITORE AUTOMATICO DOLPHIN S 200** spazzola attiva PVC



**ACCESSORI**

**D9996084-ASSY**  
**DSRS200**

**CARRELLO UNIVERSALE** completo di alloggiamento per trasformatore e cavo di alimentazione.

**SHOW ROOM DOLPHIN S 200** per esposizione - senza box motore sigillato, senza trasformatore, completo di spezzone cavo di alimentazione.

a richiesta



App MyDolphin™



always connected



## Pulitori Automatici **DOLPHIN S 300**

Raccomandato per piscine fino a 12 m di lunghezza



Pulisce fondo, pareti e linea battente acqua. Con le opzioni disponibili sull'alimentatore multifunzione è possibile scegliere la modalità standard per una pulizia completa in due ore, o la modalità veloce per una pulizia efficace nella metà del tempo. La leggerezza, il design ergonomico e il rapido rilascio d'acqua rende facile togliere il Dolphin dalla piscina!

**Il trasformatore IoT collegato al Cloud fornisce al pulitore connettività 24 ore al giorno - 7 giorni su 7, consente un controllo e una gestione da remoto tecnologicamente avanzati, servizi dinamici e notifiche proattive agli utenti.**

- **Aggiornamenti del software del robot con le caratteristiche più recenti. Il servizio proattivo consente a Maytronics di inviare avvisi e consigli per la manutenzione.**
- **Azionamento con un unico pulsante Avvio / Arresto con un clic.**
- **I LED colorati mostrano lo stato del pulitore e ne semplificano la comprensione.**

L'App **MyDolphin Plus**, adattata ai soli modelli di pulitori equipaggiati con il nuovo modello di trasformatore IoT, permette a Dolphin S 300 di selezionare la modalità di pulizia tra regolare, veloce o manuale. Connesso a internet 24 ore al giorno - 7 giorni su 7, consente una migliore assistenza perché è possibile eseguire aggiornamenti del software a distanza sia del trasformatore che del pulitore.

### Funzioni e vantaggi di Dolphin S 300:

- Semplice utilizzo senza sforzo
- Apertura dall'alto per facilitare l'accesso al filtro e semplificare la pulizia
  - Leggero e facile da trasportare
  - Rapido rilascio d'acqua senza detriti

Risultati di pulizia - cristallini

- Filtrazione multi-livello con cattura dello sporco fine e ultra-fine
- Spazzolamento e raccolta detriti tramite spazzola attiva
- Copertura completa di tutte le superfici della piscina, con il sistema di movimento PowerStream multi direzionale tramite getti laterali

Affidabilità

- Facile e veloce da riparare
- Progettato con le più sicure componenti elettriche del settore industriale
- Affidabilità comprovata - garantita da Maytronics, leader nel settore dei robot pulisci piscina



## **f** DOLPHIN S 300

PAD#541600

**PULITORE AUTOMATICO DOLPHIN S 300** spazzola attiva PVC, carrello, App Smartphone, Trasf. Wi-Fi BT

## **b** ACCESSORI

**D9996084-ASSY**  
**DSRS300**

**CARRELLO UNIVERSALE** completo di alloggiamento per trasformatore e cavo di alimentazione.

**SHOW ROOM DOLPHIN S 300** per esposizione - senza box motore sigillato, senza trasformatore, completo di spezzone cavo di alimentazione.

### CARATTERISTICHE TECNICHE

#### Ciclo di lavoro

1/2 ore

#### Opzioni di Pulizia

Rapida e Standard

#### Lunghezza cavo

18 m

#### Filtrazione

a 2 livelli: cartuccia ultrafine + cestello fine sgrassatore

#### Portata pompa

15 m³/ora

#### Spazzolatura

Spazzola attiva a doppia velocità

#### Sistema di movimento PowerStream

Navigazione migliorata su fondo, pareti e pelo dell'acqua. Aderenza costante su tutte le superfici della piscina, in ogni condizione

#### Voltaggio box motore

29 VCC

#### Trasformatore IoT

con Bluetooth (partenza ogni 2 giorni)

#### App MyDolphin™ Plus da smartphone

Pulizia programmabile: regolare/veloce/manuale

#### Peso

7,5 Kg

#### Grado di protezione

IP68

#### Carrello

Incluso

#### Garanzia

36 mesi



Pulitori Automatici

## DOLPHIN S 300i

Raccomandato per piscine fino a 12 m di lunghezza



App MyDolphin™



always connected



Passa ad una nuova esperienza di pulizia della piscina con questo robot di ottima qualità che porta ancora più facilità e libertà. Controlla il tuo robot S 300i con l'App My Dolphin Plus per impostare i programmi di pulizia e controllare il robot a distanza, in modalità manuale. È anche possibile controllare il robot a bordo vasca utilizzando il trasformatore multifunzione. Con la nuova app mobile MyDolphin™ Plus, l'S 300i è sempre collegato, e questo ti permette di controllare il pulitore da qualunque luogo, in qualsiasi momento. Pulisce fondo, pareti e linea battente acqua. Il LED lampeggiante sul robot indica lo stato di funzionamento del pulitore. La leggerezza, il design ergonomico e il rapido rilascio d'acqua rende facile togliere il Dolphin dalla piscina!

**Connesso a internet 24 ore al giorno - 7 giorni su 7, Consente:**

• **Da remoto: programmazione / azionamento del pulitore** • **Consigli di pulizia per l'utente**

• **Assistenza:**

- **Identificazione da remoto di eventuali problemi, per fornire all'utente un'assistenza migliore**
- **Aggiornamento software a distanza sia del trasformatore che del pulitore**

Il trasformatore "IoT" collegato al Cloud fornisce al pulitore connettività 24 ore al giorno - 7 giorni su 7, consente un controllo e una gestione da remoto tecnologicamente avanzati, servizi dinamici e notifiche proattive agli utenti.

• **Aggiornamenti del software del robot con le caratteristiche più recenti.** Il servizio proattivo consente a Maytronics di inviare avvisi e consigli per la manutenzione • **Azionamento con un unico pulsante - Avvio / Arresto con un clic** • **I LED colorati mostrano lo stato del pulitore e ne semplificano la comprensione.**

L' **App MyDolphin Plus**, adattata ai soli modelli di pulitori equipaggiati con il nuovo modello di trasformatore IoT, permette a Dolphin S 300i di essere sempre collegato e ne consente il controllo da ogni luogo ed in qualsiasi momento. Le operazioni che si possono eseguire sono: pulizia programmabile (regolare, veloce, solo fondo, linea battente, super pulito), selezione del ciclo di lavoro, pulizia in manuale, partenza differita, weekly timer (che permette di programmare la pulizia ad una certa ora del giorno e della notte).

**Ulteriori funzioni e vantaggi di Dolphin S 300i:**

- Leggero e facile da trasportare.
- Rapido rilascio d'acqua senza detriti.
- Filtrazione multi-livello separa e filtra simultaneamente lo sporco grossolano, fine e ultra-fine - per una filtrazione molto efficiente e senza intasamenti.
- Apertura dall'alto per facilitarne l'accesso al filtro e semplificarne la pulizia.
- Spazzolamento e raccolta detriti tramite spazzola attiva.
- Copertura completa di tutte le superfici della piscina, con il sistema di movimento PowerStream multi direzionale tramite getti laterali.
- Progettato con le più sicure componenti elettriche del settore industriale.
- Facile e veloce da riparare.
- Affidabilità comprovata - garantita da Maytronics, leader nel settore dei robot pulisci piscina.



### CARATTERISTICHE TECNICHE

#### Ciclo di lavoro

1,5/2/2,5 ore + modalità rapida

#### Opzioni di Pulizia

Rapida / Standard e Super pulita / Solo fondo o linea battente acqua

#### Lunghezza cavo

18 m con snodo

#### Filtrazione

a 2 livelli: cartuccia ultrafine + cestello fine sgrassatore

#### Portata pompa

15 m<sup>3</sup>/ora

#### Spazzolatura

Spazzola attiva a doppia velocità

#### Sistema di movimento PowerStream

Navigazione migliorata su fondo, pareti e pelo dell'acqua. Aderenza costante su tutte le superfici della piscina, in ogni condizione

#### App MyDolphin™ Plus da smartphone

Pulizia programmabile / Weekly Timer / Selezione ciclo di lavoro / Partenza differita / Pulizia manuale

#### LED indicatore

Si

#### Voltaggio box motore

29 VCC

#### Trasformatore IoT

con Bluetooth (partenza ogni 2 giorni)

#### Peso 7,5 Kg

#### Grado di protezione IP68

#### Carrello incluso

#### Garanzia 36 mesi

### f DOLPHIN S 300i

PAD#150501

PAD#551700

PULITORE AUTOMATICO DOLPHIN S 300i spazzola attiva PVC, carrello, App Smartphone, Trasn. Wi-Fi BT

### b ACCESSORI

D9996084-ASSY

CARRELLO UNIVERSALE completo di alloggiamento per trasformatore e cavo di alimentazione.

DSRS300I

SHOW ROOM DOLPHIN S 300i per esposizione - senza box motore sigillato,

senza trasformatore, completo di spezzone cavo di alimentazione.

a richiesta



## Pulitori Automatici **DOLPHIN S400**

Raccomandato per piscine fino a 15 m.



Grazie al nuovo Dolphin S400 di Maytronics è facilissimo tenere la piscina eccezionalmente pulita e pronta per il divertimento! Dolphin S400 è dotato di un cestello filtro multi-strato con sigillatura extra ed una maggiore capienza e le operazioni di manutenzione sono semplificate grazie all'accesso al filtro dall'altro. Le opzioni avanzate come guida manuale, scelta di programmi di pulizia e partenza differita comportano il minimo sforzo di utilizzo. Il Dolphin S400 è sempre connesso con la nuova app mobile MyDolphin™ Plus, che consente il controllo del pulitore da ogni luogo e in qualsiasi momento!

**Connesso a internet 24 ore al giorno - 7 giorni su 7, Consente:**

- **Da remoto: programmazione / azionamento del pulitore**
- **Consigli di pulizia per l'utente**
- **Assistenza:**
  - **Identificazione da remoto di eventuali problemi, per fornire all'utente un'assistenza migliore**
  - **Aggiornamento software a distanza sia del trasformatore che del pulitore**

Il trasformatore "IoT" collegato al Cloud fornisce al pulitore connettività 24 ore al giorno - 7 giorni su 7, consente un controllo e una gestione da remoto tecnologicamente avanzati, servizi dinamici e notifiche proattive agli utenti.

- Aggiornamenti del software del robot con le caratteristiche più recenti. Il servizio proattivo consente a Maytronics di inviare avvisi e consigli per la manutenzione.
- Azionamento con un unico pulsante - Avvio / Arresto con un clic.
- I LED colorati mostrano lo stato del pulitore e ne semplificano la comprensione.

L' **App MyDolphin Plus**, adattata ai soli modelli di pulitori equipaggiati con il modello di trasformatore IoT, permette a Dolphin S400 di eseguire le seguenti operazioni: pulizia programmabile, selezione del ciclo di lavoro, pulizia in manuale, partenza differita, smart weekly timer (che permette di programmare la pulizia ad una certa ora del giorno e della notte selezionando il tipo di ciclo) indicatore "filtro intasato" 2 livelli (pulito/intasato), pick me up, notifiche e consigli d'utilizzo

### Ulteriori funzioni e vantaggi di Dolphin S400:

- Leggero e facile da trasportare.
- Rapido rilascio d'acqua senza detriti.
- Spazzolamento e raccolta detriti tramite spazzola attiva
- Copertura completa di tutte le superfici della piscina, con il sistema di movimento PowerStream multi direzionale tramite getti laterali
- Progettato con le più sicure componenti elettriche del settore industriale
- Facile e veloce da riparare
- Affidabilità comprovata - garantita da Maytronics, leader nel settore dei robot pulisci piscina



### CARATTERISTICHE TECNICHE

#### Ciclo di lavoro

1/1,5/2/2,5 ore

#### Opzioni di Pulizia

Rapida / Standard / Super pulita / Solo fondo o linea battente acqua

#### Lunghezza cavo

18 m con snodo

#### Filtrazione

a 2 livelli: cartuccia ultrafine + cestello fine sgrassatore

#### Portata pompa

15 m³/ora

#### Spazzolatura

Spazzola attiva a doppia velocità

#### Sistema di movimento PowerStream

Navigazione migliorata su fondo, pareti e pelo dell'acqua. Aderenza costante su tutte le superfici della piscina, in ogni condizione

#### App MyDolphin™ Plus da smartphone

Per impostare programmi di pulizia e controllare il pulitore

#### LED indicatore

Sì

#### Voltaggio box motore

24 VCC

#### Trasformatore IoT

con Bluetooth (partenza ogni 2 giorni)

#### Peso 7,5 Kg

#### Grado di protezione IP68

#### Carrello Incluso

#### Garanzia 36 mesi

### **f** DOLPHIN S 400

PAD#150501

PAD#741700

**PULITORE AUTOMATICO DOLPHIN S 400** spazzola attiva PVC, carrello, App Smartphone, Trasn. Wi-Fi BT

### **b** ACCESSORI

**D9996084-ASSY**

**CARRELLO UNIVERSALE** completo di alloggiamento per trasformatore e cavo di alimentazione.

**DSRS400**

**SHOW ROOM DOLPHIN S 400** per esposizione - senza box motore sigillato, senza trasformatore, completo di spezzone cavo di alimentazione.

a richiesta



Pulitori Automatici

## DOLPHIN EX 45

Raccomandato per piscine fino a 12 m di lunghezza



Pulisce fondo, pareti e linea battente acqua.

Dolphin EX 45 è il risultato della continua ricerca tecnologica di Maytronics per la pulizia delle piscine.

Le esclusive caratteristiche avanzate di Dolphin EX 45 permettono di garantire ad ogni ciclo di lavoro, pulizia, efficienza e affidabilità.

### Funzioni e vantaggi di Dolphin EX 45:

- Spazzola PVC di serie, strofina, aspira e filtra su tutte le superfici della piscina compresi fondo, pareti e linea battente acqua. Per superfici particolarmente scivolose è possibile montare le spazzole "Kanebo", in materiale speciale. La nuova tecnologia avanzata consente la scansione e la copertura ottimale della piscina in un periodo di tempo più breve.
- L'azione energica di spazzolatura e strofinio consente l'eliminazione di alghe e batteri.
- Filtro brevettato accessibile dall'alto, per facile ed efficiente manutenzione.
- Valvole di non ritorno per prevenire la perdita di detriti ed assicurare un rapido drenaggio dell'acqua in fase di estrazione dalla vasca.
- Galleggianti regolabili consentono un efficiente scansione di piscine di dimensioni diverse
- Meccanismo automatico di protezione dei motori.
- Motore a bassa tensione con minimo consumo energetico.
- Spegnimento automatico alla fine del ciclo.
- Cavo di alimentazione con snodo anti attorcigliamento.
- DIY- facile manutenzione "fai da te", riparabile a livello rivenditore.
- Adatto a piscine con entrata a spiaggia.

### CARATTERISTICHE TECNICHE

#### Ciclo di lavoro

2,5 ore

#### Lunghezza cavo

18 m

#### Snodo "Swivel"

Previene gli attorcigliamenti del cavo

#### Filtrazione

Cartuccia sgrossatrice  
- inclusa nella confezione  
cartuccia ultra fine

#### Portata pompa

17 m<sup>3</sup>/ora

#### Voltaggio box motore

24 VCC

#### Trasformatore

On/Off (Diag)

#### Grado di protezione

IP68

#### Peso

10,5 Kg

#### Carrello

Incluso

#### Garanzia

24 mesi



DOLPHIN EX 45

PAD#960801

PULITORE AUTOMATICO DOLPHIN EX 45 Swivel e carrello spazzole PVC.

PAD#960803

PULITORE AUTOMATICO DOLPHIN EX 45 Swivel e carrello spazzole Kanebo.



ACCESSORI

D9996084-ASSY

CARRELLO UNIVERSALE completo di alloggiamento per trasformatore e cavo di alimentazione.

DSEX45

SHOW ROOM DOLPHIN EX 45 per esposizione - senza box motore sigillato, senza trasformatore, completo di spezzone cavo di alimentazione.

a richiesta



App MyDolphin™



always connected



Pulitori Automatici

## DOLPHIN EX 60

Raccomandato per piscine fino a 15 m di lunghezza



Dolphin EX 60 è il risultato della continua ricerca tecnologica di Maytronics per la pulizia delle piscine.

Le esclusive caratteristiche avanzate di Dolphin EX 60 garantiscono ad ogni ciclo di lavoro una piscina pulita ed igienizzata.

Il trasformatore "IoT" collegato al Cloud fornisce al pulitore connettività 24 ore al giorno - 7 giorni su 7, consente un controllo e una gestione da remoto tecnologicamente avanzati, servizi dinamici e notifiche proattive agli utenti.

- Aggiornamenti del software del robot con le caratteristiche più recenti. Il servizio proattivo consente a Maytronics di inviare avvisi e consigli per la manutenzione
- Azionamento con un unico pulsante - Avvio / Arresto con un clic
- I LED colorati mostrano lo stato del pulitore e ne semplificano la comprensione.

L'App My Dolphin Plus, adattata ai soli modelli di pulitori equipaggiati con il nuovo modello di trasformatore IoT, permette a Dolphin EX 60 di essere sempre collegato e permette la navigazione manuale, la selezione del ciclo di pulizia (breve senza pareti 1h, regolare 2,5h) e la gestione del weekly timer (per la programmazione settimanale).

Connesso a internet 24 ore al giorno - 7 giorni su 7, consente una migliore assistenza perché è possibile eseguire aggiornamenti del software a distanza sia del trasformatore che del pulitore.

### Ulteriori funzioni e vantaggi di Dolphin EX 60:

- Lo speciale sistema di scansione CleverClean™ consente la scansione e la copertura ottimale della piscina in un periodo di tempo più breve e garantisce l'intera copertura della piscina per ogni tipologia, incluse piscine di forme irregolari e piscine con ostacoli.
- Il doppio motore consente una manovrabilità e una copertura ottimale dell'intera piscina.
- Strofina, aspira e filtra su tutte le superfici della piscina compresi fondo, pareti e linea battente acqua. Per superfici particolarmente scivolose è possibile montare le spazzole "Kanebo", in materiale speciale.
- L'azione energica di spazzolamento e strofinio consente l'eliminazione di alghe e batteri.
- Filtro brevettato accessibile dall'alto, per facile ed efficiente manutenzione.
- Valvole di non ritorno per prevenire la perdita di detriti ed assicurare un rapido drenaggio dell'acqua in fase di estrazione dalla vasca.
- Galleggianti regolabili consentono un'efficiente scansione di piscine di dimensioni diverse.
- Meccanismo automatico di protezione dei motori.
- Motore a bassa tensione con minimo consumo energetico.
- Spegnimento automatico alla fine del ciclo.
- Cavo di alimentazione con snodo anti attorcigliamento.
- DIY- facile manutenzione "fai da te", riparabile dal rivenditore.
- Adatto a piscine con entrata a spiaggia.
- Il giroscopio incorporato migliora ancora di più l'efficienza della scansione, precisione e manovrabilità.



## f DOLPHIN EX 60

PAD#971701

PULITORE AUTOMATICO DOLPHIN EX 60 carrello, app smartphone trasf. Wi-fi BT spazzole PVC.

PAD#971703

PULITORE AUTOMATICO DOLPHIN EX 60 carrello, app smartphone trasf. Wi-fi BT spazzole Kanebo.

## b ACCESSORI

D9996084-ASSY

CARRELLO UNIVERSALE completo di alloggiamento per trasformatore e cavo di alimentazione.

DSEX60

SHOW ROOM DOLPHIN EX 60 per esposizione - senza box motore sigillato, senza trasformatore, completo di spezzone cavo di alimentazione.

### CARATTERISTICHE TECNICHE

#### Ciclo di lavoro

1/2,5 ore

#### Lunghezza cavo

18 m

#### Snodo "Swivel"

Previene gli attorcigliamenti del cavo

#### Filtrazione

Cartuccia sgrossatrice - inclusa nella confezione cartuccia ultra fine

#### Portata pompa

17 m³/ora

#### Voltaggio box motore

24 VCC

#### Trasformatore IoT

con Bluetooth (partenza ogni 2 giorni)

#### App MyDolphin™ Plus da smartphone

Navigazione manuale, selezione ciclo di pulizia, weekly timer

#### Grado di protezione

IP 68

#### Peso

11 Kg

#### Giroscopio

Incorporato

#### Carrello

Incluso

#### Garanzia

36 mesi



Pulitori Automatici

## DOLPHIN M 250

Raccomandato per piscine fino a 10 m di lunghezza



Pulisce fondo, angoli e pareti.  
Accesso filtro dall'alto.

Ideato per le vostre piscine pulite, limpide.  
L'uso di Dolphin M 250 in piscina consente:

- Risparmio di acqua ed energia.
- Prevenzione della proliferazione di alghe e batteri.
- Riduzione del numero di ricircoli dell'acqua richiesti.

### Funzioni e vantaggi di Dolphin M 250:

- Spazzola, strofina, aspira e filtra l'intera superficie di fondovasca, angoli e pareti.
- Prestazioni efficienti di scansione e pulizia.
- Filtro a cartuccia integrato, raccoglie sporco e detriti.
- Unità autonoma - nessuna pre-installazione richiesta, nessun collegamento alla pompa della piscina.
- Piccolo, leggero e maneggevole
- DIY - facile manutenzione "fai da te"
- Motore a bassa tensione e minimo consumo energetico
- Spegnimento automatico a fine ciclo di pulizia.
- Meccanismo automatico di protezione del motore in caso di sovraccarico o di uscita dall'acqua.

### CARATTERISTICHE TECNICHE

#### Ciclo di lavoro

2 ore

#### Lunghezza Cavo

18 m

#### Snodo "Swivel"

Previene gli attorcigliamenti del cavo

#### Accesso al filtro

Dall'alto

#### Filtrazione

Cartuccia sgrossatrice  
- inclusa nella confezione  
cartuccia ultra fine

#### Portata pompa

16 m<sup>3</sup>/ora

#### Voltaggio box motore

24 VCC

#### Trasformatore

On/Off (Diag)

#### Grado di protezione

IP 68

#### Peso

10 Kg

#### Stand di ricovero

Incluso

#### Garanzia

24 mesi



### f DOLPHIN M 250

PAD#640702

PULITORE AUTOMATICO DOLPHIN M 250 Swivel e stand spazzole combinate.

### b ACCESSORI

DSRM250

SHOW ROOM DOLPHIN M 250 per esposizione - senza box motore sigillato, senza trasformatore, completo di spezzone cavo di alimentazione.

a richiesta

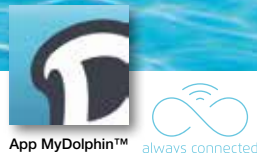

Pulitori Automatici

## DOLPHIN M 400 E M 500

Raccomandati per piscine fino a 12-15 m.



Dolphin M 400 e M 500 rappresentano un significativo salto tecnologico nella pulizia delle piscine con robot e si basano sull'esperienza pluriennale di Maytronics. Le esclusive caratteristiche avanzate di Dolphin M 400 e M 500 si accollano tutto il duro lavoro della pulizia delle piscine, fornendo ogni volta risultati affidabili. Puliscono fondo, pareti e linea battente acqua.

Il trasformatore "IoT" collegato al Cloud fornisce al pulitore connettività 24 ore al giorno - 7 giorni su 7, consente un controllo e una gestione da remoto tecnologicamente avanzati, servizi dinamici e notifiche proattive agli utenti. • Aggiornamenti del software del robot con le caratteristiche più

recenti. Il servizio proattivo consente a Maytronics di inviare avvisi e consigli per la manutenzione. • Azionamento con un unico pulsante - Avvio / Arresto con un clic. • I LED colorati mostrano lo stato del pulitore e ne semplificano la comprensione. • Connesso a internet 24 ore al giorno - 7 giorni su 7, consente una migliore assistenza perché è possibile eseguire aggiornamenti del software a distanza sia del trasformatore che del pulitore.

### DOLPHIN M 400:

L'App MyDolphin Plus, adattata ai soli modelli di pulitori equipaggiati con il modello di trasformatore IoT, permette a Dolphin M 400 di essere sempre collegato e permette la navigazione manuale e la gestione del weekly timer (per la programmazione settimanale).

### DOLPHIN M 500:

Connesso a internet 24 ore al giorno - 7 giorni su 7, Consente: • Da remoto: programmazione / azionamento del pulitore. • Consigli di pulizia per l'utente. L'App MyDolphin Plus, adattata ai soli modelli di pulitori equipaggiati con il modello di trasformatore IoT, permette a Dolphin M 500 di essere sempre collegato e ne consente il controllo da ogni luogo ed in qualsiasi momento. Le operazioni che si possono eseguire sono: pulizia programmabile (regolare, solo fondo, linea battente, super pulito), selezione del ciclo di lavoro, pulizia in manuale, partenza differita, weekly timer (che permette di programmare la pulizia ad una certa ora del giorno e della notte) e sacco filtro intasato (notifica sul trasformatore). Il telecomando, incluso con Dolphin M500 (solo per trasformatore IoT), grazie al nuovo design e l'interfaccia intuitiva è facile da usare. Si collega con il Bluetooth e ti permette di selezionare 3 diversi cicli di pulizia, la partenza differita, il weekly timer, e la zona della piscina che si desidera pulire (tutte le superfici/solo fondo/super pulita) IP67 - resistente all'acqua. Necessarie 2 pile AAA.

### Ulteriori funzioni e vantaggi di Dolphin M 400 e M 500:

- Il sistema di spazzole extra in aggiunta e doppiamente efficiente. L'azione energica di spazzolatura e strofinio consente un'eliminazione maggiore di alghe e batteri.
- Filtro a cartuccia brevettato accessibile dall'alto, per facile ed efficiente manutenzione.
- Sistema multi-filtro (MFS) brevettato: Ultra fine e filtro sgrassatore.
- Valvole a non ritorno per prevenire la perdita di detriti ed assicurare un rapido drenaggio dell'acqua, in fase di estrazione dalla vasca.
- Galleggianti regolabili consentono un'efficiente scansione di piscine di dimensioni diverse.
- Meccanismo automatico di protezione dei motori.
- Motore a bassa tensione con minimo consumo energetico.
- Doppio motore per una perfetta manovrabilità e scansione della vasca indipendentemente dalla forma, dalla pendenza e dagli ostacoli presenti sul fondo vasca.
- Spegnimento automatico alla fine del ciclo.
- DIY - facile manutenzione fai da te, a livello utente e distributore locale.
- Adatto piscine con entrata a spiaggia.
- Il giroscopio incorporato migliora ancora di più l'efficienza della scansione, precisione e manovrabilità.
- Uno snodo girevole collocato sul cavo previene l'attorcigliamento.
- L'indicatore di filtro intasato assicura una costante efficienza di pulizia.



f

### DOLPHIN M 400 E M 500

PAD#651702	PULITORE AUTOMATICO DOLPHIN M 400 SPAZZOLA ATTIVA PVC, CARRELLO, APP SMARTPHONE TRASF. W-FI BT SPAZZOLE COMBinate
PAD#651703	PULITORE AUTOMATICO DOLPHIN M 400 SPAZZOLA ATTIVA PVC, CARRELLO, APP SMARTPHONE TRASF. W-FI BT SPAZZOLE KANEBO
PAD#661702	PULITORE AUTOMATICO DOLPHIN M 500 SPAZZOLA ATTIVA PVC, CARRELLO, APP SMARTPHONE TRASF. W-FI BT SPAZZOLE COMBinate
PAD#661703	PULITORE AUTOMATICO DOLPHIN M 500 SPAZZOLA ATTIVA PVC, CARRELLO, APP SMARTPHONE TRASF. W-FI BT SPAZZOLE KANEBO

b

### ACCESSORI

D9996084-ASSY	CARRELLO UNIVERSALE completo di alloggiamento per trasformatore e cavo di alimentazione.
D99954230-ASSY	Radiocomando IoT con connessione Bluetooth compatibile con trasformatore IoT per M500/M600/M700
DSRM400	SHOW ROOM DOLPHIN M 400 - per esposizione - senza box motore sigillato, senza trasformatore, completo di spezzone cavo di alimentazione. a richiesta
DSRM500	SHOW ROOM DOLPHIN M 500 - per esposizione - senza box motore sigillato, senza trasformatore, completo di spezzone cavo di alimentazione. a richiesta

### CARATTERISTICHE TECNICHE

#### Ciclo di lavoro

M 400: 2,5 ore • M 500: 1,5/2,5/3,5 ore

#### Lunghezza cavo

18 m

#### Snodo "Swivel"

Previene gli attorcigliamenti del cavo

#### Filtrazione

Cartuccia sgrassatrice - inclusa nella confezione cartuccia ultra fine

#### Portata pompa

17 m<sup>3</sup>/ora

#### Voltaggio box motore

24 VCC

#### Trasformatore IoT

con Bluetooth (partenza ogni 2 giorni)

#### Radiocomando M 500

Per l'impostazione dei parametri dei programmi di pulizia

#### App MyDolphin™ Plus da smartphone

M 400: navigazione manuale, weekly timer  
M 500: Per impostare programmi di pulizia e controllare il pulitore

#### Grado di protezione

IP68

#### Peso

11,5 Kg

#### Giroscopio

Incorporato

#### Carrello Incluso

Garanzia 48 mesi



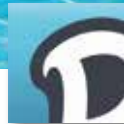

App MyDolphin™



always connected



Pulitori Automatici

## DOLPHIN M 600

Raccomandato per piscine fino a 15 m di lunghezza



DOLPHIN M 600 by Maytronics: Il nuovo robot pulitore per piscina, completamente rinnovato, rende estremamente facile prendersi cura della tua piscina, mantenendola pulita e pronta all'uso, con il minimo sforzo. Progettato con un concetto di tecnologia avanzata grazie al collegamento al Cloud, è connesso in tempo reale tramite l'app MyDolphin™ Plus, che consente il controllo del pulitore da ogni luogo e in qualsiasi momento! Di facile azionamento, può essere maneggiato comodamente e garantisce la massima pulizia del fondo vasca, pareti e linea battente acqua.

Connesso a internet 24 ore al giorno - 7 giorni su 7, consente:

- **Da remoto: programmazione/azionamento del pulitore**
- **Consigli di pulizia per l'utente**
- **Cronistoria dei cicli di lavoro**
- **Assistenza:**
- **Identificazione da remoto di eventuali problemi, per fornire all'utente un'assistenza migliore.**
- **Aggiornamento software a distanza sia del trasformatore che del pulitore.**

**Funzioni e vantaggi di Dolphin M 600:**

- Sistema multi-direzionale del flusso d'acqua (PowerStream) e controllo di navigazione preciso, unito al doppio motore con potenti prestazioni
- Spazzole anteriori in resina silicatica
- Filtrazione migliorata grazie alla sigillatura extra del filtro: evita che la polvere sottile torni nella piscina.
- Pannelli con cartuccia più spessa (x2) (optional) con risultati più efficaci per un'area di filtrazione del cestello più ampia. Sostituendo il cestellino interno con uno più piccolo.
- Indicatore che segnala lo stato del filtro (2 livelli disponibili: pulito/intasato).

**Il trasformatore "IoT" consente:**

- un controllo e una gestione da remoto tecnologicamente avanzati, servizi dinamici e notifiche proattive agli utenti
- Aggiornamenti del software del robot con le caratteristiche più recenti. Il servizio proattivo consente a Maytronics di inviare avvisi e consigli per la manutenzione
- Azionamento con un unico pulsante - Avvio / Arresto con un clic
- I LED colorati mostrano lo stato del pulitore e ne semplificano la comprensione.

**Telecomando** (Optional per M600)

- Nuovo design
- Connessione Bluetooth
- IP67 - resistente all'acqua
- Facile interfaccia intuitiva
- 2 batterie AAA

**L' App MyDolphin™ Plus**

- Design avanzato
- Opzioni di programmazione: pulizia programmabile (regolare, veloce, solo fondo, linea battente, super pulito), selezione del ciclo di lavoro, pulizia in manuale, partenza differita, smart weekly timer (che permette di programmare la pulizia ad una certa ora del giorno e della notte selezionando il tipo di ciclo), sacco filtro intasato: 2 livelli (pulito/intasato) e modalità "pick me up".
- Notifiche
- Consigli d'utilizzo
- Adattata ai soli modelli di pulitori equipaggiati con il nuovo modello di trasformatore IoT.



### CARATTERISTICHE TECNICHE

#### Ciclo di lavoro

modalità rapida 1h/1,5/2/2,5 ore

#### Lunghezza cavo

18 m (Snodo meccanico + funzione software anti-attorcigliamento)

#### Filtrazione

Cestello a filtrazione **combinata** sgrassatrice e ultrafine

#### Spazzolatura

Spazzola attiva a doppia azione, 1,5 volte più veloce del robot

#### Navigazione e manovrabilità

Motore principale doppio dinamico unito con il sistema di mobilità PowerStream, con uscite dell'acqua multi-direzionali e un preciso controllo della navigazione

#### App MyDolphin™ Plus da smartphone

Per impostare programmi di pulizia e controllare il pulitore.

#### Portata pompa

19 m³/ora

#### Voltaggio box motore

24 VCC

#### Trasformatore IoT

con Bluetooth (partenza ogni 2 giorni)

#### Peso 11,5 Kg

#### Grado di protezione IP68

#### Carrello Incluso

#### Garanzia 48 mesi



DOLPHIN M600

PAD#851702

PULITORE AUTOMATICO DOLPHIN M 600 spazzola attiva PVC, carrello, app smartphone trasf. wi-fi bt spazzole combinate.



ACCESSORI

**D9996084-ASSY CARRELLO UNIVERSALE** completo di alloggiamento per trasformatore e cavo di alimentazione.

**D99954230-ASSY Radiocomando IoT** con connessione Bluetooth compatibile con trasformatore IoT per M500/M600/M700

**DSRM600**

**SHOW ROOM DOLPHIN M 600** per esposizione - senza box motore sigillato, senza trasformatore, completo di spezzone cavo di alimentazione.

a richiesta



App MyDolphin™



always connected



Pulitori Automatici

## DOLPHIN M 700

Raccomandato per piscine fino a 15 m di lunghezza



DOLPHIN M 700: pulitore con prestazioni elevate per una pulizia completa della piscina. Questo nuovo pulitore è stato progettato magistralmente per fornire una strofinatura incomparabile del fondo vasca, delle pareti e della linea battente acqua. Ha un sensore unico che consente di sapere qual è la temperatura dell'acqua della piscina, e un indicatore che segnala lo stato del filtro sino a che il filtro non è intasato (5 livelli disponibili).

Progettato con un concetto di tecnologia avanzata grazie al collegamento al Cloud, è connesso in tempo reale tramite l'app MyDolphin, che consente

il controllo del pulitore da ogni luogo e in qualsiasi momento! Di facile azionamento, può essere maneggiato comodamente e garantisce la massima pulizia del fondo vasca, pareti e linea battente acqua.

**Connesso a internet 24 ore al giorno - 7 giorni su 7, Consente:**

- **Da remoto: programmazione / azionamento del pulitore**
- **Consigli di pulizia per l'utente**
- **Cronistoria dei cicli di lavoro**
- **Assistenza:**
- **Identificazione da remoto di eventuali problemi, per fornire all'utente un'assistenza migliore.**
- **Aggiornamento software a distanza sia del trasformatore che del pulitore.**

**Funzioni e vantaggi di Dolphin M 700:**

- Sistema multi-direzionale del flusso d'acqua (PowerStream) e controllo di navigazione preciso, unito al doppio motore con potenti prestazioni
- Spazzole anteriori in resina silicica
- Filtrazione migliorata grazie alla **sigillatura extra** del filtro: evita che la polvere sottile torni nella piscina.
- **Pannelli con cartuccia più spessa (x2) (optional)** con risultati più efficaci per un'area di filtrazione del cestello più ampia. Sostituendo il cestellino interno con uno più piccolo.

**Il trasformatore "IoT" consente:**

- Aggiornamenti del software del robot con le caratteristiche più recenti. Il servizio proattivo consente a Maytronics di inviare avvisi e consigli per la manutenzione
- Azionamento con un unico pulsante - Avvio / Arresto con un clic
- I LED colorati mostrano lo stato del pulitore e ne semplificano la comprensione.

**Telecomando, compatibile con i trasformatori IoT:**

- Nuovo design
- Connessione Bluetooth
- IP67 - resistente all'acqua
- Facile interfaccia intuitiva
- 2 batterie AAA

**L' App MyDolphin™ Plus (Adattata ai soli modelli di pulitori equipaggiati con trasformatore IoT)**

- Design avanzato
- Notifiche
- Consigli d'utilizzo
- Pulizia programmabile
- Selezione ciclo di lavoro
- Partenza differita
- Pulizia in manuale
- Smart weekly timer (che permette di programmare la pulizia ad una certa ora del giorno e della notte selezionando il tipo di ciclo)
- Sensore di temperatura dell'acqua
- Sensore "Out of water"
- "Pick Me Up"
- Indicatore "Filtro intasato: 5 liv. (Pulito/25%/50%/75%/Intasato)



### CARATTERISTICHE TECNICHE

#### Ciclo di lavoro

1/1.5 / 2 / 2.5 ore

#### Lunghezza cavo

18 m, (Snodo meccanico + funzione software anti-attorcigliamento)

#### Filtrazione

Filtro super efficiente per tutto l'anno, con sigillatura extra, cartuccia più spessa opzionale e maggiore capacità del filtro

#### Spazzolatura

Spazzola attiva a doppia azione, 1,5 volte più velocemente del robot

#### Navigazione e manovrabilità

Motore principale doppio dinamico unito con il sistema di mobilità PowerStream, con uscite dell'acqua multi-direzionali e un preciso controllo della navigazione.

#### App MyDolphin™ Plus da smartphone

Per impostare programmi di pulizia e controllare il pulitore.

#### Portata pompa

19 m³/ora

#### Voltaggio box motore

24 VCC

#### Trasformatore IoT

con Bluetooth (partenza ogni 2 giorni)

#### Peso

11,5 Kg

#### Grado di protezione IP68

#### Radiocomando

Per l'impostazione dei parametri e dei programmi di pulizia

#### Carrello Incluso

**Garanzia 48 mesi**



DOLPHIN M 700

PAD#791702

**PULITORE AUTOMATICO DOLPHIN M 700** spazzola attiva pvc, carrello, radiocomando IoT, app smartphone, trasf. wi-fi bt, spazzole combinate



ACCESSORI

D9996084-ASSY CARRELLO UNIVERSALE completo di alloggiamento per trasformatore e cavo di alimentazione

D99954230-ASSY Radiocomando IoT con connessione Bluetooth compatibile con trasformatore IoT per M500/M600/M700

DSRM700

SHOW ROOM DOLPHIN M700 - per esposizione - senza box motore sigillato, senza trasformatore, completo di spezzone cavo di alimentazione.

a richiesta



Pulitori Automatici

## DOLPHIN LIBERTY 200 – 300 – 400

Raccomandati per piscine fino 10 m.



DOLPHIN LIBERTY 200, 300 e 400 rappresentano la nuova generazione di pulitori per piscine grazie a un innovativo design senza fili per una libertà di movimento senza precedenti e carica della batteria a induzione con aggancio magnetico che ne semplifica l'utilizzo.

Adatti a piscine fuori terra e ad ogni tipologia di piscina interrata, in particolare piscine residenziali di media grandezza.

Caratteristiche comuni a tutta la nuova linea DOLPHIN LIBERTY (200 – 300 – 400):

- Carica a induzione (tempo di ricarica 6 ore) – caricatore IP54, 24 VDC.
- Pulizia del fondo vasca e pareti.
- Rapido rilascio dell'acqua per una facile rimozione dalla piscina.
- Spazzolamento e raccolta detriti tramite spazzola attiva.
- Indicatore di stato a led che segnala: accensione e spegnimento, livello batteria e codici errori
- Dotato di gancio di recupero per una facile rimozione dall'acqua (compatibile con la maggior parte delle aste telescopiche).

**DOLPHIN LIBERTY 300 e 400** sono inoltre dotati di:

- **Modalità ECO:** mantiene la piscina pulita per tutta la settimana con cicli di pulizia brevi ed efficienti (3 cicli da 30 minuti – solo fondo vasca).
- **Selettore di ciclo:** consente di personalizzare la pulizia impostandola per il solo pavimento o per pavimento e pareti.
- **Funzione click-up:** tramite l'accessorio in dotazione (clicker) da immergere nell'acqua e scuotere, permette al robot di raggiungere la linea battente acqua ed essere recuperato (il robot attenderà per 1 minuto, se non verrà prelevato si immergerà nuovamente nella piscina e attenderà accanto alla parete). Il sistema funziona solo se il robot è a meno di 10 m di distanza dal clicker.

**DOLPHIN LIBERTY 400 (disponibile in stagione)** permette ulteriormente:

- Pulizia del fondo vasca, pareti e **linea battente acqua**.
- Uso **App MyDolphin™ Plus**, con connettività Bluetooth (consente di impostare programmi di pulizia personalizzati).



### CARATTERISTICHE TECNICHE

#### Ciclo di lavoro

1,5 ore

#### Batteria

Agli Ioni di litio – 5000mAh

#### Filtrazione

**200:** Kit filtro a rete fine

**300-400:** Filtro combinato con 2 cartucce extra

#### Portata pompa

15 m<sup>3</sup>/ora

#### Voltaggio box motore

24 VDC

#### App MyDolphin™ Plus

**400:** Per impostare programmi di pulizia

#### Grado di protezione

IP68

#### Peso

8,1 Kg

#### Garanzia

**200-300:** 24 mesi

**400:** 36 mesi



DOLPHIN LIBERTY 200 – 300 – 400

PAD#241401 PULITORE AUTOMATICO DOLPHIN LIBERTY 200 spazzola attiva, spazzole PVC.

PAD#601401 PULITORE AUTOMATICO DOLPHIN LIBERTY 300 spazzola attiva, spazzole PVC

PAD#611701 PULITORE AUTOMATICO DOLPHIN LIBERTY 400 spazzola attiva PVC, app smartphone transf. wi-fi bt spazzole PVC - disponibile in stagione



### ACCESSORI

DSRL2

SHOW ROOM DOLPHIN LIBERTY 200 - 300 - 400 per esposizione - senza box motore sigillato, senza trasformatore.

a richiesta



Pulitori Automatici

## DOLPHIN SUPREME M5 BIO-SUCTION

Pulitore per piscine biologiche e naturali



Fornisce un'eccellente performance in termini di pulizia per piscine di lunghezza inferiore ai 15 m (60 ft).

Questo pulitore combina il design e la comprovata tecnologia Dolphin con altre funzioni speciali necessarie per pulire piscine Biologiche e naturali.

Integra l'azione purificante dell'area di rigenerazione biologica spazzolando fondo, pareti e linea battente acqua, rimuovendo efficacemente foglie e altri detriti, mediante il filtro interno o il tubo di aspirazione esterno.

### Funzioni e vantaggi:

- Un sistema esclusivo a tripla spazzola, costituito da due "spazzole Bio" e da una spazzola aggiuntiva rotante a doppia velocità.
- Facile manutenzione a costi contenuti.
- Scelta esclusiva fra tre modalità di filtrazione interna ed esterna con aspirazione mediante pompa ausiliaria.
- Sistema di facile uso, con selezione intuitiva delle diverse modalità.
- Tecnologie di avanguardia che assicurano una scansione esatta e una pulizia molto efficiente - anche negli angoli e nelle curve e persino sui fondali di pietra.
- Il giroscopio incorporato e i sensori intelligenti, che identificano le pareti vicine e permettono al robot di evitare la zona di rigenerazione.
- Il timer settimanale che permette di scegliere l'orario di pulizia, e il radiocomando con partenza ritardata e la scelta tra svariati programmi offrono una totale versatilità nella pulizia della piscina.
- L'indicatore di sacco filtro intasato assicura una costante efficienza di pulizia.
- Modalità speciale Bio-Intensiva previene la torbidità (opacità) dell'acqua, mantenendola pulita e chiara in modo naturale.
- Scomparti brevettati di filtrazione con apertura dall'alto, facili da svuotare e pulire.
- DIY. Manutenzione "FAI DA TE", riparabile dal rivenditore.

### CARATTERISTICHE TECNICHE

#### Ciclo di lavoro

2/3/4 ore

#### Lunghezza cavo

18 m

#### Snodo "Swivel"

Previene gli attorcigliamenti del cavo

#### Filtrazione

Cartuccia fine - inclusa nella confezione: cartuccia ultra fine e cartuccia sgrassatrice

#### Portata pompa

17 m<sup>3</sup>/ora

#### Voltaggio box motore

24 VCC

#### Trasformatore

Con indicatore di filtro intasato + partenza differita

#### Grado di protezione IP68

Peso 10,5 Kg

#### Giroscopio Incorporato

#### Tubo di aspirazione

Kit di aspirazione incorporato per attacco a tubo esterno (il tubo è da acquistare separatamente)

#### Radiocomando

Per l'impostazione dei parametri e dei programmi di pulizia, partenza ritardata e azionamento manuale

#### Spazzole: "Spazzole Bio"

Disegnate per superfici scivolose, irregolari. Spazzola aggiuntiva ultra-attiva

#### Carrello Caddy

Incluso

#### Garanzia

24 mesi spazzole escluse



f

### DOLPHIN SUPREME M5 BIO-S

**PAD#230901** DOLPHIN SUPREME M5 BIO-S con carrello, swivel e spazzole PVC - tubi di aspirazione da acquistare separatamente.

**DH6519500** TUBI DI ASPIRAZIONE 1,17m - confezione da 10 pz (fino ad esaurimento scorte)

**DH6519501** TUBO DI ASPIRAZIONE 1,17m

cad.

b

### ACCESSORI

**D9996084-ASSY** CARRELLO UNIVERSALE completo di alloggiamento per trasformatore e cavo di alimentazione.

**DSRBIO**

SHOW ROOM DOLPHIN SUPREME M5 BIO-S per esposizione - senza box motore sigillato, senza trasformatore, completo di spezzone cavo di alimentazione.

a richiesta



## Pulitori Automatici **DOLPHIN W20**

Raccomandato per piscine fino a 15 m. di lunghezza a bassa profondità



Dolphin W20 funziona in acque di appena 20 cm di profondità e garantisce una pulizia automatizzata, veloce ed accurata per vasche a bassa profondità con fondo piano. Il Dolphin W20, che include tecnologie avanzate di pulizia robotica nonostante le dimensioni compatte, pulisce abilmente piscine per bambini e vasche con entrata standard o da spiaggia, e piscine decorative di qualsiasi forma.

Questo pulitore per piscina, unico nel suo genere, fornisce una pulizia di piscine efficiente in ambienti commerciali e pubblici.

### Funzioni e vantaggi di Dolphin W20:

- Sistema di spazzolatura attiva avanzata - due spazzole attive forniscono una pulizia migliore.
- Sistema di scansione completo - l'avanzato sistema Cleverclean™ assicura una copertura ottimale di tutto il pavimento della piscina.
- Filtrazione efficace di sporco e detriti - la filtrazione fine cattura tutto, da sporcizia di piccole dimensioni a foglie.
- La capienza di grandi dimensioni assicura un'azione continua.
- Sistema di propulsione dinamico - Il doppio motore di trazione permette la massima manovrabilità
- Supera ostacoli, consentendo una pulizia ininterrotta.
- Si adatta a piscine dalla forma irregolare e piscine con ingresso a spiaggia.
- Si muove in modo efficiente su qualsiasi tipo di superficie della piscina.
- Scansione sistematica e accurata - tecnologia di scansione intelligente, con un giroscopio incorporato.
- Navigazione flessibile per copertura efficiente e completa del pavimento della piscina indipendentemente dalla forma.
- Riconosce pareti ed evita ostacoli.

### CARATTERISTICHE TECNICHE

#### Profondità dell'acqua

Da 0,20 m a 5 m

#### Ciclo di lavoro

1 o 3 ore

#### Filtrazione

Sacco filtro fine

#### Lunghezza cavo

24 m

#### Snodo "Swivel"

Previene gli attorcigliamenti del cavo

#### Spazzole

2 Spazzole attive

#### Portata pompa

17 m<sup>3</sup>/ora

#### Voltaggio box motore

24 VCC

#### Trasformatore

Ciclo fisso standard o veloce

#### Grado di protezione

IP68

#### Peso

10 Kg

#### Giroscopio

Incorporato

#### Radiocomando

Basic - possibilità di selezionare la navigazione manuale e la durata del ciclo: normale o veloce

#### Carrello

Incluso

#### Garanzia

24 mesi o 3.000 ore



### **f** DOLPHIN W20

PAD#630501

**PULITORE AUTOMATICO DOLPHIN W20** radiocomando, Swivel carrello e spazzole PVC.

### **b** ACCESSORI

D9996084-ASSY

**CARRELLO UNIVERSALE** completo di alloggiamento per trasformatore e cavo di alimentazione.

DSRW20

**SHOW ROOM DOLPHIN W20** per esposizione - senza box motore sigillato, senza trasformatore, completo di spezzone cavo di alimentazione.

a richiesta



Pulitori Automatici

## DOLPHIN WAVE 30

Raccomandato per piscine fino a 15 m di lunghezza



Pulisce fondo, pareti e linea battente acqua.

Perfetto per piscine commerciali di piccola e media dimensione, il Dolphin Wave 30 è un pulitore robusto con grandi capacità, ad un prezzo accessibile. Maytronics ha ideato Dolphin per le vostre ore di svago in una piscina pulita, pura ed igienica.

### L'uso di Dolphin in piscina consente:

- Il risparmio di acqua ed energia.
- La prevenzione della germinazione di alghe e batteri.
- Completamente indipendente – funzione plug and play.

### Caratteristiche e vantaggi di Dolphin Wave 30:

- Spazzola, strofina, aspira in sottovuoto e filtra l'intera piscina compreso il fondale, le pareti e la linea di livello dell'acqua.
- Software avanzati permettono un'efficiente pulizia e ottimizzano la copertura totale della piscina.
- Sacchetto filtro incorporato setaccia sporco e detriti.
- Uno snodo girevole collocato sul cavo previene l'attorcigliamento.
- Doppio motore per una perfetta manovrabilità e scansione della vasca indipendentemente dalla forma, dalla pendenza e dagli ostacoli presenti sul fondo vasca.
- Propaga uniformemente i materiali chimici in piscina e riduce le quantità impiegate di cloro e altre sostanze.
- Bassa tensione – basso consumo energetico.
- Spegnimento automatico alla fine del ciclo di pulizia.
- Evita gli ostacoli.
- Meccanismo di protezione del motore in caso di sovraccarico o di un'uscita dall'acqua.
- Adatto alle piscine con accesso a spiaggia.

### CARATTERISTICHE TECNICHE

#### Ciclo di lavoro

3 ore

#### Lunghezza cavo

18 m

#### Snodo "Swivel"

Previene gli attorcigliamenti del cavo

#### Filtrazione

Sacco filtro fine

#### Portata pompa

17 m<sup>3</sup>/ora

#### Voltaggio box motore

24 VCC

#### Trasformatore

Ciclo fisso

#### Grado di protezione

IP68

#### Peso

10 Kg

#### Carrello

Incluso

#### Garanzia

36 mesi o 3.000 ore



f

### DOLPHIN WAVE 30

PAD#410802

**PULITORE AUTOMATICO DOLPHIN WAVE 30 DYN** Swivel carrello e spazzole combinate.

PAD#410803

**PULITORE AUTOMATICO DOLPHIN WAVE 30 DYN** Swivel carrello e spazzole Kanebo.

b

### ACCESSORI

D9996084-ASSY

**CARRELLO UNIVERSALE** completo di alloggiamento per trasformatore e cavo di alimentazione.

DSRW30

**SHOW ROOM DOLPHIN WAVE 30** per esposizione - senza box motore sigillato, senza trasformatore, completo di spezzone cavo di alimentazione.

a richiesta



Pulitori Automatici

## DOLPHIN WAVE 80

Raccomandato per piscine fino a 20 m di lunghezza



Pulisce fondo, pareti e linea battente acqua. Maytronics ha ideato Dolphin per le vostre ore di svago in una piscina pulita, pura ed igienica.

### L'uso di Dolphin in piscina consente:

- Il risparmio di acqua ed energia.
- La prevenzione della germinazione di alghe e batteri.
- Completamente indipendente – funzione plug and play.

### Caratteristiche e vantaggi di Dolphin Wave 80:

- Spazzola, strofina, aspira in sottovuoto e filtra l'intera piscina compreso il fondale, le pareti e la linea di livello dell'acqua.
- Software avanzati permettono un'efficiente pulizia e ottimizzano la copertura totale della piscina.
- Doppio motore per una perfetta manovrabilità e scansione della vasca.
- Sistema di filtrazione a cartuccia con accesso al filtro dall'alto.
- Propaga uniformemente i materiali chimici in piscina e riduce le quantità impiegate di cloro e altre sostanze.
- Uno snodo girevole collocato sul cavo previene l'attorcigliamento.
- Bassa tensione – basso consumo energetico.
- Spegnimento automatico alla fine del ciclo di pulizia.
- Evita gli ostacoli.
- Meccanismo di protezione del motore in caso di sovraccarico o di un'uscita dall'acqua.
- Adatto alle piscine con accesso a spiaggia.

### CARATTERISTICHE TECNICHE

#### Ciclo di lavoro

1,5/2,5/3,5 ore

#### Lunghezza cavo

24 m

#### Snodo "Swivel"

Previene gli attorcigliamenti del cavo

#### Filtrazione

Cartuccia sgrossatrice - incluso nella confezione: cartuccia ultra fine

#### Portata pompa

17 m³/ora

#### Voltaggio box motore

24 VCC

#### Trasformatore

Con indicatore di filtro intasato + partenza differita

#### Giroscopio

Incorporato

#### Radiocomando

Per l'impostazione dei parametri e dei programmi di pulizia

#### Grado di protezione

IP68

#### Peso

11 Kg

#### Carrello

Incluso

#### Garanzia

36 mesi e nessun limite di ore



### DOLPHIN WAVE 80

PAD#310902

PULITORE AUTOMATICO DOLPHIN WAVE 80 DYN radiocomando, giroscopio, swivel carrello e spazzole combinate.

PAD#310903

PULITORE AUTOMATICO DOLPHIN WAVE 80 DYN radiocomando, giroscopio, swivel, carrello e spazzole Kanebo.



### ACCESSORI

D9996084-ASSY

CARRELLO UNIVERSALE completo di alloggiamento per trasformatore e cavo di alimentazione.



Pulitori Automatici

## DOLPHIN WAVE 100

Raccomandato per piscine fino a 25 m di lunghezza



Il miglior rapporto qualità-prezzo per la pulizia di piscine commerciali.

### Dolphin Wave 100

Pulizia completamente automatizzata ad alta efficacia per le piscine (di alberghi, campeggi, e scuole ecc), il sistema giroscopico avanzato assicura una scansione accurata per la pulizia sistematica di fondo, pareti, e linea di galleggiamento. Lo spazio per la filtrazione ad alta capacità, cattura tutto lo sporco, polvere ed altri detriti, lasciando dovunque l'acqua limpida e pulita alla fine del ciclo di pulizia.

Robot robusti e professionali, per tutti i tipi, forme e dimensioni di piscine, per la pulizia dello sporco più impegnativo, funzionamento duraturo ed economico. I robot per la pulizia Dolphin della serie Commercial della ditta Maytronics sono la soluzione collaudata e professionale per ogni piscina commerciale: dalle piccole piscine pubbliche ai grandi impianti natatori, con il miglior rapporto qualità prezzo.

Le tecnologie avanzate assicurano la scansione completa di tutta la piscina con uno spazzolamento ed una filtrazione di grande efficienza per tutta la durata del ciclo di pulizia.

Funzionano in modo completamente automatico, lasciando l'acqua della piscina limpida e pulita dopo ogni ciclo di lavoro e non richiedono interventi da parte del personale, che può dedicarsi ad altri compiti.

### Pulizia totale della piscina

Il sistema giroscopico esclusivo determina una scansione accurata ed efficace per la pulizia sistematica dell'intera piscina. Il sistema di scansione intelligente assicura una totale pulizia della piscina.

### Massima igiene

Il completo spazzolamento, rimuove con efficienza alghe e batteri, migliorando la qualità dell'acqua.

### Sistema di filtrazione avanzato a 3 livelli di porosità

3 livelli di porosità: fine, ultra fine e monouso per tutti i tipi di piscina e stagioni. 20% di capacità filtrante in più, lasciando l'acqua della piscina priva di capelli, polvere, insetti ed altri detriti.

### Semplice da usare

Completamente automatico, a funzionamento plug & play del radiocomando, con la regolazione di alcuni parametri opzionali, come ad esempio il ritardo di partenza, si adatta alle esigenze di qualsiasi piscina, ed assicura uso e manutenzione semplici e convenienti.



## DOLPHIN WAVE 100

PAD#430902

**PULITORE AUTOMATICO DOLPHIN WAVE 100 DYN** radiocomando, giroscopio, Swivel, carrello e spazzole combinate.

PAD#430903

**PULITORE AUTOMATICO DOLPHIN WAVE 100 DYN** radiocomando, giroscopio, Swivel, carrello e spazzole Kanebo.



## ACCESSORI

D9996084-ASSY

**CARRELLO UNIVERSALE** completo di alloggiamento per trasformatore e cavo di alimentazione.

DSRW100

**SHOW ROOM DOLPHIN WAVE 100** per esposizione - senza box motore sigillato, senza trasformatore, completo di spezzone cavo di alimentazione.

## CARATTERISTICHE TECNICHE

### Ciclo di lavoro

4/6/8 ore

### Lunghezza cavo

30 m

### Snodo "Swivel"

Per prevenire gli attorcigliamenti dei cavi

### Filtrazione

Sacco filtro fine  
- incluso nella confezione:  
Sacco filtro ultra fine  
e sacchi filtro usa e getta

### Portata pompa

17 m<sup>3</sup>/ora

### Voltaggio box motore

24 VCC

### Trasformatore

Con indicatore di filtro intasato

### Grado di protezione

IP68

### Peso

12 Kg

### Giroscopio

Incorporato

### Radiocomando

Per l'impostazione dei parametri e dei programmi di pulizia

### Carrello Caddy

Incluso

### Garanzia

36 mesi e nessun limite di ore





Pulitori Automatici

## DOLPHIN 2X2 PRO GYRO

Raccomandato per piscine fino a 33 m di lunghezza



Con questo robot per la pulizia intensiva delle piscine la potenza di due robot è stata unita per soddisfare i requisiti di pulizia delle piscine professionali con lunghezza a partire dai 25 m.

Con doppia azione delle spazzole, sistema di filtrazione ultra fine a doppia porosità ed un sofisticato sistema giroscopico, il robot pulisce professionalmente il fondo e le pareti dell'intera piscina, con la massima efficienza ed efficacia.

- Dotato di microcomputer, è in grado di rilevare le dimensioni della vasca e di autoprogrammarsi, calcolando i tempi di spostamento più opportuni per percorrere in maniera omogenea l'intera superficie della vasca.
- Dotato di radiocomando di facile impiego, utilizzabile anche per l'impostazione dei differenti programmi, studiati per adattare l'apparecchio in modo preciso alle dimensioni e alla forma della piscina, per stabilire la durata del ciclo o per variare la frequenza di salita sulle pareti.
- Motori ad induzione senza carboncini, carter laterali rinforzati con asse di supporto delle spazzole in acciaio inox.
- Doppia unità filtrante estraibile, lavabile e riutilizzabile in robusto materiale (Dacron Poliestere).
- Cavo di alimentazione galleggiante lunghezza 40 m con snodo rotante che impedisce al cavo stesso di attorcigliarsi, creando torsioni su se stesso.
- Il trasformatore di sicurezza 230/24v ha una spia luminosa che lampeggia quando occorre svuotare il sacco filtro.
- Per superfici particolarmente scivolose sono consigliate le spazzole "Kanebo", in materiale speciale ad elevato coefficiente di attrito.
- Ideale per piscine di grandi dimensioni di qualsiasi forma e materiale.
- Durata del ciclo di funzionamento (4 - 6 - 8 ore) Impostazione di default 6 ore.
- Frequenza di salita sulle pareti (0 - 8 - 16 - 32 min) per 60 sec.
- Impostazione di default 0 min.

### CARATTERISTICHE TECNICHE

#### Ciclo di lavoro

4/6/8 ore

#### Lunghezza cavo

Da 40 m

#### Snodo "Swivel"

Previene gli attorcigliamenti del cavo

#### Filtrazione

Sacco filtro fine  
- incluso nella confezione:  
Sacco filtro ultra fine

#### Portata pompa

34 m³/ora

#### Voltaggio box motore

27 VCC

#### Trasformatore

Con indicatore di filtro intasato

#### Grado di protezione

IP68

#### Peso

20 Kg

#### Giroscopio

Incorporato

#### Radiocomando

Per l'impostazione dei parametri e dei programmi di pulizia

#### Carrello Caddy

Incluso

#### Garanzia

24 mesi o 3.000 ore d'uso



### DOLPHIN 2X2 PRO GYRO

**PAD#180902** DOLPHIN 2X2 PRO GYRO con radiocomando, giroscopio, carrello, swivel e spazzole combinate.

**PAD#180903** DOLPHIN 2X2 PRO GYRO con radiocomando, giroscopio, carrello, swivel e spazzole "Kanebo".



### ESTENSIONE GARANZIA DOLPHIN 2X2 E ACCESSORI

**XEG#1801** ESTENSIONE GARANZIA 1 ANNO DOLPHIN 2X2 (Inclusi: ricambi e manodopera. Trasporto escluso).

**D9996093** CARRELLO DOLPHIN 2X2 IN METALLO completo di alloggiamento per trasformatore e cavo di alimentazione.

**DSR2X2-GYRO** SHOW ROOM DOLPHIN 2X2 per esposizione - senza box motore sigillato, senza trasformatore, completo di spezzone cavo di alimentazione.

a richiesta



Pulitori Automatici

## DOLPHIN WAVE 150

Raccomandato per piscine fino a 33 m di lunghezza



Optare per una pulizia professionale senza compromessi è ora possibile grazie al pulitore Dolphin WAVE 150.

Con questo robot per la pulizia intensiva delle piscine commerciali è possibile soddisfare i requisiti di piscine professionali con lunghezza a partire dai 25 m. Puliscono efficacemente tutte le piscine di grandi dimensioni di qualsiasi forma.

Hanno un'affidabilità di lunga durata ed una migliore pulizia rispetto a pulitori della stessa categoria, ed è possibile utilizzarlo in più vasche presenti nella

stessa struttura.

### Funzioni e vantaggi di Dolphin WAVE 150:

- Si dedica alla sola pulizia del fondo vasca con il sistema "labirinto".
- Dotato di radiocomando, è possibile eseguire la movimentazione manuale e la selezione del ciclo di pulizia.
- Sistema avanzato di spazzolamento attivo con spazzola a spirale - a doppia azione per una pulizia più efficace.
- Le spazzole girano ad una velocità di 1,5 volte superiore rispetto alla velocità di locomozione del pulitore, per aspirare efficacemente lo sporco.

Fornito di radiocomando, permette di pulire delle aree che le operazioni di pulizia standard non riescono a raggiungere. (NB: prima di poter accendere ed utilizzare il radiocomando il pulitore deve essere avviato in modalità automatica)

### CARATTERISTICHE TECNICHE

#### Ciclo di lavoro

4/5/6 ore

#### Lunghezza cavo

35 m

#### Filtrazione

Cartuccia 100 µ

#### Portata pompa

34 m³/ora

#### Voltaggio box motore

30 VCC

#### Trasformatore

Ciclo fisso

#### Grado di protezione

IP68

#### Peso

25 Kg

#### Giroscopio

Incorporato

#### Radiocomando

Per la movimentazione manuale e la selezione del ciclo di pulizia

#### Carrello Caddy

Incluso - basic senza avvolgicavo

#### Garanzia

24 mesi o 3.000 ore d'uso



### DOLPHIN WAVE 150

PAD#841204

PULITORE AUTOMATICO DOLPHIN WAVE 150 Trasformatore e carrello spazzole attive



### ESTENSIONE GARANZIA DOLPHIN WAVE 150 E ACCESSORI

XEG#8401 ESTENSIONE GARANZIA 1 ANNO DOLPHIN WAVE 150 (Inclusi: ricambi e manodopera. Trasporto escluso).

XEG#8403 ESTENSIONE GARANZIA 2 ANNI DOLPHIN WAVE 150 (Inclusi: ricambi e manodopera. Trasporto escluso).

XEG#8402 ESTENSIONE GARANZIA 3 ANNI DOLPHIN WAVE 150 (Inclusi: ricambi e manodopera. Trasporto escluso).

D9996086-ASSY CARRELLO WAVE 150 basic in metallo. Completo di alloggiamento per trasformatore e cavo di alimentazione.

DSRW150 SHOW ROOM DOLPHIN WAVE 150 per esposizione - senza box motore sigillato, senza trasformatore, completo di spezzone cavo di alimentazione.

a richiesta



Pulitori Automatici

## DOLPHIN WAVE 200 XL

Raccomandato per piscine fino a 33 m di lunghezza



**Dolphin WAVE 200 XL** garantisce prestazioni professionali nella pulizia di piscine commerciali, con il miglior rapporto qualità prezzo. Questo rivoluzionario pulitore per piscine pubbliche, robusto ed affidabile, fornisce il miglior risultato di categoria nella pulizia della piscina, da parete a parete. Facile da usare e semplice da pulire, è efficiente ed efficace, pulisce qualsiasi piscina di medie dimensioni, indipendentemente dalla forma o dal tipo, ed è una soluzione per la pulizia di più piscine presenti nello stesso impianto natatorio, con un unico robot.

### Funzioni e vantaggi di Dolphin WAVE 200 XL:

- Modalità di pulizia linea dopo linea - monitoraggio programmabile, pulizia sistematica del fondo vasca una striscia alla volta.
- Modalità multipla di scansione intelligente - con tecnologia di auto-apprendimento, fornisce uno scanning sistematico, indipendente e veloce per qualsiasi tipo e forma di piscina pubblica, di media dimensione.
- Sistema di navigazione tecnologicamente avanzato e potente.
- Sistema di filtrazione anti-intasamento - ad elevata efficienza con spirale a due livelli, separa e filtra simultaneamente sporco grossolano, fine ed ultrafine.
- Sistema di flusso a spirale che spinge l'acqua con detriti di grandi dimensioni sulla rete del filtro sgrassatore.
- Filtro sgrassatore che trattiene le particelle di sporco grossolano, consentendo alla cartuccia una filtrazione prolungata.
- Lo sporco più fine viene raccolto in una grossa cartuccia filtrante a plissé.
- Sistema di filtrazione con accesso dall'alto.
- Sistema avanzato di spazzolamento attivo con spazzola a spirale - a doppia azione per una pulizia più efficace.
- Le spazzole girano ad una velocità di 1.5 volte superiore rispetto alla velocità di locomozione del pulitore, per aspirare efficacemente lo sporco dalla parte anteriore e dai lati.
- Esclusiva spazzola a spirale per convogliare lo sporco da entrambi i lati del robot verso la bocca di aspirazione del pulitore.
- Quattro spazzole laterali puliscono gli angoli tra il fondo della piscina e le pareti.
- Meccanismo Bypass - riconosce automaticamente gli ostacoli presenti in piscina e li aggira in modo automatico, riducendo la necessità di intervento da parte dell'operatore.

### Facile utilizzo e manutenzione.

- Carrello "Caddy" multiuso con rilascio del cavo automatico. Semplice maniglia girevole per riavvolgere ordinatamente il cavo.
- MMI - pannello interfaccia interattiva digitale che permette la gestione di:
- Ingresso ed uscita automatica, verso e dalla piscina, con le rispettive funzioni "Drive to pool" e "Home".
- Scelta di programmi e modalità di pulizia visualizzabili sull'intuitivo display LCD.
- Telecomando per manovra manuale per la pulizia dei punti difficili da raggiungere quali angoli.
- Indicatore di stato di intasamento del filtro.
- Ritardo di partenza.

### Economicamente conveniente e di lunga durata

- Sistema di pulizia multiplo - possibile impostare quattro programmi di pulizia e diversi codici di identificazione del telecomando, in modo da poter ottimizzare il lavoro di un solo pulitore in tipi di piscina diversi.
- Riparazioni semplici e veloci - La modalità tecnico permette di fare una DIAGNOSI e consente una manutenzione sul posto mediante un'interfaccia integrata con connessione USB.

### CARATTERISTICHE TECNICHE

#### Ciclo di lavoro

Da 1 a 8 ore

#### Lunghezza cavo

35 m

#### Filtrazione

Spirale a due livelli 300 µ e 50 µ

#### Spazzole

Spazzole rotanti attive bidirezionali con velocità 1,5 volte superiore alla velocità di locomozione

#### Portata pompa

34 m<sup>3</sup>

#### Voltaggio box motore

30 VCC

#### Trasformatore

Scansioni multiple selezionabili

#### Grado di protezione

IP68

#### Peso

24 Kg

#### Giroscopio

Incorporato

#### Radiocomando

Per manovre manuali

#### Carrello

Incluso

#### Garanzia

24 mesi o 3.000 ore



### DOLPHIN WAVE 200 XL

PAD#621204

PULITORE AUTOMATICO DOLPHIN WAVE 200 XL trasformatore e carrello spazzole attive.

PMRO

COSTO ORARIO TECNICO.

Euro/h

PMRK

RIMBORSO CHILOMETRICO (A+R) PER ISTRUZIONI D'USO.

netto al Km



### ESTENSIONE GARANZIA DOLPHIN WAVE 200 XL E ACCESSORI

XEG#6201

ESTENSIONE GARANZIA 1 ANNO DOLPHIN WAVE 200 XL (Inclusi: ricambi e manodopera. Trasporto escluso).

XEG#6203

ESTENSIONE GARANZIA 2 ANNI DOLPHIN WAVE 200 XL (Inclusi: ricambi e manodopera. Trasporto escluso).

XEG#6202

ESTENSIONE GARANZIA 3 ANNI DOLPHIN WAVE 200 XL (Inclusi: ricambi e manodopera. Trasporto escluso).

D9996088-ASSY

CARRELLO WAVE 200 XL/WAVE 300 XL - VERSIONE 2014 Completo di alloggiamento per trasformatore e cavo di alimentazione.

DSRW200

SHOW ROOM DOLPHIN WAVE 200 XL per esposizione - senza box motore sigillato, senza trasformatore, completo di spezzone cavo di alimentazione.

a richiesta



Pulitori Automatici  
**DOLPHIN WAVE 300 XL**  
 Per piscine pubbliche



Garantisce le migliori prestazioni professionali nella pulizia degli impianti natatori più grandi ed affollati. Al vertice della ampia gamma di pulitori Maytronics, è il robot ideale per le grandi piscine commerciali, i centri olimpici, i parchi acquatici e per gli altri siti con piscine lunghe dai 25 ai 60m. Progettato per soddisfare le esigenze di pulizia più gravose, è dotato di sofisticate modalità di scansione programmabili ed il suo avanzato sistema di navigazione uniti all'azione delle spazzole attive ed al sistema di filtrazione multilivello ad alta capacità, eccelle nella resistenza al lavoro pesante di raccolta della sporcizia, e fornisce le migliori prestazioni nella sua classe. Lavora con efficienza ed efficacia in qualsiasi piscina di grandi dimensioni, indipendentemente dalla forma, dal tipo, incluse le piscine con ingresso a spiaggia e le piscine con pavimenti in forte pendenza grazie anche ai cingoli che garantiscono un maggior attrito sul fondo vasca e ai binari convogliatori del flusso montati sulla scocca inferiore.

**DOTATO DI MODALITA' DI RECUPERO che si avvia in caso di un problema nella scatola di navigazione e consente al robot di continuare a funzionare (solo in modalità Labirinto) nonostante il problema stesso.**

**Funzioni e vantaggi chiave:**

- Il flusso di aspirazione dell'acqua ottimizzato assicura la raccolta della sporcizia, lasciando una traccia perfettamente pulita.
- Modalità multipla di scansione per la copertura ottimale della piscina. Modalità linea-linea (linea a sinistra/linea a destra) - ideale per piscine rettangolari standard. Modalità a caselle - ottima per piscine di forma irregolare; funziona con un avanzato meccanismo di fuga degli ostacoli, per il funzionamento senza interruzioni, in piscine con isole e grandi ostacoli.
- Sistema di navigazione avanzato con un giroscopio e bussola altamente precisi, che assicurano la copertura completa della piscina anche di forma irregolare e/o con ostacoli, a prescindere dalla frequenza delle interferenze.
- Il sistema di spazzolamento adoppia azione, con quattro piccole spazzole aggiuntive con disposizione a raggiera usate per spazzolare lungo le pareti e gli angoli tra fondo e parete della piscina, rimuove alghe e batteri.
- Semplice installazione e modalità di avviamento veloce, per il funzionamento quotidiano.
- Sistema di filtrazione con accesso dall'alto, per la manutenzione e la pulizia facile e comoda. Filtri "user friendly" con aggancio/sgancio veloce e facilitato a tre gradi di filtrazione, per la raccolta ottimale della sporcizia e per la purificazione dell'acqua in tutte le condizioni di piscina.
- Telecomando senza fili per le manovre manuali.
- MMI - pannello interfaccia interattiva digitale - con indicatore del sacchetto filtro pieno, ritardo di partenza e modalità operative per l'utente finale e per lo staff del servizio assistenza.
- Funzionamento automatico "Entra in piscina" e "Torna a casa" permette il facile funzionamento, col minimo sforzo.
- Scelta di programmi visualizzati sull'intuitivo schermo LCD.
- Tempo e modalità del ciclo di pulizia permette ai programmi di scansione di essere impostati per 4 differenti piscine.
- La modalità tecnica consente la DIAGNOSI ed il servizio a bordo piscina tramite un'interfaccia integrata con collegamento USB.
- Affidabilità e durata nel tempo - Wave 300 XL è progettato per durare con uso quotidiano anche in condizioni estreme.
- Carrello con avvolgicavo per facilitare l'avvolgimento del cavo a fine pulizia.

**CARATTERISTICHE TECNICHE**

**Capacità aspirante**  
40 cm<sup>2</sup>/h

**Larghezza aspirazione**  
700 mm

**Lunghezza cavo**  
43 m

**Filtrazione**  
Sacco filtro porosità 70 µ, 50 µ e sgrassatore

**Peso Unità**  
25 Kg

**Dimensioni**  
L 700 x W 580 x H 300 mm

**Voltaggio primario**  
230 VAC 50 H

**Garanzia**  
24 mesi o 3.000 ore d'uso

**f DOLPHIN WAVE 300 XL**

PDW300	DOLPHIN WAVE 300 XL trasformatore, carrello di ricovero.	
PDW300-50	DOLPHIN WAVE 300 XL cavo da 50m, con trasf. e carrello (si consiglia di conservare l'imballo originale da utilizzare per l'invio in assistenza).	
PMRO	COSTO ORARIO TECNICO.	Euro/h
PMRK	RIMBORSO CHILOMETRICO (A+R) per istruzioni d'uso all'operatore c/o impianto (incluso trasporto apparecchio) prezzo netto al Km.	netto al Km

**b ESTENSIONE GARANZIA DOLPHIN WAVE 300 XL E ACCESSORI**

XEG#4001	ESTENSIONE GARANZIA 1 ANNO DOLPHIN WAVE 300 XL (Inclusi: ricambi e manodopera. Trasporto escluso).	
XEG#4002	ESTENSIONE GARANZIA 3 ANNI DOLPHIN WAVE 300 XL (Inclusi: ricambi e manodopera. Trasporto escluso).	
D9996088-ASSY	CARRELLO WAVE 200 XL/WAVE 300 XL - VERSIONE 2014 Completo di alloggiamento per trasformatore e cavo di alimentazione.	
DKAW	KIT PER ADATTAMENTO AVVOLGICAVO CADDY WAVE 300 XL - VERSIONE 2014 lavorazione da effettuare c/o officina Polimpianti. Manodopera esclusa. Completo di alloggiamento per trasformatore e cavo di alimentazione.	
DSRWNWMM	SHOW ROOM DOLPHIN WAVE 300 XL per esposizione - senza box motore sigillato, senza trasformatore, completo di spezzone cavo di alimentazione.	a richiesta
DSRW	SHOW ROOM DOLPHIN WAVE 300 XL MMI funzionante. Per esposizione - senza box motore sigillato, senza trasformatore, completo di spezzone cavo di alimentazione.	a richiesta



## CENTRO ASSISTENZA DOLPHIN

Polimpianti distribuisce da più di 30 anni i pulitori automatici Dolphin by Maytronics, azienda leader nel settore dei robot per piscina.

Polimpianti ha al suo interno un'officina specializzata per l'assistenza dell'intera gamma dei pulitori Dolphin, si avvale di personale tecnico certificato con esperienza pluriennale, sempre aggiornato e formato grazie alla partecipazione a seminari di perfezionamento continuo tenuti direttamente dal Produttore presso la nostra sede.

Si utilizzano solo parti di ricambio originali e strumentazioni DIAGnosi moderne. Si garantisce il rispetto delle procedure di riparazione secondo gli standard di Maytronics con l'impegno continuo e l'eccellenza in termini di servizio reso e la gestione delle riparazioni come segue:

- pulitori in garanzia entro 72 ore (esclusi tempi di trasporto).
- pulitori fuori garanzia entro 5 gg lavorativi (esclusi tempi di trasporto) con trasmissione di preventivi di spesa.

Per essere più tempestivi ed efficienti nei confronti della clientela nell'ambito del servizio assistenza sui pulitori Dolphin Polimpianti ha strutturato una rete di centri di assistenza ufficiali e certificati, dislocati in varie zone dell'Italia che possono essere facilmente individuate direttamente sul nostro sito [www.polimpianti.it](http://www.polimpianti.it).



**Analyzer  
D9997033**



**Service Kit  
D9993126**



**D9991288**

### **b** DOLPHIN ACCESSORI PER ASSISTENZA

**D9997033**

Strumento professionale per analizzare i box motori, gli alimentatori, i cavi galleggianti e i radiocomandi di tutti i modelli di Dolphin. Visualizzazione immediata del responso sul display. Completo di cablaggio per tutti i tipi di Dolphin e di CD con l'aggiornamento per il software.

**D9993126**

Kit di manutenzione DOLPHIN SERVICE

**D9991288**

CHIAVE MULTIUSO

### **b** COPERTURA DI PROTEZIONE

**D9991794**

Pratica copertura di protezione dagli agenti atmosferici, si posiziona sul carrello e protegge il pulitore, il radiocomando ed il trasformatore dall'esposizione al sole e alla pioggia.



Pulitori Automatici  
**PARTI DI RICAMBIO**  
 Pulitori automatici Dolphin Maytronics

Modello	Garanzia box motore nuovo	Garanzia box motore ricondizionato	Pag.
• Dolphin Hybrid RS1/RS2			106
• Dolphin Moby/Moby PRO	D99953007-ASSY - 2 ANNI	D99953008-EX - 1 ANNO	108
• Dolphin POOL IN	D99953038-ASSY - 2 ANNI	D99953038-EX - 1 ANNO	110
• Dolphin POOL UP	D99953043-ASSY - 2 ANNI	D99953043-EX - 1 ANNO	112
• Dolphin PREMIER	D9995371RD-ASSY - 2 ANNI	D9995372RD-EX - 1 ANNO	114
• Dolphin Swash	D99953005-ASSY - 2 ANNI	D99953006-EX - 1 ANNO	116
• Dolphin Swash CL	D99953009-ASSY - 2 ANNI	D99953010-EX - 1 ANNO	118
• Dolphin Swash TC	D9995370RD-ASSY - 2 ANNI	D9995373RD-EX - 1 ANNO	120
• Dolphin DIAGnostic 2001	D9995355RD-ASSY - 2 ANNI	D9995356RD-EX - 1 ANNO	122
• Dolphin SPRITE C	D9995352-ASSY - 2 ANNI	D9995352-EX - 1 ANNO	124
• Dolphin SPRITE RC	D9995353-ASSY - 2 ANNI	D9995353-EX - 1 ANNO	126
• Dolphin Master M3	D99953007-ASSY - 2 ANNI	D99953008-EX - 1 ANNO	128
• Dolphin Master M4	D9995371RD-ASSY - 2 ANNI	D9995372RD-EX - 1 ANNO	130
• Dolphin Master M5	D9995368RD-ASSY - 2 ANNI	D9995369RD-EX - 1 ANNO	136
• Dolphin S50	D9995389-ASSY - 2 ANNI	D9995389-EX - 1 ANNO	134
• Dolphin S100	D9995386-ASSY - 2 ANNI	D9995386-EX - 1 ANNO	136
• Dolphin S200/S300	D9995387-ASSY - 2 ANNI	D9995387-EX - 1 ANNO	140
• Dolphin S300i	D9995388-ASSY - 2 ANNI	D9995388-EX - 1 ANNO	140
• Dolphin S400	D9995396-ASSY - 2 ANNI	D9995396-EX - 1 ANNO	144
• Dolphin Supreme M3	D99953005-ASSY - 2 ANNI	D99953006-EX - 1 ANNO	146
• Dolphin Supreme M3 Climbing	D99953030-ASSY - 2 ANNI	D99953031-EX - 1 ANNO	146
• Dolphin Explorer/EX 45	D99953053-ASSY - 2 ANNI	D99953053-EX - 1 ANNO	148
• Dolphin Explorer PLUS/EX 60	D99953054-ASSY - 2 ANNI	D99953054-EX - 1 ANNO	150
• Dolphin M 250	D99953051-ASSY - 2 ANNI	D99953051-EX - 1 ANNO	152
• Dolphin Supreme M4	D99953053-ASSY - 2 ANNI	D99953053-EX - 1 ANNO	154
• Dolphin M 400/Supreme M4 PRO	D99953054-ASSY - 2 ANNI	D99953054-EX - 1 ANNO	156
• Dolphin M 500/Supreme M5/Supreme M5 PRO	D99953054-ASSY - 2 ANNI	D99953054-EX - 1 ANNO	158
• Dolphin M 600	D9995397-ASSY - 2 ANNI	D9995397-EX - 1 ANNO	160
• Dolphin M 700	D9995397-ASSY - 2 ANNI	D9995397-EX - 1 ANNO	162
• Dolphin Liberty 200	D99953060-ASSY - 2 ANNI	D99953060-EX - 1 ANNO	166
• Dolphin Liberty 300	D99953060-ASSY - 2 ANNI	D99953060-EX - 1 ANNO	168
• Dolphin Supreme M5 Liberty	D9995385-ASSY - 2 ANNI	D9995385-EX - 1 ANNO	170
• Dolphin Supreme M5 BIO-S	D9995384-ASSY - 2 ANNI	D9995384-EX - 1 ANNO	172
• Dolphin DIAGnostic 3001	D9995358RD-ASSY - 2 ANNI o 3.000 ORE	D9995359RD-EX - 1 ANNO	174
• Dolphin Dynamic Prox2	D9995335RD - 2 ANNI o 3.000 ORE	D9995332RD-EX - 1 ANNO	176
• Dolphin W20	D9995374RD-ASSY - 2 ANNI	D9995374RD-EX - 1 ANNO	178
• Dolphin Wave 30	D9995368RD-ASSY - 2 ANNI o 3.000 ORE	D9995369RD-EX - 1 ANNO	180
• Dolphin Wave 50 Dynamic	D9995375-ASSY - 2 ANNI o 3.000 ORE	D9995375-EX - 1 ANNO	182
• Dolphin Wave 80	D99953054-ASSY - 2 ANNI	D99953054-EX - 1 ANNO	184
• Dolphin Wave 100	D9995335RD - 2 ANNI o 3.000 ORE	D9995332RD-EX - 1 ANNO	186
• Dolphin 2x2 Pro Gyro	D9995342RD - 2 ANNI o 3.000 ORE	D9995341RD-EX - 1 ANNO	188
• Dolphin Wave 150	D9995391-ASSY + D9995390-ASSY - 1 ANNO		190
• Carrelli			192
• Gruppo coperchio filtro inferiore BASIC			194
• Gruppo coperchio filtro inferiore STANDARD			195
• Gruppo coperchio filtro con cartuccia BASIC			196
• Gruppo coperchio filtro con cartuccia STANDARD			198
• Dolphin Wave 200 XL	D9995391-ASSY + D9995390-ASSY - 1 ANNO		200
• Dolphin Wave 300 XL	D99953036-ASSY - 2 ANNI o 3.000 ORE	D99953036-EX - 1 ANNO	202
• Carrello Wave / Caddy Wave 300 XL			

Pulitori Automatici  
**DOLPHIN HYBRID RS2**  
 Parti di Ricambio

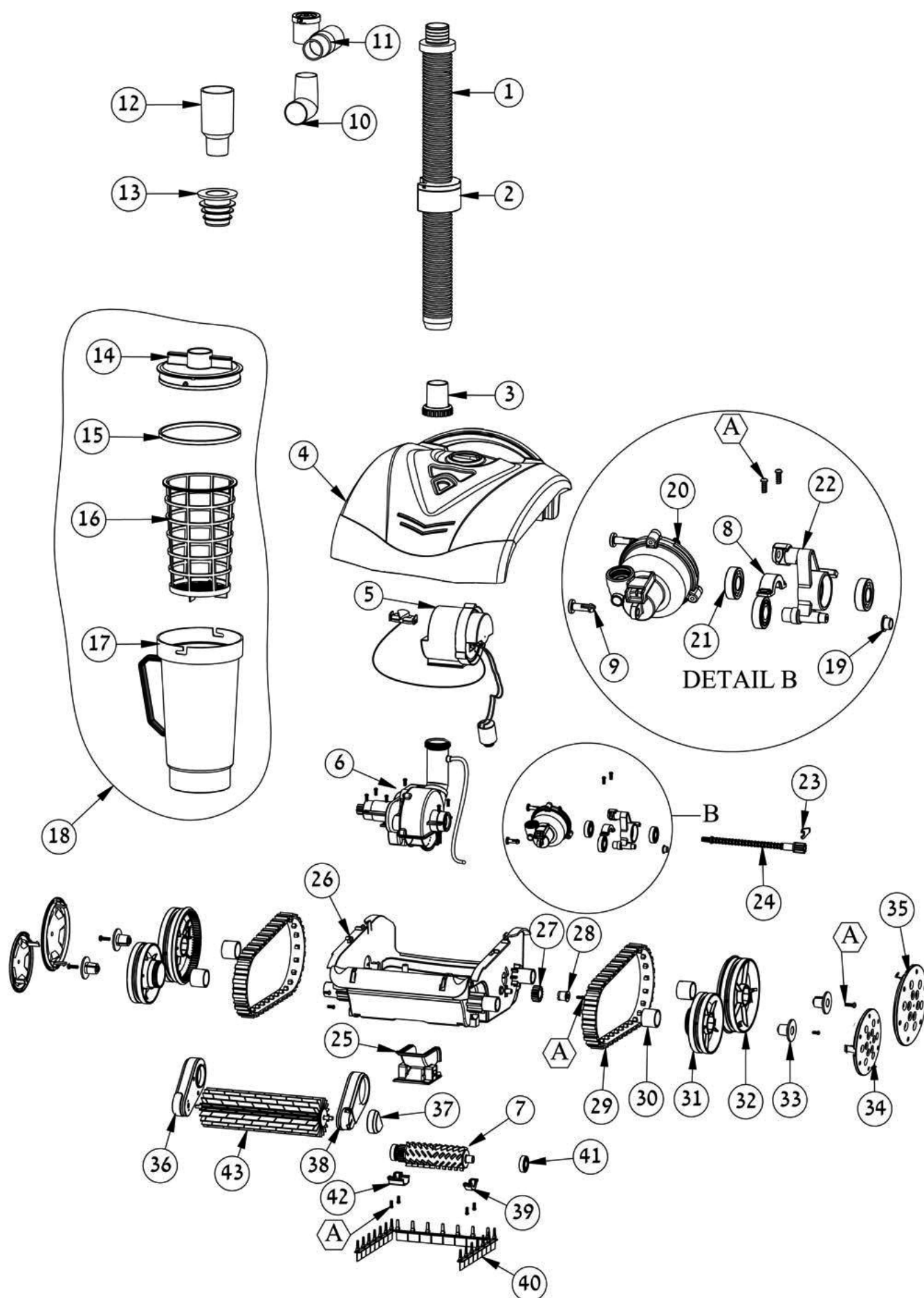

## b

## DOLPHIN HYBRID RS2

1	<b>DH6519500</b>	Set tubi aspirazione per Dolphin BIO-S/Hybrid - confezione da 10 pz - FINO AD ESAURIMENTO SCORTE
1(01)	<b>DH6519501</b>	TUBO DI ASPIRAZIONE 1,17 m
2	<b>DH6100525</b>	Galleggiante tubo di aspirazione
3	<b>DH9991059</b>	Raccordo tra carenatura e tubo di aspirazione
4	<b>DH99952033-ASSY</b>	Carenatura superiore Hybrid
5	<b>DH9991051-ASSY</b>	Kit elettronica Hybrid
6	<b>DH9991718-ASSY</b>	Sistema di locomozione Hybrid RS2
7	<b>DH9995543-ASSY</b>	Spazzola attiva Hybrid
8	<b>DH9980758</b>	Chiusura cuscinetto puleggia eccentrica
9	<b>DH9958125</b>	Perno di bloccaggio per pistone acqua
10	<b>DH9958040</b>	Adattatore per skimmer a 90°
11	<b>DH9991057</b>	Valvola di sicurezza
12	<b>DH9991056</b>	Flussometro
13	<b>DH9958045</b>	Membrana per inserimento adattatore
14	<b>DH9958043</b>	Coperchio per filtro Hybrid
15	<b>DH3861334</b>	O-ring filtro Hybrid
16	<b>DH9958049</b>	Retina filtro Hybrid
17	<b>DH9958044</b>	Porta filtro Hybrid
18	<b>DH9991058-ASSY</b>	Filtro opzionale assemblato Hybrid
20	<b>DH9991050-ASSY</b>	Pistone idraulico
21	<b>D5585177</b>	Cuscinetto 6001 Supreme - Nuova versione
22	<b>DH9958122</b>	Puleggia eccentrica Hybrid
23	<b>DH9958039</b>	Segger per albero flessibile
24	<b>DH9958123</b>	Albero flessibile con ingranaggio
25	<b>DH9958127</b>	Bocchetta aspirazione acqua
26	<b>D9991061-ASSY</b>	Carenatura inferiore Hybrid
27	<b>DH9958108</b>	Pignone ruota Hybrid
28	<b>DH9958109</b>	Boccola per pignone ruota Hybrid
29	<b>DH9958147</b>	Cingolo Hybrid
30	<b>DH9958128</b>	Boccola bianca per ruota Hybrid
31	<b>DH9958136</b>	Ruota anteriore Hybrid
32	<b>DH9958140</b>	Ruota posteriore Hybrid
33	<b>DH9958002</b>	Boccola nera ferma ruota Hybrid
34	<b>DH9958053</b>	Copertura grigia ruota anteriore Hybrid
35	<b>DH9958054</b>	Copertura grigia ruota posteriore Hybrid
36	<b>DH9991053-ASSY</b>	Braccetto spazzola destra Hybrid
37	<b>DH9958142</b>	Coperture per braccetti spazzole Hybrid
38	<b>DH9991052-ASSY</b>	Braccetto spazzola sinistra Hybrid
39	<b>DH9958121</b>	Chisura bloccaggio spazzola attiva Hybrid
40	<b>DH9991060-ASSY</b>	Kit spazzole PVC a barretta
42	<b>DH9958126</b>	Chiusura ingranaggio spazzola attiva Hybrid
43	<b>DH9995542-ASSY</b>	Spazzola PVC Hybrid
A	<b>D3379410-A</b>	Vite WN1412 A2 KA40X10

## b

## DOLPHIN HYBRID RS1

6	<b>DH9991054-ASSY</b>	Sistema di locomozione Hybrid RS1
---	-----------------------	-----------------------------------



Pulitori Automatici  
**DOLPHIN MOBY/MOBY PRO**  
 Parti di Ricambio

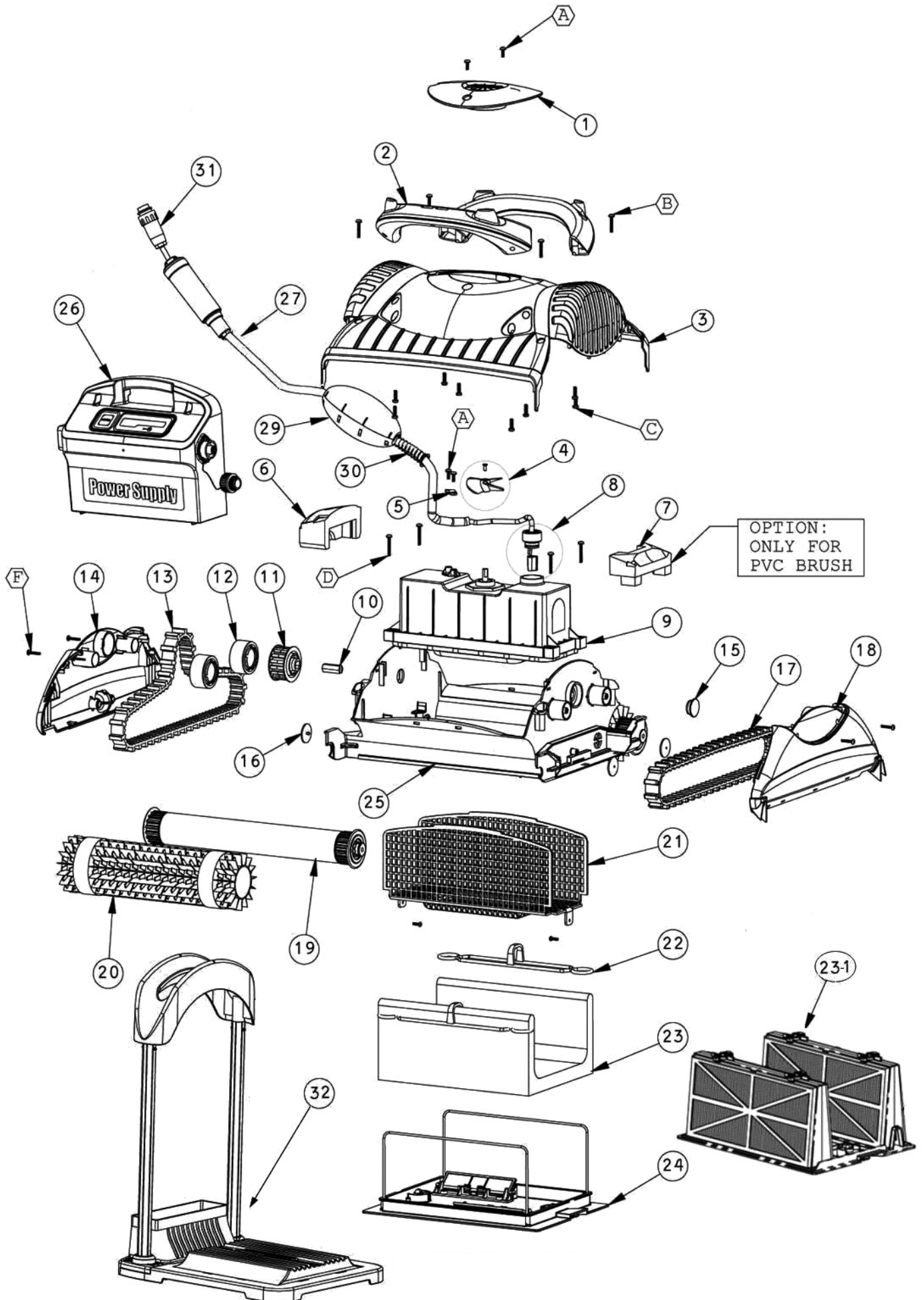

1	<b>D9982282</b>	Coprigirante Moby
2	<b>D99960002</b>	Gruppo trasporto sx
3	<b>D99960041</b>	Carenatura superiore Moby
4	<b>D9995269</b>	Girante gialla + vite DC
5	<b>D9982332</b>	Fermacavo giallo
6	<b>D6250931</b>	Galleggiante interno
8	<b>D9991279</b>	Set connessione cavo 3 poli AC/DC
9	<b>D99953007-ASSY</b>	Box motore Moby 3h 230 V nuovo - FINO AD ESAURIMENTO SCORTE
9(01)	<b>D99953006-EX</b>	Box motore Moby Pro REC
10	<b>D3865005</b>	Riporto esagonale metallico puleggia
11	<b>D3883645</b>	Puleggia per cingolo
12	<b>D3884997</b>	Disco guida
13	<b>D9985006</b>	Cingolo Moby
14	<b>D9997102-ASSY</b>	Carter con rotella
15	<b>D3390223</b>	Tappo in gomma carenatura interna
16	<b>D9980220</b>	Membrana di non ritorno per carenatura "Basic"
17	<b>D9985015</b>	Cingolo grigio corto Moby
18	<b>D9982326</b>	Carter Moby con respingenti
19	<b>D99955951-ASSY</b>	Gruppo cilindro rotante DIAGnostic Moby
19(01)	<b>D3884073-ASSY</b>	Disco per cilindro
19(02)	<b>D9982275</b>	Tappo laterale gruppo cilindro Moby
20	<b>D6101611</b>	Anello kanebo per spazzola comb. (prodotto venduto singolarmente - necessari 4 pz per apparecchio)
20(01)	<b>D6101663</b>	Spazzola PVC verde Moby (prodotto venduto singolarmente - necessari 2 pz per apparecchio)
21	<b>D9982300</b>	Griglia filtro Moby
22	<b>D9981430</b>	Fermaglio sacco filtro
23	<b>D99954307-ASSY</b>	Sacco filtro Moby/Swash con fori
23(01)	<b>D9991412-ASSY</b>	Gruppo coperchio filtro con cartuccia Moby (optional)
24	<b>D99919116</b>	Gruppo coperchio filtro inferiore BASIC *esploso dettagliato a pag. 194
25	<b>D9980200</b>	Carenatura inferiore Moby
26	<b>D9995670-ASSY</b>	Trasformatore Moby 230 V (privo di cavo di alimentazione)
26(01)	<b>D58984401LF</b>	Cavo trasformatore DIAG EU 2010
26(02)	<b>D5020012</b>	Coperchio presa Amphenol trasf.
26(03)	<b>D5020011</b>	Presa Amphenol trasf.
26(04)	<b>D3379212</b>	Vite per piattina 3x12
27	<b>D9995861-DIY</b>	Cavo autogalleggiante 18 m DIAG con snodo completo di connessioni e molla
27(01)	<b>D9995793-RC-DIY</b>	Spezzone cavo con molla assemblato con connessioni swivel DIAG
27(02)	<b>D9995851-DIY</b>	Cavo autogalleggiante 18m DIAG DIY completo di connessioni e molla
29	<b>D99960081</b>	Galleggiante cpl blu per cavo Moby
30	<b>D3917033</b>	Molla cavo
31	<b>D5000009</b>	Spina amphenol
A	<b>D3379440-A</b>	Vite KA50X12 A2 WN1412
B	<b>D3305025-A</b>	Vite WN1412 A2 KA50x25
C	<b>D3379616-A</b>	Vite per carenatura KA 50x16
D	<b>D3305030-A</b>	Vite KA50x30
E	<b>D3379450-A</b>	Vite KA40x12
F	<b>D3354020-A</b>	Vite KA40x20
32	<b>D9991007</b>	Stand Moby Pro

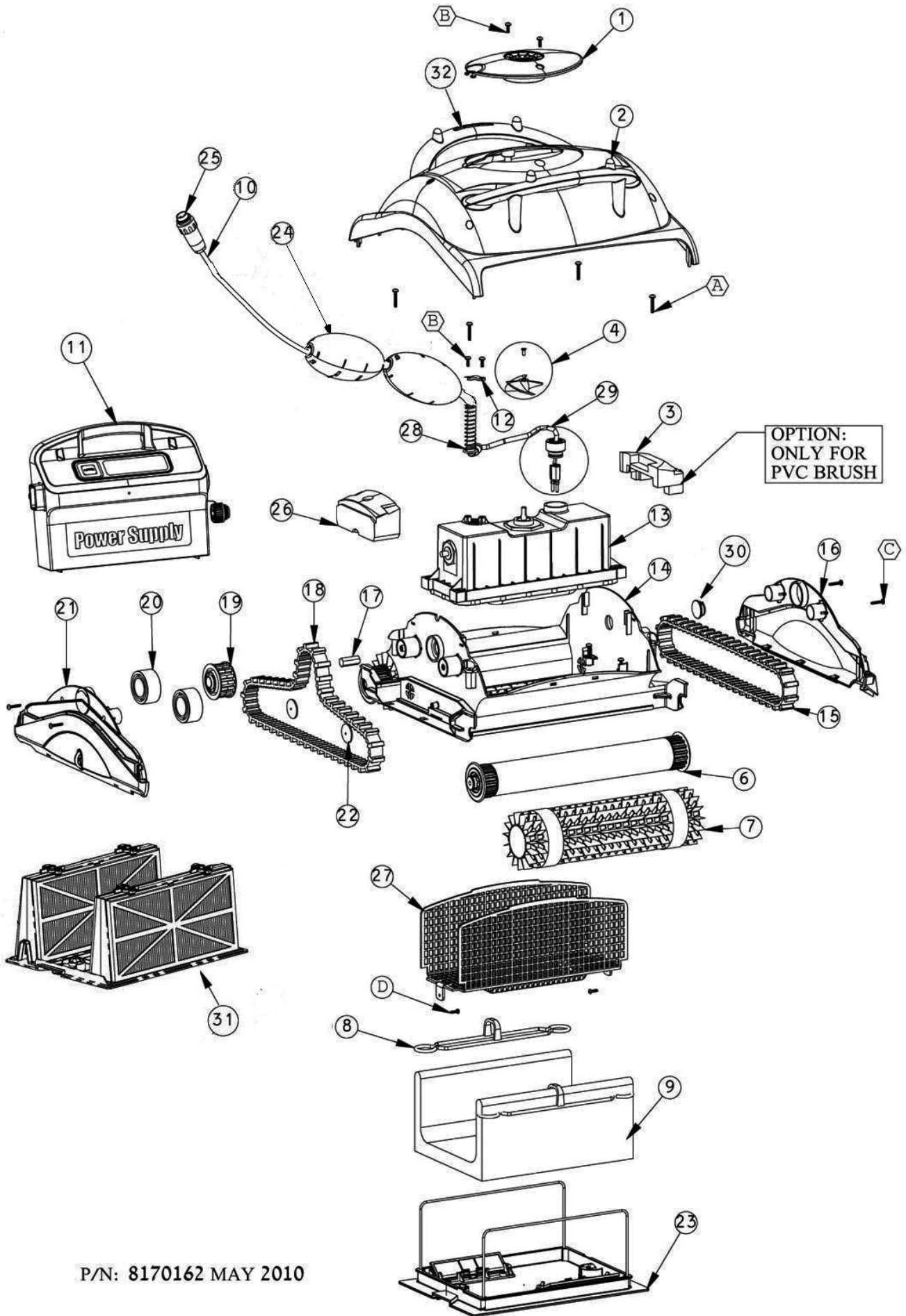

1	<b>D9982287</b>	Coprigirante POOL IN
2	<b>D99952051-ASSY</b>	Carenatura superiore POOL IN
3	<b>D6250944</b>	Galleggiante polistirolo aggiuntivo per spazzole PVC POOL IN
4	<b>D9995269</b>	Girante gialla + vite DC
6	<b>D99955951-ASSY</b>	Gruppo cilindro rotante diagnostic POOL IN
6(01)	<b>D6101914</b>	Cilindro rotante interno POOL IN
6(02)	<b>D6101925</b>	Cilindro diag.
6(03)	<b>D3885000</b>	Anello per spazzola
6(04)	<b>D3884073-ASSY</b>	Disco per cilindro
6(05)	<b>D9982275</b>	Tappo laterale gruppo cilindro
7	<b>D6101603</b>	Spazzola pvc blu Diagnostic
7(01)	<b>D6101660</b>	Spazzola comb. blu Diagnostic
7(02)	<b>D6101611</b>	Anello kanebo per spazzola comb.
8	<b>D9981430</b>	Fermaglio sacco filtro
9	<b>D99954307-ASSY</b>	Sacco filtro POOL IN con fori
10	<b>D9995882-DIY</b>	Cavo autogalleggiante 12m DIAG DIY completo di connessioni e molla
11	<b>D9995670-ASSY</b>	Trasformatore DIAG EU 2010 (privo di cavo alimentazione)
11(01)	<b>D5020012</b>	Coperchio presa Amphenol trasf.
11(02)	<b>D5020011</b>	Presa Amphenol trasf.
11(03)	<b>D58984401LF</b>	Cavo trasformatore DIAG EU 2010
11A	<b>D3379212</b>	Vite per piattina 3x12
12	<b>D9982332</b>	Fermacavo giallo
13.BOX	<b>D99953038-ASSY</b>	Box motore 1H POOL IN nuovo
13.BOX(01)	<b>D99953038-EX</b>	Box motore 1H POOL IN REC
14	<b>D9980200</b>	Carenatura inferiore POOL IN
15	<b>D9985015</b>	Cingolo Grigio corto per locomozione senza puleggia
16	<b>D9982390</b>	Carter laterale con respingente POOL IN
17	<b>D3865005</b>	Riporto esagonale metallico x puleggia
18	<b>D9985006</b>	Cingolo grigio - nuova versione 2008
19	<b>D3883645</b>	Puleggia per cingolo
20	<b>D3884997</b>	Disco guida
21	<b>D9997121-ASSY</b>	Carter laterale con rotella POOL IN
22	<b>D9980220</b>	Membrana di non ritorno per carenatura Basic
23	<b>D99919116</b>	Gruppo coperchio filtro inferiore POOL IN
23(01)	<b>D5583076</b>	Supporto sacco filtro POOL IN
23(02)	<b>D9982270</b>	Base coperchio inferiore POOL IN
23(03)	<b>D9982330</b>	Aletta coperchio inferiore POOL IN
23(04)	<b>D9982331</b>	Molla coperchio inferiore POOL IN
23(05)	<b>D9985441</b>	Membrana antiritorno coperchio inferiore 2005
23(06)	<b>D9985442</b>	Supporto membrana di non ritorno coperchio inferiore 2005
23(07)	<b>D3917014</b>	Molla coperchio inferiore
23A	<b>D3303008-A</b>	Vite KA30x8
24	<b>D99960081</b>	Galleggiante cpl blu per cavo
24(01)	<b>D9982263</b>	Copertura galleggiante cavo blu
24(02)	<b>D6250930</b>	Galleggiante polistirolo
25	<b>D5000009</b>	Spina amphenol
26	<b>D6250931</b>	Galleggiante interno
27	<b>D9982300</b>	Griglia filtro POOL IN
28	<b>D3917033</b>	Molla per cavo
29	<b>D9991279</b>	Set conness.cavo 3 poli AC/DC
29(01)	<b>D9985048</b>	Corpo conn cavo 3 poli AC/DC rosso
29(02)	<b>D1811404</b>	Connessione argentata x corpo 3 poli rosso
29(03)	<b>D9985027</b>	Rondella di plastica 7x2 mm
29(04)	<b>D3861002</b>	O Ring connessione cavo
29(05)	<b>D9980025</b>	Rondella - Ø interno 13 mm
29(06)	<b>D9980041</b>	Ghiera per connessione cavo 3 pin
30	<b>D3390223</b>	Tappo in gomma carenatura interna POOL IN
32	<b>D99957061-ASSY</b>	Impugnatura completa POOL IN
A	<b>D3305025-A</b>	Vite WN1412 A2 KA50x25
B	<b>D3379440-A</b>	Vite KA50X12 A2 WN1412
C	<b>D3354020-A</b>	Vite KA40X20
D	<b>D3354020-A</b>	VITE KA40X12

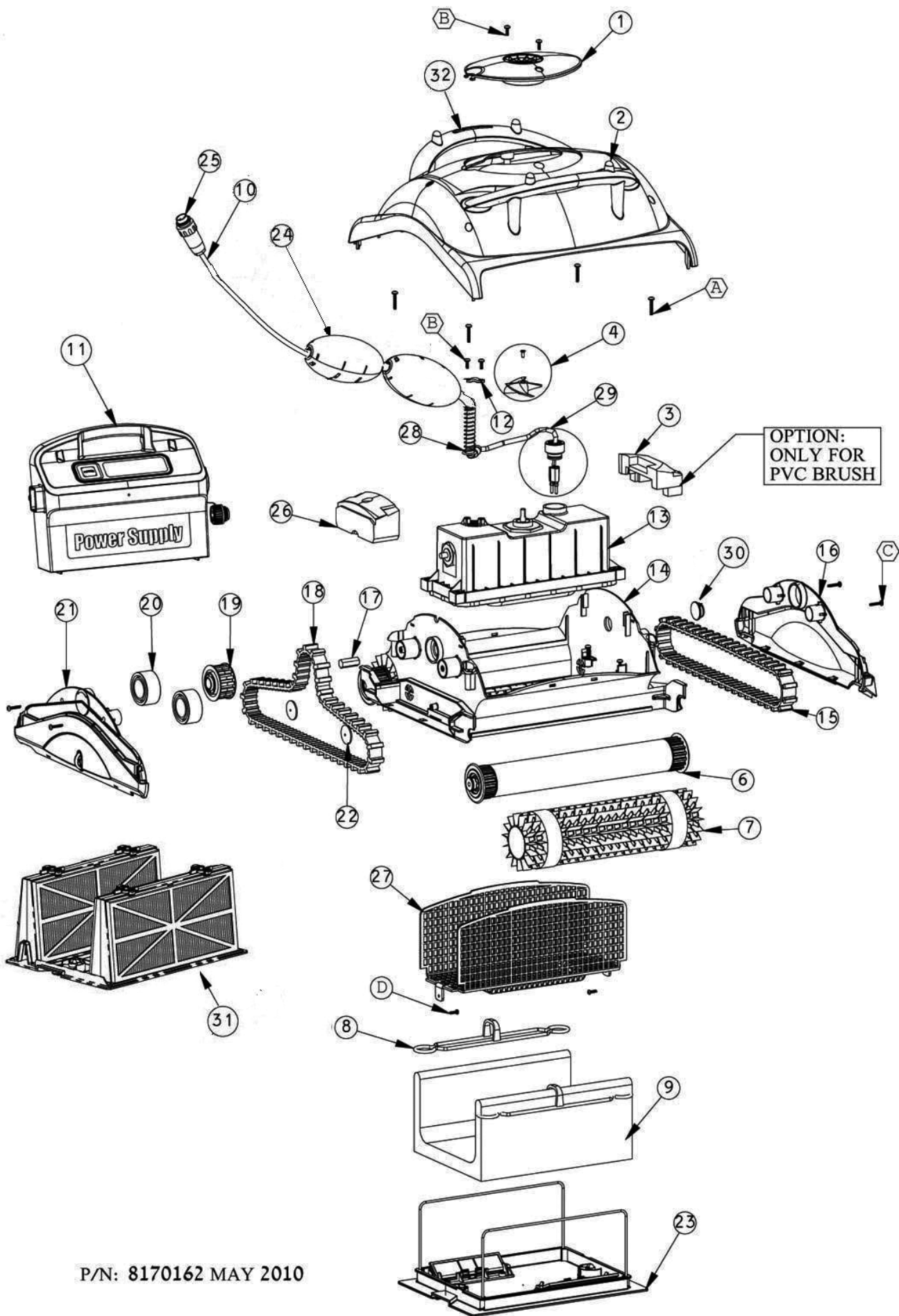

1	<b>D9982278</b>	Coprigirante POOL UP
2	<b>D99952051-ASSY</b>	Carenatura superiore POOL UP
3	<b>D6250944</b>	Galleggiante polistirolo aggiuntivo per spazzole PVC POOL UP
4	<b>D9995269</b>	Girante gialla + vite DC
6	<b>D99955951-ASSY</b>	Gruppo cilindro rotante diagnostic POOL UP
6(01)	<b>D6101914</b>	Cilindro rotante interno POOL UP
6(02)	<b>D6101925</b>	Cilindro diag.
6(03)	<b>D3885000</b>	Anello per spazzola
6(04)	<b>D3884073-ASSY</b>	Disco per cilindro
6(05)	<b>D9982275</b>	Tappo laterale gruppo cilindro
7	<b>D6101660</b>	Spazzola comb. blu Diagnostic
7(01)	<b>D6101611</b>	Anello kanebo per spazzola comb.
7(02)	<b>D6101603</b>	Spazzola pvc blu Diagnostic
8	<b>D9981430</b>	Fermaglio sacco filtro
9	<b>D99954307-ASSY</b>	Sacco filtro POOL UP con fori
10	<b>D9995882-DIY</b>	Cavo autogalleggiante 12m DIAG DIY completo di connessioni e molla
11	<b>D9995670-ASSY</b>	Trasformatore DIAG EU 2010 (privo di cavo alimentazione)
11(01)	<b>D5020012</b>	Coperchio presa Amphenol trasf.
11(02)	<b>D5020011</b>	Presa Amphenol trasf.
11(03)	<b>D58984401LF</b>	Cavo trasformatore DIAG EU 2010
11A	<b>D3379212</b>	Vite per piattina 3x12
12	<b>D9982332</b>	Fermacavo giallo
13.BOX	<b>D99953043-ASSY</b>	Box motore 2H POOL UP nuovo
13.BOX(01)	<b>D99953043-EX</b>	Box motore 2H POOL UP REC
14	<b>D9980200</b>	Carenatura inferiore POOL UP
15	<b>D9985015</b>	Cingolo Grigio corto per locomozione senza puleggia
16	<b>D9982390</b>	Carter laterale con respingente POOL UP
17	<b>D3865005</b>	Riporto esagonale metallico x puleggia
18	<b>D9985006</b>	Cingolo grigio - nuova versione 2008
19	<b>D3883645</b>	Puleggia per cingolo
20	<b>D3884997</b>	Disco guida
21	<b>D9997121-ASSY</b>	Carter laterale con rotella POOL UP
22	<b>D9980220</b>	Membrana di non ritorno per carenatura Basic
23	<b>D99919116</b>	Gruppo coperchio filtro inferiore POOL UP
23(01)	<b>D5583076</b>	Supporto sacco filtro POOL UP
23(02)	<b>D9982270</b>	Base coperchio inferiore POOL UP
23(03)	<b>D9982330</b>	Aletta coperchio inferiore POOL UP
23(04)	<b>D9982331</b>	Molla coperchio inferiore POOL UP
23(05)	<b>D9985441</b>	Membrana antiritorno coperchio inferiore 2005
23(06)	<b>D9985442</b>	Supporto membrana di non ritorno coperchio inferiore 2005
23(07)	<b>D3917014</b>	Molla coperchio inferiore
23A	<b>D3303008-A</b>	Vite KA30x8
24	<b>D99960081</b>	Galleggiante cpl blu per cavo
24(01)	<b>D9982263</b>	Copertura galleggiante cavo blu
24(02)	<b>D6250930</b>	Galleggiante polistirolo
25	<b>D5000009</b>	Spina amphenol
26	<b>D6250931</b>	Galleggiante interno
27	<b>D9982300</b>	Griglia filtro POOL UP
28	<b>D3917033</b>	Molla per cavo
29	<b>D9991279</b>	Set conness.cavo 3 poli AC/DC
29(01)	<b>D9985048</b>	Corpo conn cavo 3 poli AC/DC rosso
29(02)	<b>D1811404</b>	Connessione argentata x corpo 3 poli rosso
29(03)	<b>D9985027</b>	Rondella di plastica 7x2 mm
29(04)	<b>D3861002</b>	O Ring connessione cavo
29(05)	<b>D9980025</b>	Rondella - Ø interno 13 mm
29(06)	<b>D9980041</b>	Ghiera per connessione cavo 3 pin
30	<b>D3390223</b>	Tappo in gomma carenatura interna POOL UP
31	<b>D9991455-ASSY</b>	Gruppo coperchio filtro con cartuccia fine POOL UP
32	<b>D99957061-ASSY</b>	Impugnatura completa POOL UP
A	<b>D3305025-A</b>	Vite WN1412 A2 KA50x25
B	<b>D3379440-A</b>	Vite KA50X12 A2 WN1412
C	<b>D3354020-A</b>	Vite KA40X20
D	<b>D3379450-A</b>	VITE KA40X12

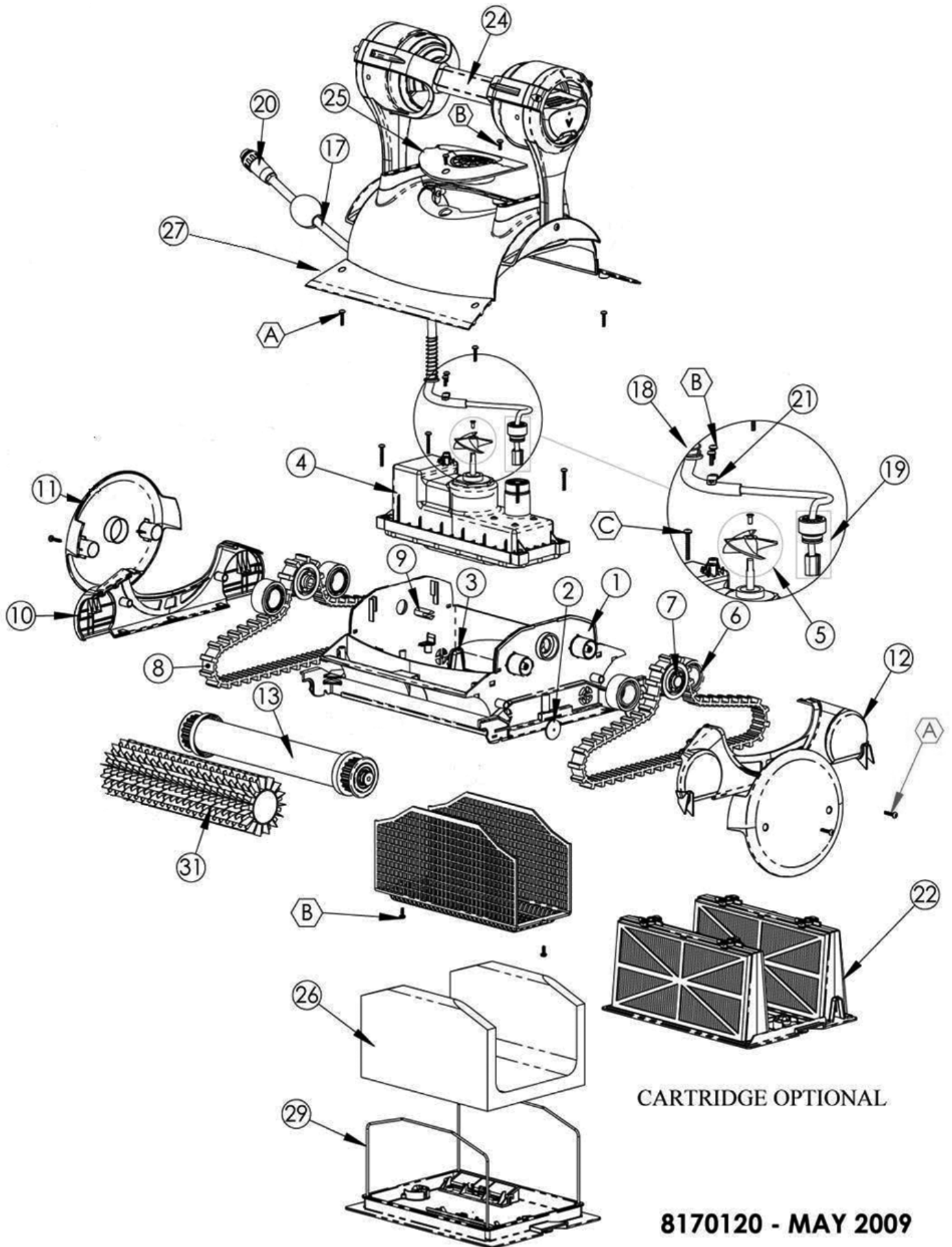

1	<b>D9980630</b>	Carenatura interna Premier
2	<b>D9980220</b>	Membrana di non ritorno per carenatura Basic
3	<b>D9985448</b>	Membrana per filtro a cartuccia Premier
4.BOX	<b>D9995371RD-ASSY</b>	Box motore Premier 3h nuovo
4.BOX(01)	<b>D9995372RD-EX</b>	Box motore Premier 3h REC
5	<b>D9995266</b>	Girante + vite DC nera
6	<b>D3884997</b>	Disco guida
7	<b>D3883645</b>	Puleggia per cingolo
8	<b>D9985006</b>	Cingolo grigio - nuova versione 2008
9	<b>D3865005</b>	Riporto esagonale metallico x puleggia
10	<b>D99806417</b>	Carter laterale grigio scuro PREMIER
11	<b>D99806212</b>	Coperchio carter laterale azzurro PREMIER
12	<b>D99806266</b>	Carter laterale grigio scuro con respingenti PREMIER
13	<b>D99955951-ASSY</b>	Gruppo cilindro rotante diagnostic Premier
13(01)	<b>D6101914</b>	Cilindro rotante interno Premier
13(02)	<b>D6101925</b>	Cilindro diag.
13(03)	<b>D3885000</b>	Anello per spazzola
13(04)	<b>D3884073-ASSY</b>	Disco per cilindro
13(05)	<b>D9982275</b>	Tappo laterale gruppo cilindro
17	<b>D9995851-DIY</b>	Cavo autogalleggiante 18m DIAG DIY completo di connessioni e molla
18	<b>D3917033</b>	Molla per cavo
19	<b>D9991279</b>	Set conness.cavo 3 poli AC/DC
19(01)	<b>D9985048</b>	Corpo conn cavo 3 poli AC/DC rosso
19(02)	<b>D1811404</b>	Connessione argentata x corpo 3 poli rosso
19(03)	<b>D9985027</b>	Rondella di plastica 7x2 mm
19(04)	<b>D3861002</b>	O Ring connessione cavo
19(05)	<b>D9980025</b>	Rondella - Ø interno 13 mm
19(06)	<b>D9980041</b>	Ghiera per connessione cavo 3 pin
20	<b>D5000009</b>	Spina amphenol
21	<b>D9982332</b>	Fermacavo giallo
24	<b>D99957078-ASSY</b>	Gruppo trasporto PREMIER
25	<b>D99806257</b>	Coprigirante grigio scuro PREMIER
26	<b>D99954305-ASSY</b>	Kit 5 sacchi filtro 70 micron Premier
27	<b>D99951919</b>	Carenatura superiore PREMIER
29	<b>D99919117</b>	Gruppo coperchio inferiore (versione sacco filtro) Premier
29(01)	<b>D9982270</b>	Base coperchio inferiore Premier
29(02)	<b>D9982330</b>	Aletta coperchio inferiore Premier
29(03)	<b>D9982331</b>	Molla coperchio inferiore Premier
29(04)	<b>D3917014</b>	Molla coperchio inferiore
29(05)	<b>D9985441</b>	Membrana antiritorno coperchio inferiore 2005
29(06)	<b>D9985442</b>	Supporto membrana di non ritorno coperchio inferiore 2005
29(07)	<b>D5583077</b>	Supporti coperchio filtro Premier
29A	<b>D3303008-A</b>	Vite KA30x8
31	<b>D6101602</b>	Spazzola pvc grigia (prodotto venduto singolarmente - necessari 4 pz per apparecchio)
31(01)	<b>D6101641</b>	Spazzola combinata grigia Diagnostic (prodotto venduto singolarmente - necessari 4 pz per apparecchio)
31(02)	<b>D6101611</b>	Anello kanebo per spazzola comb. (prodotto venduto singolarmente - necessari 8 pz per apparecchio)
31(03)	<b>D6101610</b>	Spazzola Kanebo 315mm per Diagnostic (prodotto venduto singolarmente - necessari 2 pz per apparecchio)
A	<b>D3379720-A</b>	Vite fissaggio griglia a carenatura KA 50x20
B	<b>D3379440-A</b>	Vite KA50X12 A2 WN1412
C	<b>D3305030-A</b>	Vite KA50X30
T	<b>D9995670-ASSY</b>	Trasformatore DIAG EU 2010 (privo di cavo di alimentazione)
T(01)	<b>D5020012</b>	Coperchio presa Amphenol trasf.
T(02)	<b>D5020011</b>	Presa Amphenol trasf.
T(03)	<b>D58984401LF</b>	Cavo trasformatore DIAG EU 2010
	<b>D9996084-ASSY</b>	Carrello universale



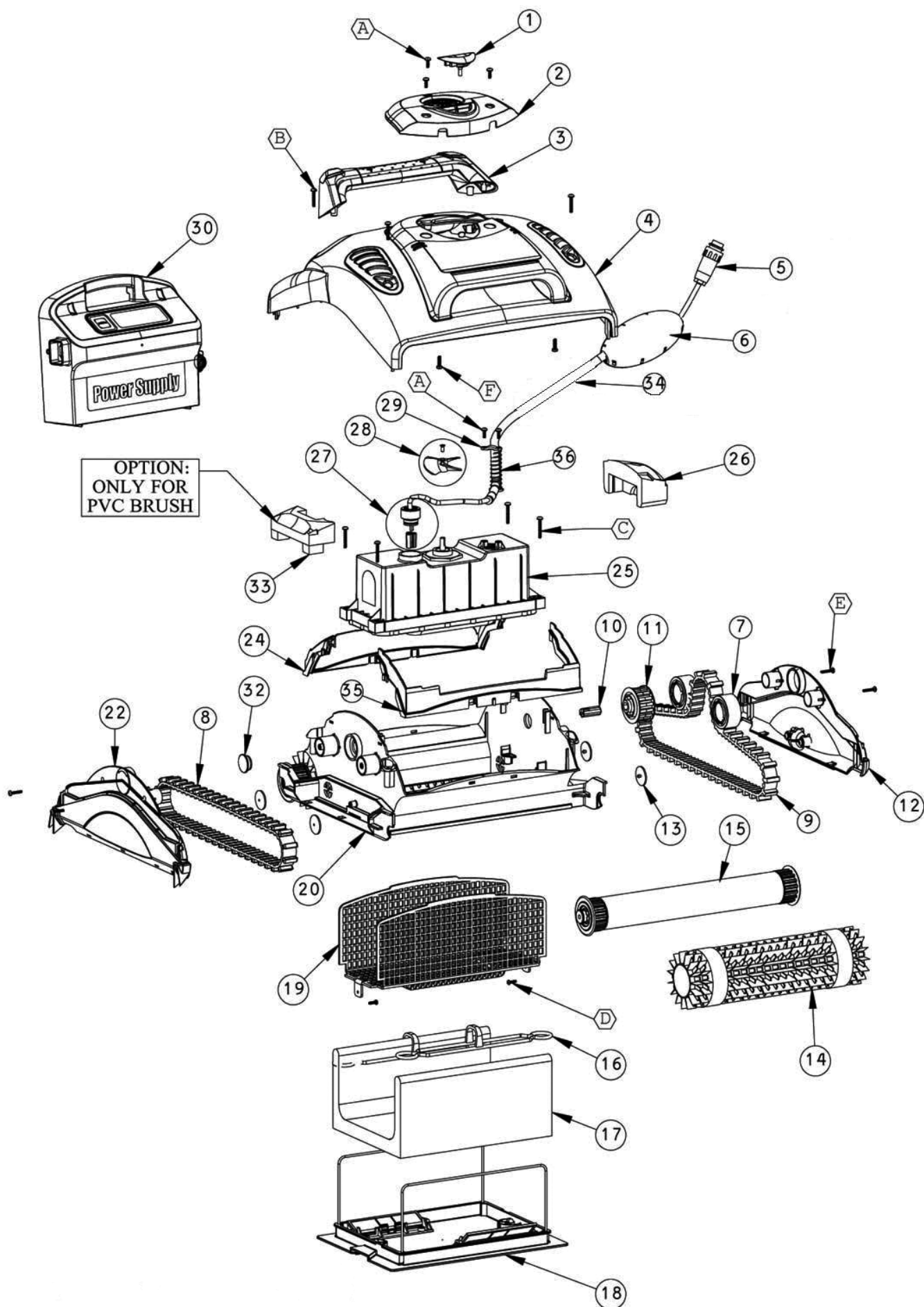

1	<b>D9980221</b>	Respingente coprigirante
2	<b>D9982350</b>	Coprigirante Swash
3	<b>D99957030-ASSY</b>	Gruppo trasporto cpl Swash
4	<b>D99952021-ASSY</b>	Carenatura superiore Swash
5	<b>D5000009</b>	Spina Amphenol
6	<b>D99960081</b>	Galleggiante blu per cavo
7	<b>D3884997</b>	Disco guida
8	<b>D9985015</b>	Cingolo grigio corto Swash
9	<b>D9985006</b>	Cingolo grigio
10	<b>D3865005</b>	Riporto esagonale metallico x puleggia
11	<b>D3883645</b>	Puleggia per cingolo
12	<b>D9997113-ASSY</b>	Carter con rotella Swash
13	<b>D9980220</b>	Membrana di non ritorno per carenatura "Basic"
14	<b>D6101302</b>	Spazzola DIAG PVC gialla Swash (prodotto venduto singolarmente - necessari 2 pz per apparecchio)
14(01)	<b>D6101665</b>	Spazzola PVC per comb. gialla DIAG (prodotto venduto singolarmente - necessari 2 pz per apparecchio)
14(02)	<b>D6101611</b>	Anello kanebo per spazzola comb. (prodotto venduto singolarmente - necessari 4 pz per apparecchio)
15	<b>D99955951-ASSY</b>	Gruppo cilindro rotante DIAGnostic
15(01)	<b>D3884073-ASSY</b>	Disco per cilindro
15(02)	<b>D9982275</b>	Tappo laterale gruppo cilindro Moby
16	<b>D9981430</b>	Fermaglio sacco filtro
17	<b>D99954307-ASSY</b>	Sacco filtro Moby/Swash
18	<b>D99919116</b>	Gruppo coperchio filtro inferiore BASIC *esploso dettagliato a pag. 194
19	<b>D9982300</b>	Griglia filtro Swash
20	<b>D9980200</b>	Carenatura inferiore Swash
22	<b>D9982322</b>	Carter CPL Swash con respingenti
24	<b>D9980013</b>	Carenatura int.posteriore Swash
25	<b>D99953005-ASSY</b>	Box motore Swash nuovo
25(01)	<b>D99953006-EX</b>	Box motore Swash REC
26	<b>D6250931</b>	Galleggiante interno
27	<b>D9991279</b>	Set conness.cavo 3 poli AC/DC
28	<b>D9995269</b>	Girante gialla + vite DC
29	<b>D9982332</b>	Fermacavo giallo
30	<b>D9995670-ASSY</b>	Trasformatore DIAG EU 2010 (privo di cavo di alimentazione)
30(01)	<b>D58984401LF</b>	Cavo trasformatore DIAG EU 2010
32	<b>D3390223</b>	Tappo in gomma carenatura interna
33	<b>D6250944</b>	Galleggiante polistirolo aggiuntivo per spazzole PVC Swash
34	<b>D9995851-DIY</b>	Cavo autogalleggiante 18m DIAG DIY completo di connessioni e molla
35	<b>D9980012</b>	Carenatura inte.anteriore Swash
36	<b>D3917033</b>	Molla per cavo
A	<b>D3379440-A</b>	Vite KA50X12 A2 WN1412
B	<b>D3305025-A</b>	Vite WN1412 A2 KA50x25
C	<b>D3305030-A</b>	Vite KA50X30
D	<b>D3379450-A</b>	Vite KA40X12
E	<b>D3354020-A</b>	Vite KA40X20

Pulitori Automatici  
**DOLPHIN SWASH CL**  
Parti di Ricambio

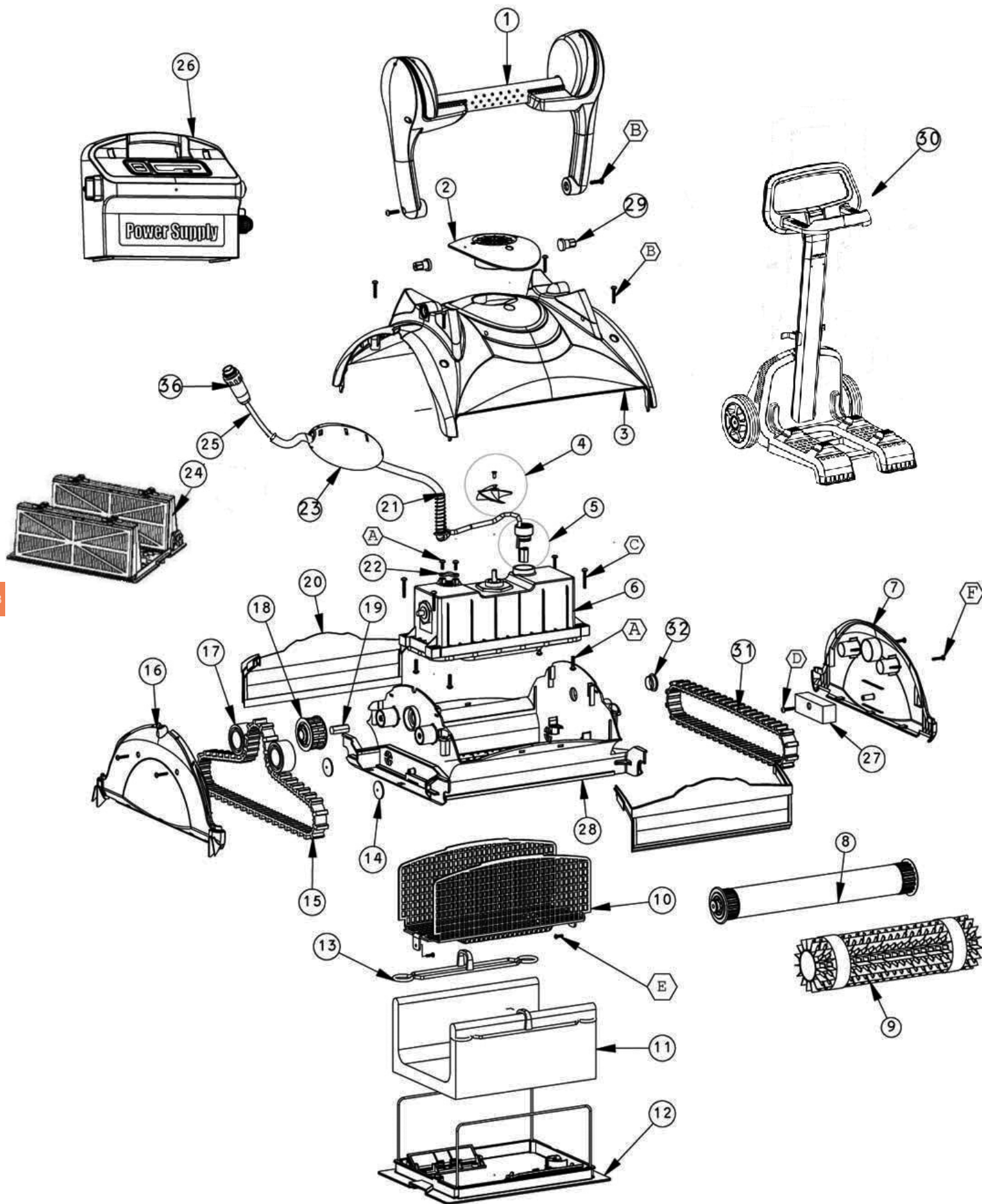

1	<b>D99957015-ASSY</b>	Gruppo trasporto Swash CL giallo
2	<b>D9982346</b>	Coprigirante Swash CL
3	<b>D99952048-ASSY</b>	Carenatura superiore Swash CL
4	<b>D9995269</b>	Girante gialla + vite DC
5	<b>D9991279</b>	Set conness.cavo 3 poli AC/DC
6	<b>D99953009-ASSY</b>	Box motore Swash CL nuovo
6(01)	<b>D99953010-EX</b>	Box motore Swash CL REC
7	<b>D9982385</b>	Carter Swash CL
8	<b>D99955951-ASSY</b>	Gruppo cilindro rotante
8(01)	<b>D3884073-ASSY</b>	Disco per cilindro
8(02)	<b>D9982275</b>	Tappo laterale gruppo cilindro
9	<b>D6101302</b>	Spazzola PVC gialla DIAG (prodotto venduto singolarmente - necessari 2 pz per apparecchio)
9(01)	<b>D6101665</b>	Spazzola comb. gialla DIAG (prodotto venduto singolarmente - necessari 2 pz per apparecchio)
9(02)	<b>D6101611</b>	Anello kanebo per spazzola combinata (prodotto venduto singolarmente - necessari 4 pz per apparecchio)
9(03)	<b>D6101610</b>	Spazzola Kanebo 315mm per DIAG (prodotto venduto singolarmente - necessari 2 pz per apparecchio)
10	<b>D9982300</b>	Griglia filtro Swash CL
11	<b>D99954302-ASSY</b>	Sacco filtro DB4 Swash CL
12	<b>D99919116</b>	Gruppo coperchio filtro inferiore BASIC *esploso dettagliato a pag. 194
13	<b>D9981430</b>	Fermaglio sacco filtro
14	<b>D9980220</b>	Membrana di non ritorno per carenatura "Basic"
15	<b>D9985006</b>	Cingolo grigio
16	<b>D9982365</b>	Carter Swash CL con respingenti
17	<b>D3884997</b>	Disco guida
18	<b>D3883645</b>	Puleggia per cingolo
19	<b>D3865005</b>	Riparto esagonale metallico x puleggia
20	<b>D9980008</b>	Adattatore a carenatura Swash CL
21	<b>D3917033</b>	Molla per cavo
22	<b>D9982332</b>	Fermacavo giallo
23	<b>D99960081</b>	Galleggiante blu per cavo
24	<b>D9991412-ASSY</b>	Gruppo coperchio inferiore con cartuccia filtro mod. BASIC *esploso dettagliato a pag. 196
25	<b>D9995851-DIY</b>	Cavo autogalleggiante 18m DIAG DIY completo di connessioni e molla
26	<b>D9995670-ASSY</b>	Trasformatore DIAG EU 2010 (privo di cavo di alimentazione)
26(01)	<b>D58984401LF</b>	Cavo trasformatore DIAG EU 2010
27	<b>D3726279</b>	Peso 520g per carter laterale
28	<b>D9980200</b>	Carenatura inferiore
29	<b>D9985065</b>	Perno gruppo trasporto
30	<b>D9996084-ASSY</b>	Carrello universale
31	<b>D9985015</b>	Cingolo grigio corto Swash CL
32	<b>D3390223</b>	Tappo in gomma carenatura interna
33	<b>D9980038</b>	Adattatore carrello per trasformatore 2010
36	<b>D5000009</b>	Spina Amphenol
A	<b>D3379440-A</b>	Vite KA50X12 A2 WN1412
B	<b>D3305025-A</b>	Vite WN1412 A2 KA50x25
C	<b>D3305030-A</b>	Vite KA50X30
D	<b>D3379720-A</b>	Vite fissaggio griglia a carenatura KA 50x20
E	<b>D3379450-A</b>	Vite KA40X12
F	<b>D3354020-A</b>	Vite KA40X20

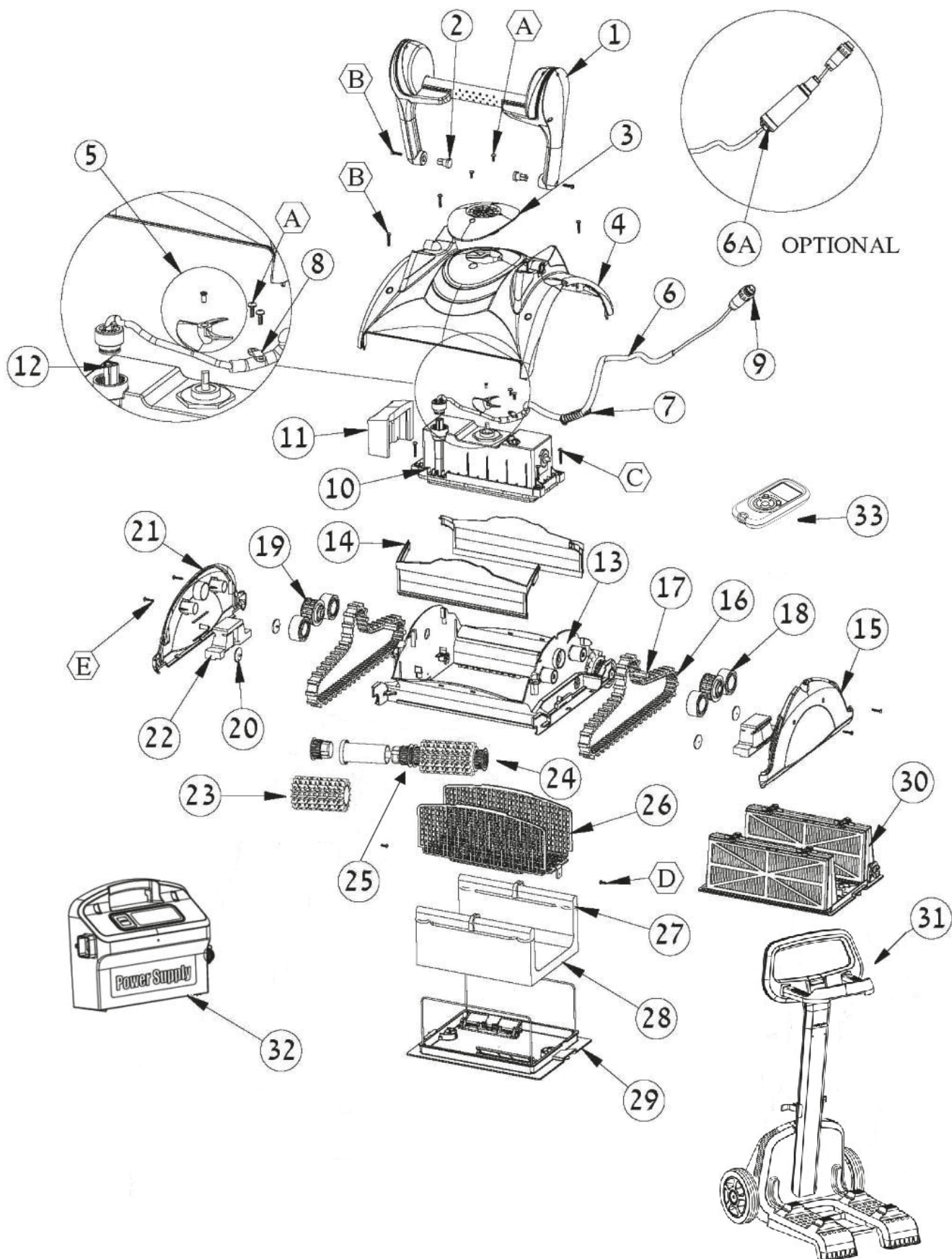

1	<b>D99957015-ASSY</b>	Gruppo trasporto Swash CL giallo
2	<b>D9985065</b>	Perno gruppo trasporto
3	<b>D9982346</b>	Coprigirante Swash TC
4	<b>D99952048-ASSY</b>	Carenatura cpl Swash CL
5	<b>D9995266</b>	Girante + vite DC nera
6	<b>D9995872-DIY</b>	Cavo autogalleggiante Dyn 18 m con snodo completo di connessioni e molla
7	<b>D3917033</b>	Molla per cavo
8	<b>D9982332</b>	Fermacavo giallo
9	<b>D5000009</b>	Spina Amphenol
10	<b>D9995370RD-ASSY</b>	Box motore Swash TC nuovo
10(01)	<b>D9995373RD-EX</b>	Box motore Swash TC REC
11	<b>D6250941</b>	Galleggiante per DYN
12	<b>D9991279</b>	Set conness.cavo 3 poli AC/DC
13	<b>D9980200</b>	Carenatura inferiore
14	<b>D9980008</b>	Adattatore a carenatura Swash CL
15	<b>D9982372</b>	Carter laterale grigio Swash TC
16	<b>D9985006</b>	Cingolo grigio
17	<b>D3865005</b>	Riporto esagonale metallico x puleggia
18	<b>D3884997</b>	Disco guida
19	<b>D3883645</b>	Puleggia per cingolo
20	<b>D9980220</b>	Membrana di non ritorno per carenatura "Basic"
21	<b>D9982385</b>	Carter Swash TC
22	<b>D6250946</b>	Galleggiante polistirolo
23	<b>D6101620</b>	Spazzola PVC gialla Dynamic (prodotto venduto singolarmente - necessari 4 pz per apparecchio)
23(01)	<b>D6101645</b>	Spazzola comb. gialla Dynamic (prodotto venduto singolarmente - necessari 4 pz per apparecchio)
23(02)	<b>D6101611</b>	Anello kanebo per spazzola combinata (prodotto venduto singolarmente - necessari 4 pz per apparecchio)
23(03)	<b>D9995560-ASSY</b>	Spazzole Kanebo Coppia Dynamic (kit composto da 2 pz - necessari 2 kit per apparecchio)
24	<b>D99955958-ASSY</b>	Gruppo cilindro rotante Dynamic con cuscinetto centrale
25	<b>D3884080</b>	Cuscinetto centrale rullo Dynamic
26	<b>D9982500</b>	Rete rigida interna Dyn
27	<b>D9981430</b>	Fermaglio sacco filtro
28	<b>D99954302-ASSY</b>	Sacco filtro DB4 Swash TC
29	<b>D99919116</b>	Gruppo coperchio filtro inferiore BASIC *esploso dettagliato a pag. 194
31	<b>D9996084-ASSY</b>	Carrello universale
32	<b>D9995675-ASSY</b>	Trasformatore DYN EU 2010 senza display (privo di cavo di alimentazione)
32(01)	<b>D58984401LF</b>	Cavo trasformatore DIAG EU 2010
33	<b>D99954227-ASSY</b>	Radiocomando Basic
A	<b>D3379440-A</b>	Vite KA50X12 A2 WN1412
B	<b>D3305025-A</b>	Vite WN1412 A2 KA50x25
C	<b>D3305030-A</b>	Vite KA50X30
D	<b>D3379450-A</b>	VITE KA40X12
E	<b>D3354020-A</b>	Vite KA40X20

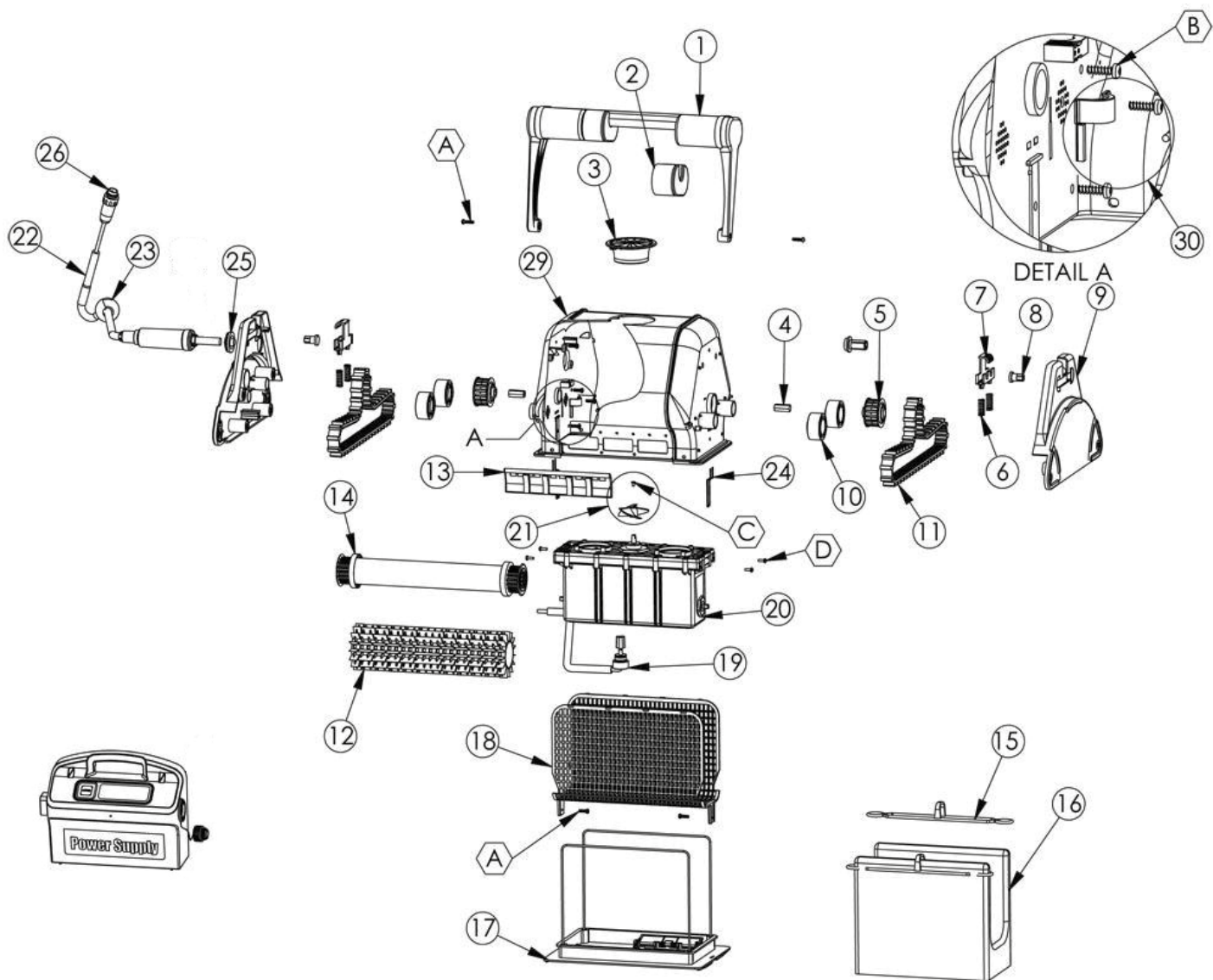

1	<b>D9995682</b>	Gruppo trasporto 2001
2	<b>D9995741-ASSY</b>	Galleggiante gruppo trasporto giallo
3	<b>D9995070-ASSY</b>	Coprigirante gialla
4	<b>D3865005</b>	Riporto esagonale metallico puleggia
5	<b>D3883645</b>	Puleggia per cingolo
6	<b>D3917031</b>	Molla del pulsante di bloccaggio
7	<b>D9985060</b>	Pulsante di bloccaggio giallo
8	<b>D9985065</b>	Perno gruppo trasporto
9	<b>D9985082</b>	Carter turchese
10	<b>D3884997</b>	Disco guida
11	<b>D9985007</b>	Cingolo giallo - nuova versione 2008
11(01)	<b>D9985050</b>	Cingolo giallo - vecchia versione
12	<b>D6101604</b>	Spazzola PVC magenta DIAG( prodotto venduto singolarmente - necessari 2 pz per apparecchio)
12(01)	<b>D6101640</b>	Spazzola comb. magenta DIAG (prodotto venduto singolarmente - necessari 2 pz per apparecchio)
12(02)	<b>D6101611</b>	Anello kanebo per spazzola combinata (prodotto venduto singolarmente - necessari 4 pz per apparecchio)
12(03)	<b>D6101610</b>	Spazzola Kanebo 315mm per DIAG (prodotto venduto singolarmente - necessari 2 pz per apparecchio)
13	<b>D9985280</b>	Membrana di non ritorno DIAG grigia
14	<b>D99955953-ASSY</b>	Gruppo cilindro DIAG per cingolo nuova versione
14(01)	<b>D3884073-ASSY</b>	Disco per cilindro
14(02)	<b>D6101925</b>	Cilindro diag.
14(03)	<b>D3885000</b>	Anello per spazzola
15	<b>D9981430</b>	Fermaglio sacco filtro
16	<b>D9995431-ASSY</b>	Sacco filtro sgrassatore
16(01)	<b>D9995430-ASSY</b>	Sacco filtro
16(02)	<b>D99954308-ASSY</b>	Sacco filtro 70 micron
17	<b>D9995550</b>	Gruppo coperchio inferiore 2005 STANDARD *esploso dettagliato a pag. 195
18	<b>D6203703</b>	Griglia filtro
19	<b>D9991279</b>	Set connessione cavo 3 poli AC/DC
20	<b>D9995355RD-ASSY</b>	Box motore DIAGnostic DC 3 h nuovo - galleggiante escluso
20(01)	<b>D9995356RD-EX</b>	Box motore DIAGnostic DC 3 h ricondizionato - galleggiante escluso
21	<b>D9995269</b>	Girante gialla + vite DC
22	<b>D9995852-DIY</b>	Cavo autogalleggiante 18m DIAG completo di connessione e boccola
22(01)	<b>D9995860-DIY</b>	Cavo autogalleggiante 18 m DIAG con snodo completo di connessioni e boccola
22(02)	<b>D9991753</b>	Termorestringente per cavo autogalleggiante
23	<b>D99960081</b>	Galleggiante cpl blu per cavo
23A	<b>D9995793-DIY</b>	Spezzone cavo con supporto assemblato con connessioni swivel DIAG.
24	<b>D3965030</b>	Clip chiusura sacco filtro
25	<b>D9995060</b>	Carter turchese con fermaguaina
26	<b>D5000009</b>	Spina Amphenol
29	<b>D9995189</b>	Carenatura 2001
30	<b>D9991069-ASSY</b>	Ferma cavo carenatura 2010
A	<b>D3379720-A</b>	Vite fissaggio griglia a carenatura KA 50x20
B	<b>D3379616-A</b>	Vite per carenatura KA 50x16
E	<b>D3154414-A</b>	Vite M4x14
F	<b>D3379212</b>	Vite per piattina 3x12
	<b>D9995670-ASSY</b>	Trasformatore DIAG EU 2010 (privo di cavo di alimentazione)
	<b>D58984401LF</b>	Cavo trasformatore DIAG EU 2010
	<b>D9996084-ASSY</b>	Carrello universale
	<b>D9993198</b>	Kit locomozione DIAG cingolo giallo - versione 2008



Pulitori Automatici  
**DOLPHIN SPRITE C**  
Parti di Ricambio

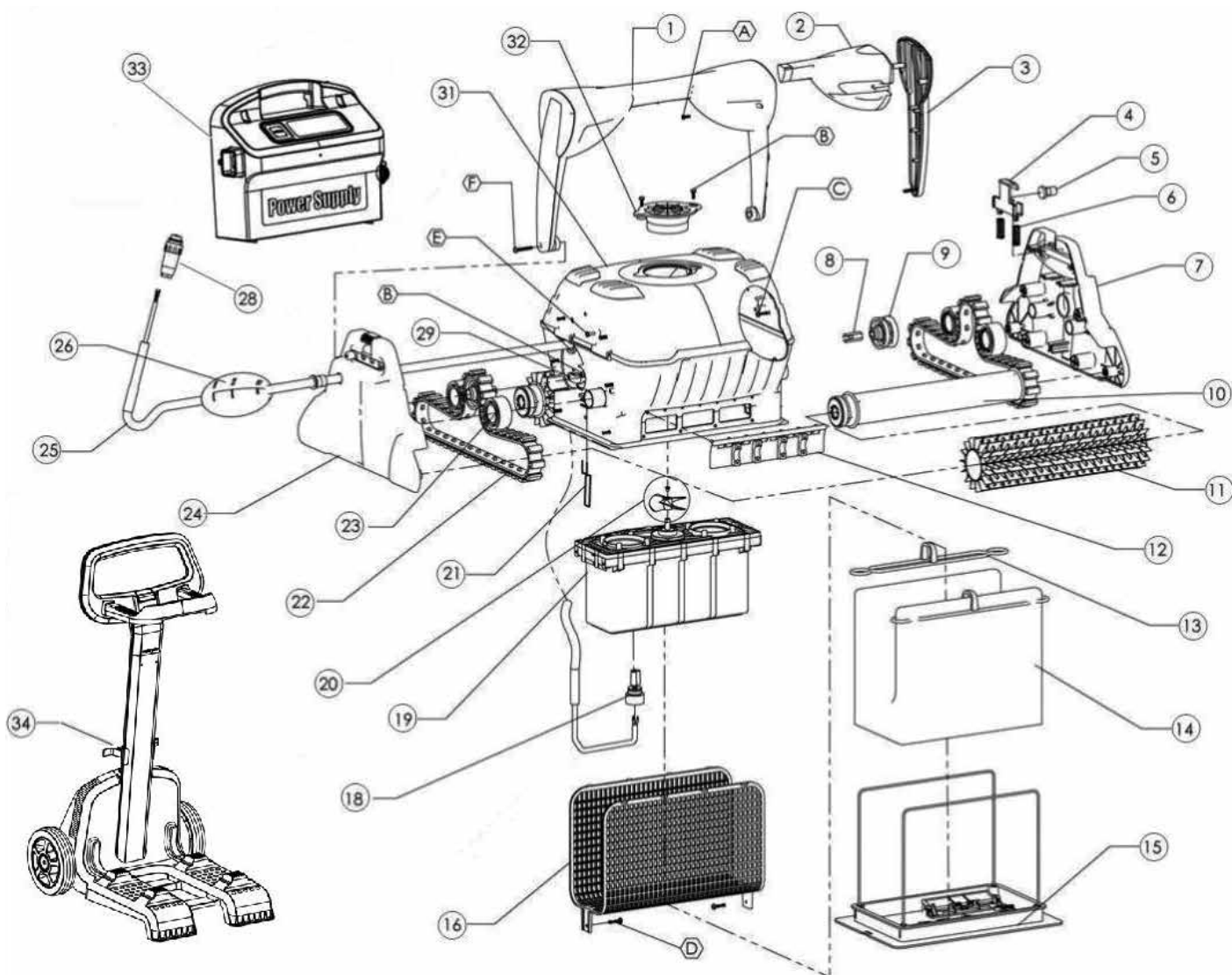

1	<b>D9995717</b>	Gruppo trasporto Sprite C/RC
2	<b>D6250922</b>	Galleggiante polistirolo gruppo trasporto Sprite C
3	<b>D9981068</b>	Pannello laterale per gruppo trasporto blu Sprite
4	<b>D9985064</b>	Pulsante di bloccaggio Plus/Sprite RC grigio
5	<b>D9985065</b>	Perno gruppo trasporto
6	<b>D3917031</b>	Molla del pulsante di bloccaggio
7	<b>D9981020</b>	Carter Sprite C / Sprite RC
8	<b>D3865005</b>	Riparto esagonale metallico x puleggia
9	<b>D3883645</b>	Puleggia per cingolo
10	<b>D99955953-ASSY</b>	Gruppo cilindro DIAG per cingolo nuova versione
10(01)	<b>D3884073-ASSY</b>	Disco per cilindro
10(02)	<b>D6101925</b>	Cilindro diag.
11	<b>D6101602</b>	Spazzola PVC grigia DIAG (prodotto venduto singolarmente - necessari 2 pz per apparecchio)
11(01)	<b>D6101610</b>	Spazzola Kanebo 315mm per DIAG (prodotto venduto singolarmente - necessari 2 pz per apparecchio)
11(02)	<b>D6130000</b>	Spazzola PVC grigia Diag. pre-assemblata su cilindro (prodotto venduto singolarmente - necessari 2 pz per apparecchio)
12	<b>D9985280</b>	Membrana di non ritorno DIAG
13	<b>D9981430</b>	Fermaglio sacco filtro
14	<b>D99954308-ASSY</b>	Sacco filtro 70 micron DIAGnostic e Dynamic
14(01)	<b>D9995430-ASSY</b>	Sacco filtro
14(02)	<b>D9991440-ASSY</b>	Sacco filtro usa e getta (conf. da 5)
14(03)	<b>D99954304-ASSY</b>	Sacco filtro con fori
14 (04)	<b>D9995431-ASSY</b>	Sacco filtro sgrassatore
15	<b>D9995550</b>	Gruppo coperchio inferiore 2005 *esploso dettagliato a pag. 195
16	<b>D6203703</b>	Griglia filtro
18	<b>D9991279</b>	Set conness.cavo 3 poli AC/DC
19	<b>D9995352-ASSY</b>	Box motore DIAG 3H SPRITE C nuovo
19(01)	<b>D9995352-EX</b>	Box motore DIAG 3H REC SPRITE C
20	<b>D9995269</b>	Girante gialla + vite DC
21	<b>D3965030</b>	Clip chiusura sacco filtro
22	<b>D9985006</b>	Cingolo grigio - nuova versione 2008
23	<b>D3884997</b>	Disco guida
24	<b>D9995050</b>	Carter Sprite C/RC con fermaguaina
25	<b>D9995852-DIY</b>	Cavo autogalleggiante 18m DIAG completo di connessione e boccola
26	<b>D99960081</b>	Galleggiante cpl blu per cavo
28	<b>D5000009</b>	Spina Amphenol
29	<b>D9991069-ASSY</b>	Ferma cavo carenatura bianco 2010
31	<b>D99951715</b>	Carenatura Sprite C/RC
32	<b>D9981040</b>	Coprigirante Sprite C/RC blue royal
33	<b>D9995670-ASSY</b>	Trasformatore DIAG EU 2010 (privo di cavo di alimentazione)
33(01)	<b>D5020012</b>	Coperchio presa Amphenol trasf.
33(02)	<b>D5020011</b>	Presa Amphenol trasf.
33(03)	<b>D58984401LF</b>	Cavo trasformatore DIAG EU 2010
34	<b>D9996084-ASSY</b>	Carrello universale
A	<b>D3379450-A</b>	VITE KA40X12
B	<b>D3379440-A</b>	Vite KA50X12 A2 WN1412
C	<b>D3379616-A</b>	Vite per carenatura KA 50x16
D	<b>D3379720-A</b>	Vite fissaggio griglia a carenatura KA 50x20
E	<b>D3154414-A</b>	Vite M4X14 - 7985
F	<b>D3305030-A</b>	Vite KA50X30

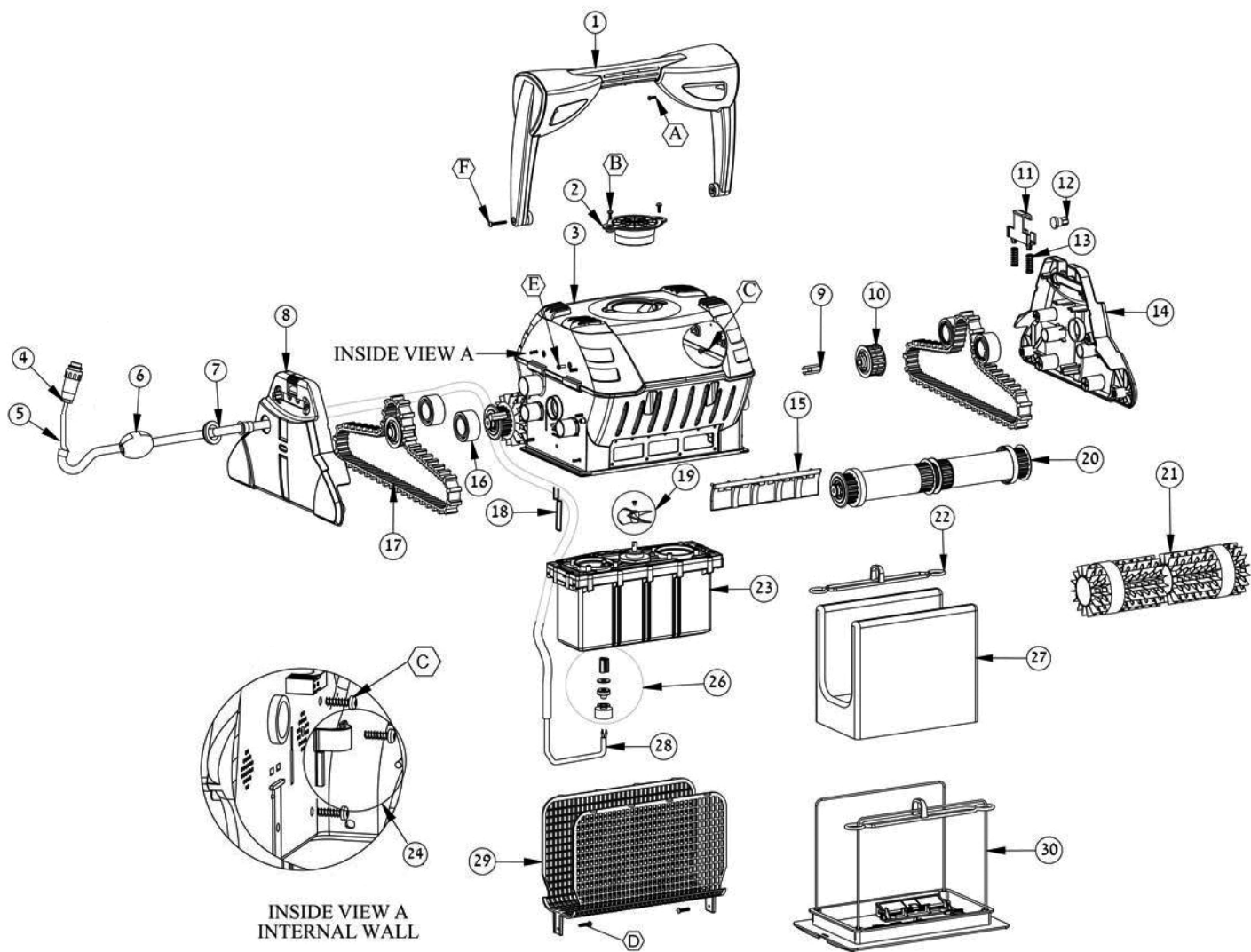

1	<b>D9995717</b>	Gruppo trasporto Sprite C/RC
2	<b>D9981040</b>	Coprigirante Sprite C/RC blue royal
3	<b>D99951715</b>	Carenatura Sprite C/RC
4	<b>D5000009</b>	Spina amphenol
5	<b>D9991753</b>	Termorestringente per cavo autogalleggiante
6	<b>D99960081</b>	Galleggiante cpl blu per cavo
7	<b>D3865006</b>	Boccola in gomma per carter
8	<b>D9995050</b>	Carter Sprite C/RC con fermaguaina
9	<b>D3865005</b>	Riparto esagonale metallico x puleggia
10	<b>D3883645</b>	Puleggia per cingolo
11	<b>D9985064</b>	Pulsante di bloccaggio Plus/Sprite RC grigio
12	<b>D9985065</b>	Perno gruppo trasporto
13	<b>D3917031</b>	Molla del pulsante di bloccaggio
14	<b>D9981020</b>	Carter Sprite C / Sprite RC
15	<b>D9985280</b>	Membrana di non ritorno intera
16	<b>D3884997</b>	Disco guida
17	<b>D9985006</b>	Cingolo grigio - nuova versione 2008
18	<b>D3965030</b>	Cilip chiusura sacco filtro
19	<b>D9995269</b>	Girante gialla + vite DC
20	<b>D99955958-ASSY</b>	Gruppo cilindro rotante Dynamic con cuscinetto centrale
20(01)	<b>D3884073-ASSY</b>	Disco per cilindro
20(02)	<b>D3885000</b>	Anello per spazzola
20(03)	<b>D6101924</b>	Cilindro rotante DYN. - versione 2021
20(04)	<b>D3884080</b>	Cuscinetto centrale rullo Dynamic
21	<b>D6101635</b>	Spazzola PVC grigia Dynamic (prodotto venduto singolarmente - necessari 4 pz per apparecchio)
21(01)	<b>D9995560-ASSY</b>	Spazzole Kanebo Dynamic (kit composto da 2 pz - necessari 2 kit per apparecchio)
21(02)	<b>D61020801</b>	Spazzola PVC grigia Dyn. pre-assemblata su cilindro (prodotto venduto singolarmente - necessari 4 pz per apparecchio)
21(03)	<b>D99955360-ASSY</b>	Cilindro Dyn con disco anteriore e spazzola kanebo (prodotto venduto singolarmente - necessari 4 pz per apparecchio)
21(04)	<b>D99955361-ASSY</b>	Cilindro Dyn con disco anteriore, spazzola PVC per Sprite RC/Plus (prodotto venduto singolarmente - necessari 4 pz per apparecchio)
22	<b>D9981430</b>	Fermaglio sacco filtro
23	<b>D9995353-ASSY</b>	Box motore dyn. 3H NUOVO SPRITE RC
23(01)	<b>D9995353-EX</b>	Box motore dyn. 3H REC SPRITE RC
24	<b>D9991069-ASSY</b>	Ferma cavo carenatura bianco 2010
26	<b>D9991279</b>	Set conness.cavo 3 poli AC/DC
26(01)	<b>D9985048</b>	Corpo conn cavo 3 poli AC/DC rosso
26(02)	<b>D1811404</b>	Connessione argentata x corpo 3 poli rosso
26(03)	<b>D9985027</b>	Rondella di plastica 7x2 mm
26(04)	<b>D3861002</b>	O Ring connessione cavo
26(05)	<b>D9980025</b>	Rondella - Ø interno 13 mm
26(06)	<b>D9980041</b>	Ghiera per connessione cavo 3 pin
27	<b>D99954308-ASSY</b>	Sacco filtro 70 micron DIAGnostic e Dynamic
27(01)	<b>D9995430-ASSY</b>	Sacco filtro
27(02)	<b>D9991440-ASSY</b>	Sacco filtro usa e getta (conf. da 5)
27(03)	<b>D99954304-ASSY</b>	Sacco filtro con fori
27(04)	<b>D9995431-ASSY</b>	Sacco filtro sgrassatore
28	<b>D9995854-DIY</b>	Cavo autogalleggiante 18 m DYN completo di connessione e boccola
29	<b>D6203703</b>	Griglia filtro
30	<b>D9995550</b>	Gruppo coperchio inferiore 2005 *esploso dettagliato a pag. 195
A	<b>D3379450-A</b>	VITE KA40X12
B	<b>D3379440-A</b>	Vite KA50X12 A2 WN1412
C	<b>D3379616-A</b>	Vite per carenatura KA 50x16
D	<b>D3379720-A</b>	Vite fissaggio griglia a carenatura KA 50x20
E	<b>D3154414-A</b>	Vite M4X14 - 7985
F	<b>D3305030-A</b>	Vite KA50X30
	<b>D9995675-ASSY</b>	Trasformatore DYN EU 2010 senza display (privo di cavo di alimentazione)
	<b>D58984401LF</b>	Cavo trasformatore DIAG EU 2010
	<b>D9996084-ASSY</b>	Carrello universale
	<b>D99954227-ASSY</b>	Radiocomando Sprite RC

Pulitori Automatici  
**DOLPHIN MASTER M3**  
Parti di Ricambio

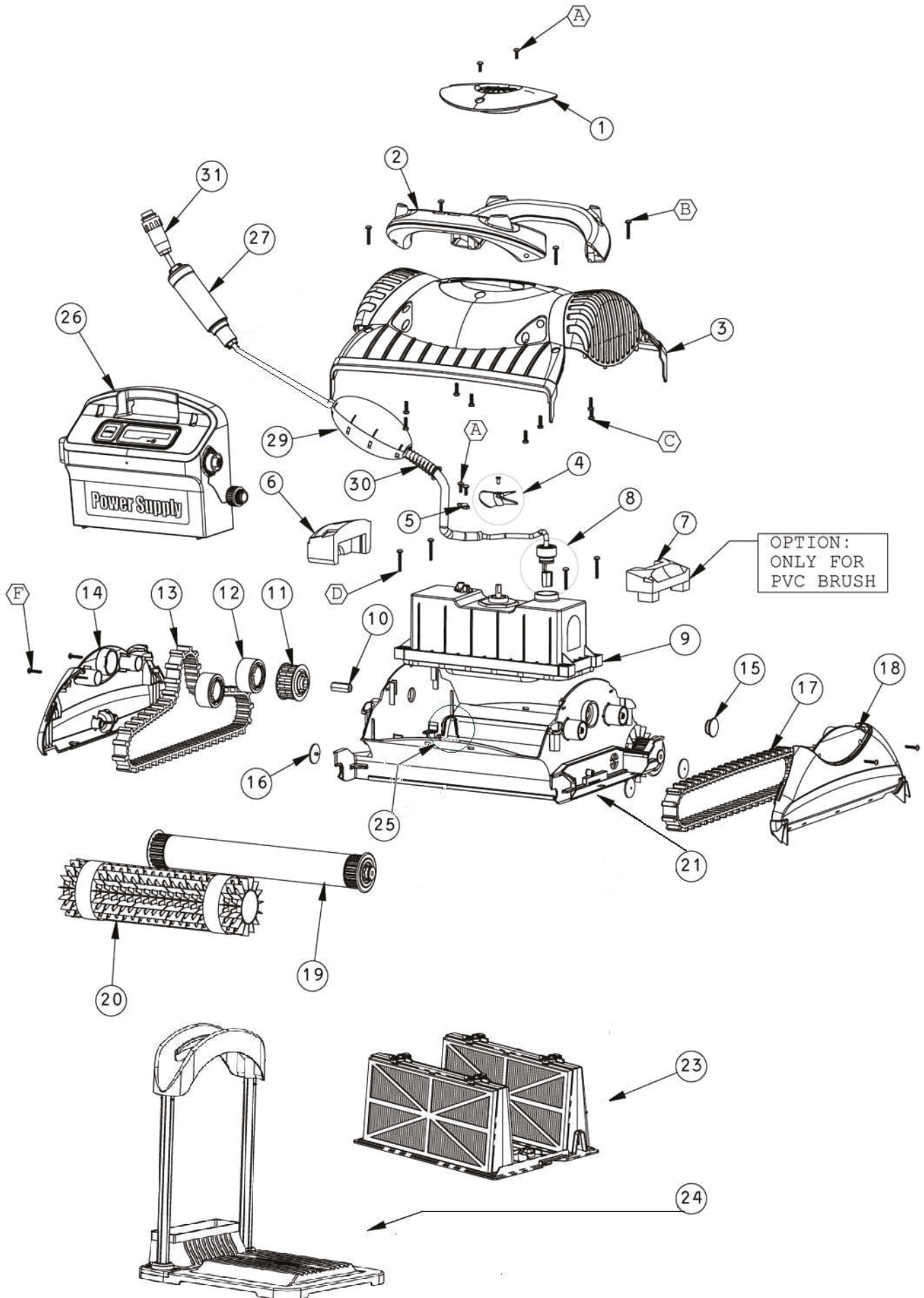

1	<b>D9982291</b>	Coprigirante Master M3
2	<b>D99957008-ASSY</b>	Gruppo trasporto Master M3
3	<b>D99952037-ASSY</b>	Carenatura superiore Master M3
4	<b>D9995269</b>	Girante gialla + vite DC
5	<b>D9982332</b>	Fermacavo giallo
6	<b>D6250931</b>	Galleggiante interno
7	<b>D6250944</b>	Galleggiante polistirolo aggiuntivo per spazzole PVC
8	<b>D9991279</b>	Set connessioni cavo 3 poli
9	<b>D99953007-ASSY</b>	Box motore 3h 230 V nuovo - FINO AD ESAURIMENTO SCORTE
9(01)	<b>D99953006-EX</b>	Box motore Master M3 REC
10	<b>D3865005</b>	Riparto esagonale metallico puleggia
11	<b>D3883645</b>	Puleggia per cingolo
12	<b>D3884997</b>	Disco guida
13	<b>D9985006</b>	Cingolo grigio nuovo tipo Master M3
14	<b>D9997103-ASSY</b>	Carter laterale blu con rotella Master M3
15	<b>D3390223</b>	Tappo in gomma per carenatura interna
16	<b>D9980220</b>	Membrana di non ritorno per carenatura "Basic"
17	<b>D9985015</b>	Cingolo grigio corto Master M3
18	<b>D9982328</b>	Carter con respingenti Master M3
19	<b>D99955951-ASSY</b>	Gruppo cilindro rotante
19(01)	<b>D3884073-ASSY</b>	Disco per cilindro
19(02)	<b>D9982275</b>	Tappo laterale gruppo cilindro
19(03)	<b>D6101925</b>	Cilindro diag.
20	<b>D6101602</b>	Spazzola PVC grigia (prodotto venduto singolarmente - necessari 2 pz per apparecchio)
20(01)	<b>D6101641</b>	Spazzola combinata grigia DIAG (prodotto venduto singolarmente - necessari 2 pz per apparecchio)
20(02)	<b>D6101611</b>	Anello Kanebo per spazzola combinata (prodotto venduto singolarmente - necessari 4 pz per apparecchio)
20(03)	<b>D6101610</b>	Spazzola Kanebo DIAG (prodotto venduto singolarmente - necessari 2 pz per apparecchio)
20(04)	<b>D6130030</b>	Spazzola PVC grigia Diag. CB pre-assemblata su cilindro [anelli Kanebo non inclusi] (prodotto venduto singolarmente - necessari 2 pz per apparecchio)
21	<b>D9980200</b>	Carenatura inferiore Master M3
23	<b>D9991412-ASSY</b>	Gruppo coperchio inferiore con cartuccia filtro mod. BASIC *esploso dettagliato a pag. 196
24	<b>D9986041</b>	Base stand
25	<b>D9985448</b>	Membrana per filtro cartuccia Master M3
26	<b>D9995670-ASSY</b>	Trasformatore mod. 2010 DIAG (privo di cavo di alimentazione)
26(01)	<b>D58984401LF</b>	Cavo trasformatore DIAG EU 2010
27	<b>D9995851-DIY</b>	Cavo autogalleggiante 18m DIAG DIY completo di connessioni e molla
27(01)	<b>D9995861-DIY</b>	Cavo autogalleggiante 18 m DIAG con snodo completo di connessioni e molla
27(02)	<b>D9995793-RC-DIY</b>	Spezzone cavo con molla assemblato con connessioni swivel DIAG
29	<b>D99960081</b>	Galleggiante cavo blu
30	<b>D3917033</b>	Molla per cavo 3 poli
31	<b>D5000009</b>	Spina amphenol
A	<b>D3379440-A</b>	Vite KA50X12 A2 WN1412
B	<b>D3305025-A</b>	Vite WN1412 A2 KA50X25
C	<b>D3379616-A</b>	Vite per carenatura KA 50x16
D	<b>D3305030-A</b>	Vite KA50x30
F	<b>D3354020-A</b>	Vite KA40x20

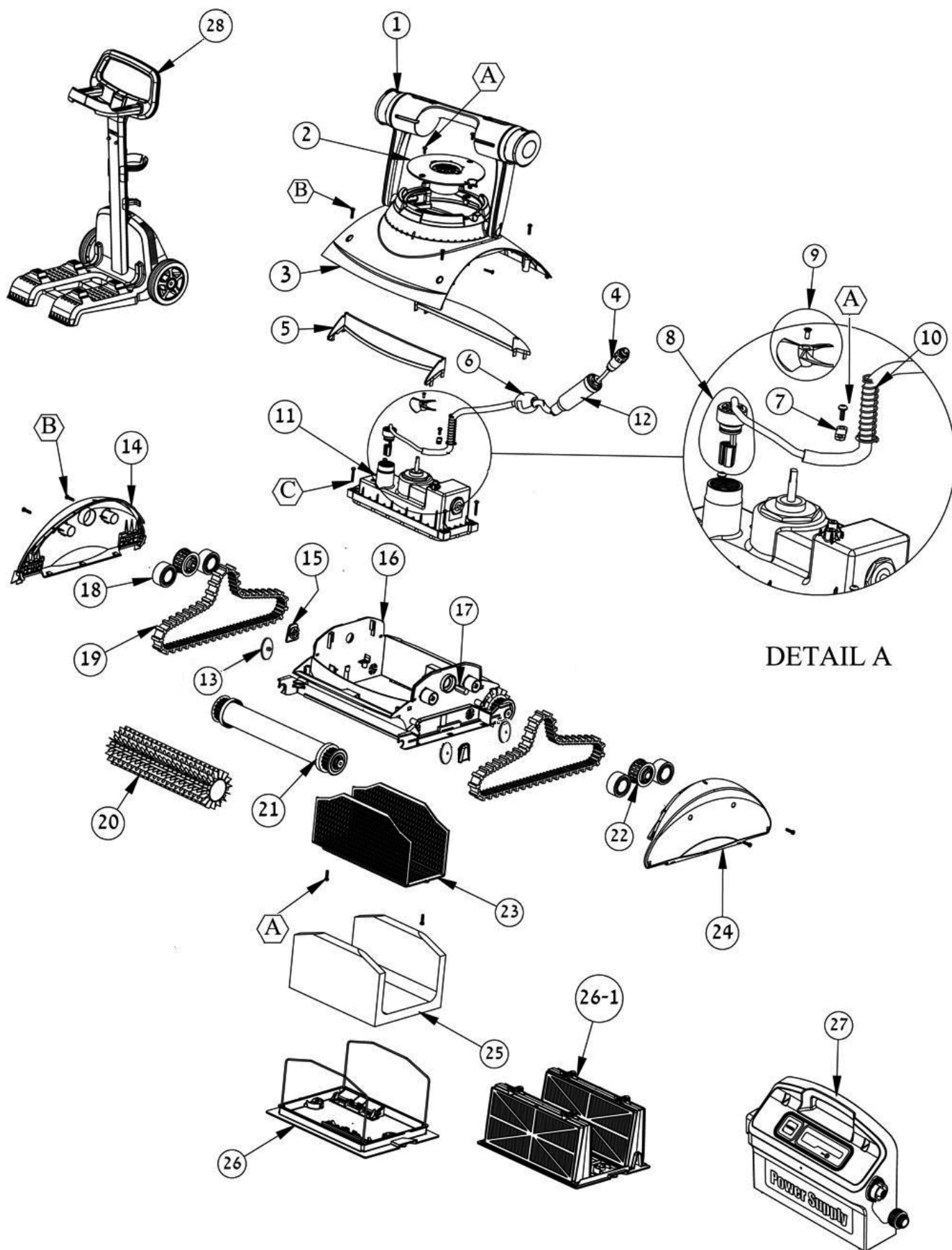

1	<b>D99957029-ASSY</b>	Gruppo trasporto Master M4 completo
2	<b>D99806065</b>	Coprigirante blu Master M4
3	<b>D99952088-ASSY</b>	Carenatura superiore Master M4
4	<b>D5000009</b>	Spina amphenol
5	<b>D9980612</b>	Adattatore carenatura Master M4
6	<b>D9995090</b>	Galleggiante completo per cavo
7	<b>D9982332</b>	Fernacavo giallo
8	<b>D9991279</b>	Set connessioni cavo 3 poli DC
9	<b>D9995266</b>	Girante + vite DC nera
10	<b>D3917033</b>	Molla per cavo 3 poli
11.BOX	<b>D9995371RD-ASSY</b>	Box motore Master M4 3h nuovo
11.BOX(01)	<b>D9995372RD-EX</b>	Box motore Master M4 3h REC
12	<b>D9995861-DIY</b>	Cavo autogalleggiante 18 m DIAG con snodo completo di connessioni e molla
12(01)	<b>D9995793-RC-DIY</b>	Spezzone cavo con molla assemblato con connessioni swivel DIAG
13	<b>D9980220</b>	Membrana di non ritorno per carenatura "Basic"
14	<b>D99806143</b>	Carter laterale grigio con respingente Master M4
15	<b>D9985448</b>	Membrana per filtro a cartuccia Master M3/Wave 30
16	<b>D9980630</b>	Carenatura interna Master M4
17	<b>D3865005</b>	Riporto esagonale metallico puleggia
18	<b>D3884997</b>	Disco guida
19	<b>D9985006</b>	Cingolo grigio nuovo tipo
20	<b>D6101602</b>	Spazzola PVC grigia DIAG (prodotto venduto singolarmente - necessari 2 pz per apparecchio)
20(01)	<b>D6101641</b>	Spazzola combinata grigia grigia DIAG (prodotto venduto singolarmente - necessari 2 pz per apparecchio)
20(02)	<b>D6101611</b>	Anello Kanebo per spazzola combinata (prodotto venduto singolarmente - necessari 4 pz per apparecchio)
20(03)	<b>D6101610</b>	Spazzola Kanebo grigia DIAG (prodotto venduto singolarmente - necessari 2 pz per apparecchio)
20(04)	<b>D6130000</b>	Spazzola PVC grigia Diag. pre-assemblata su cilindro (prodotto venduto singolarmente - necessari 2 pz per apparecchio)
21	<b>D99955951-ASSY</b>	Gruppo cilindro rotante
21(01)	<b>D6101914</b>	Cilindro rotante interno Moby/Wave 30
21(02)	<b>D6101925</b>	Cilindro DIAG
21(03)	<b>D3885000</b>	Anello per spazzola
21(04)	<b>D3884073-ASSY</b>	Disco per cilindro
21(05)	<b>D9982275</b>	Tappo laterale gruppo cilindro
22	<b>D3883645</b>	Puleggia per cingolo
23	<b>D9980627</b>	Griglia filtro Master M4
24	<b>D99806034</b>	Carter laterale grigio Master M4
25	<b>D99954305-ASSY</b>	Sacco filtro 70 micron - kit 5 pezzi per gruppo cop. inf. con sacco - OPTIONAL
26	<b>D99919117</b>	Gruppo coperchio inferiore (versione a sacco) - OPTIONAL
26-1	<b>D9991414-ASSY</b>	Gruppo coperchio inferiore con cartuccia filtro STANDARD *esploso dettagliato a pag. 197
27	<b>D9995672-ASSY</b>	Trasformatore Diagn. con timer settimanale (privo di cavo di alimentazione)
27(01)	<b>D58984401LF</b>	Cavo trasformatore DIAG EU 2010
28	<b>D9996084-ASSY</b>	Carrello universale
A	<b>D3379440-A</b>	Vite KA50X12 A2 WN1412
B	<b>D3379720-A</b>	Vite fissaggio griglia a carenatura KA 50x20
C	<b>D3305030-A</b>	Vite KA50X30



Pulitori Automatici  
**DOLPHIN MASTER M5**  
Parti di Ricambio

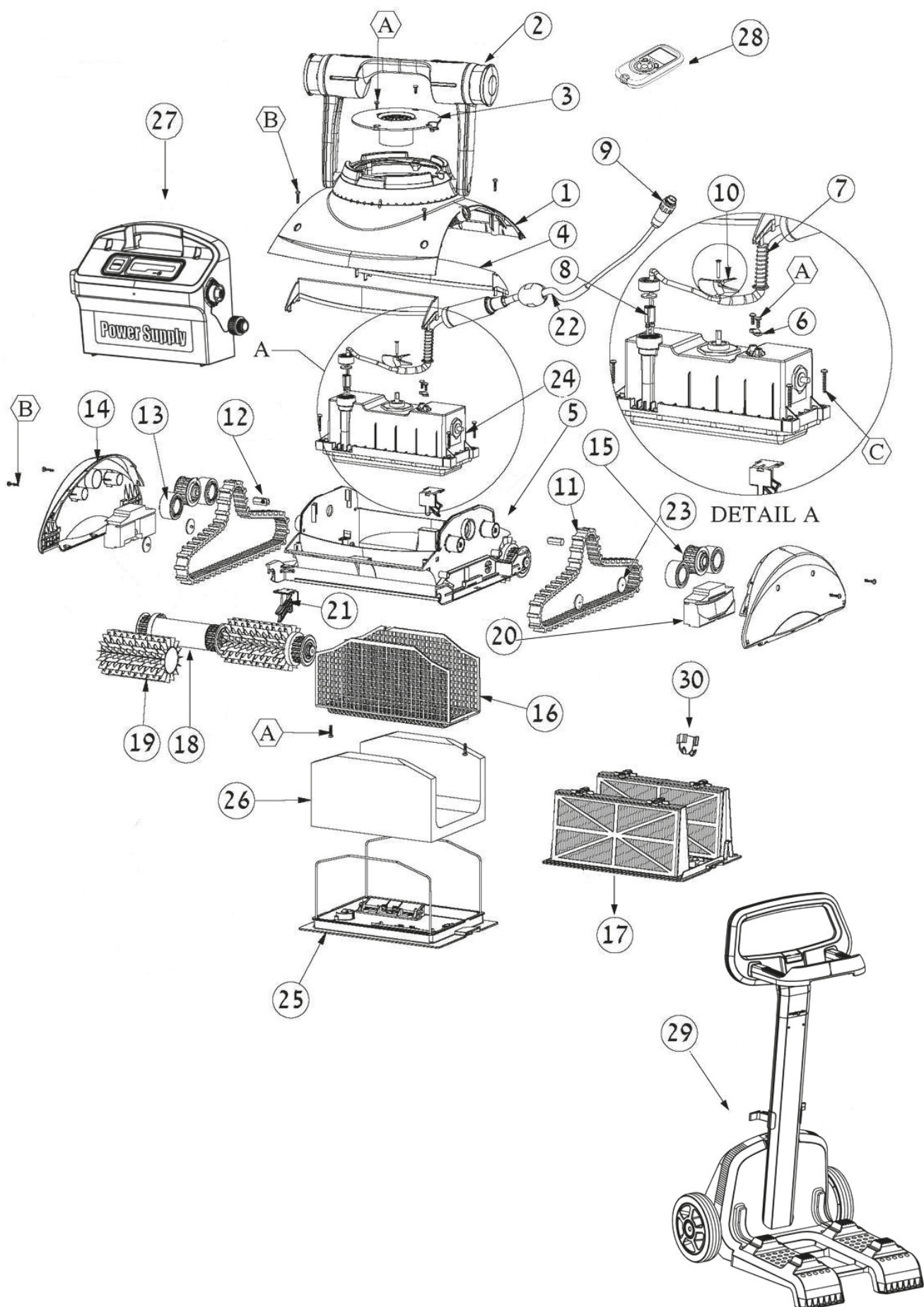

1	<b>D99952088-ASSY</b>	Carenatura superiore Master M5
2	<b>D99957029-ASSY</b>	Gruppo trasporto Master M5
3	<b>D99806065</b>	Coprigirante blu Master M5
4	<b>D9980612</b>	Adattatore carenatura Master M5
5	<b>D9980630</b>	Carenatura interna Master M5
6	<b>D9982332</b>	Fermacavo giallo
7	<b>D3917033</b>	Molla per cavo 3 poli
8	<b>D9991279</b>	Set connessioni cavo 3 poli DC
9	<b>D5000009</b>	Spina amphenol
10	<b>D9995266</b>	Girante + vite DC nera
11	<b>D9985006</b>	Cingolo grigio nuovo tipo
12	<b>D3865005</b>	Riporto esagonale metallico puleggia
13	<b>D3884997</b>	Disco guida
14	<b>D99806034</b>	Carter laterale grigio Master M4
15	<b>D3883645</b>	Puleggia per cingolo
16	<b>D9980627</b>	Griglia filtro Master M5
17	<b>D9991414-ASSY</b>	Gruppo coperchio inferiore con cartuccia filtro STANDARD *esploso dettagliato a pag. 197
18	<b>D99955956-ASSY</b>	Gruppo cilindro rotante dynamic con inserto per "fai da te"
18(01)	<b>D3884073-ASSY</b>	Disco per cilindro
18(02)	<b>D3884080</b>	Cuscinetto centrale rullo Dynamic
18(03)	<b>D3885000</b>	Anello per spazzola
18(04)	<b>D9982275</b>	Tappo laterale gruppo cilindro
19	<b>D6101635</b>	Spazzola PVC grigia Dynamic (prodotto venduto singolarmente - necessari 4 pz per apparecchio)
19(01)	<b>D6101656</b>	Spazzola comb. grigia Dynamic (prodotto venduto singolarmente - necessari 4 pz per apparecchio)
19(02)	<b>D6101611</b>	Anello kanebo per spazzola combinata (prodotto venduto singolarmente - necessari 4 pz per apparecchio)
19(03)	<b>D9995560-ASSY</b>	Spazzole Kanebo Dynamic (kit composto da 2 pz - necessari 2 kit per apparecchio)
19(04)	<b>D61020801</b>	Spazzola PVC grigia Dyn. pre-assemblata su cilindro (prodotto venduto singolarmente - necessari 4 pz per apparecchio)
19(05)	<b>D99955336-ASSY</b>	Gruppo cilindro Dyn assemblato con spazzole PVC per Master M5/W20 (prodotto venduto singolarmente - necessari 2 pz per apparecchio)
19(06)	<b>D99955233-ASSY</b>	Gruppo cilindro Dyn assemblato DIY con spazzole Kanebo (prodotto venduto singolarmente - necessari 2 pz per apparecchio)
20	<b>D6250946</b>	Galleggiante polistirolo Master M5
21	<b>D9980640</b>	Supporto centrale spazzola Master M5
22	<b>D9995872-DIY</b>	Cavo autogalleggiante Dyn 18 m con snodo completo di connessioni e molla
22(01)	<b>D9995791-RC-DIY</b>	Spezzone cavo con molla assemblato con connessioni swivel Dyn
23	<b>D9980220</b>	Membrana di non ritorno per carenatura "Basic"
24	<b>D9995368RD-ASSY</b>	Box motore Master M5 3h nuovo
24(01)	<b>D9995369RD-EX</b>	Box motore Master M5 3h REC
25	<b>D99919117</b>	Gruppo coperchio inferiore (versione a sacco)
26	<b>D99954305-ASSY</b>	Sacco filtro 70 micron - kit 5 pezzi
27	<b>D9995671-ASSY</b>	Trasformatore Dyn. mod. 2010 con display (privo di cavo di alimentazione)
27(01)	<b>D58984401LF</b>	Cavo trasformatore DIAG EU 2010
28	<b>D99954226-ASSY</b>	Radiocomando Dyn. mod. 2010
29	<b>D9996084-ASSY</b>	Carrello universale
A	<b>D3379440-A</b>	Vite KA50x12 A2 WN1412
B	<b>D3379720-A</b>	Vite fissaggio griglia a carenatura KA 50x20
C	<b>D3305030-A</b>	Vite KA50x30

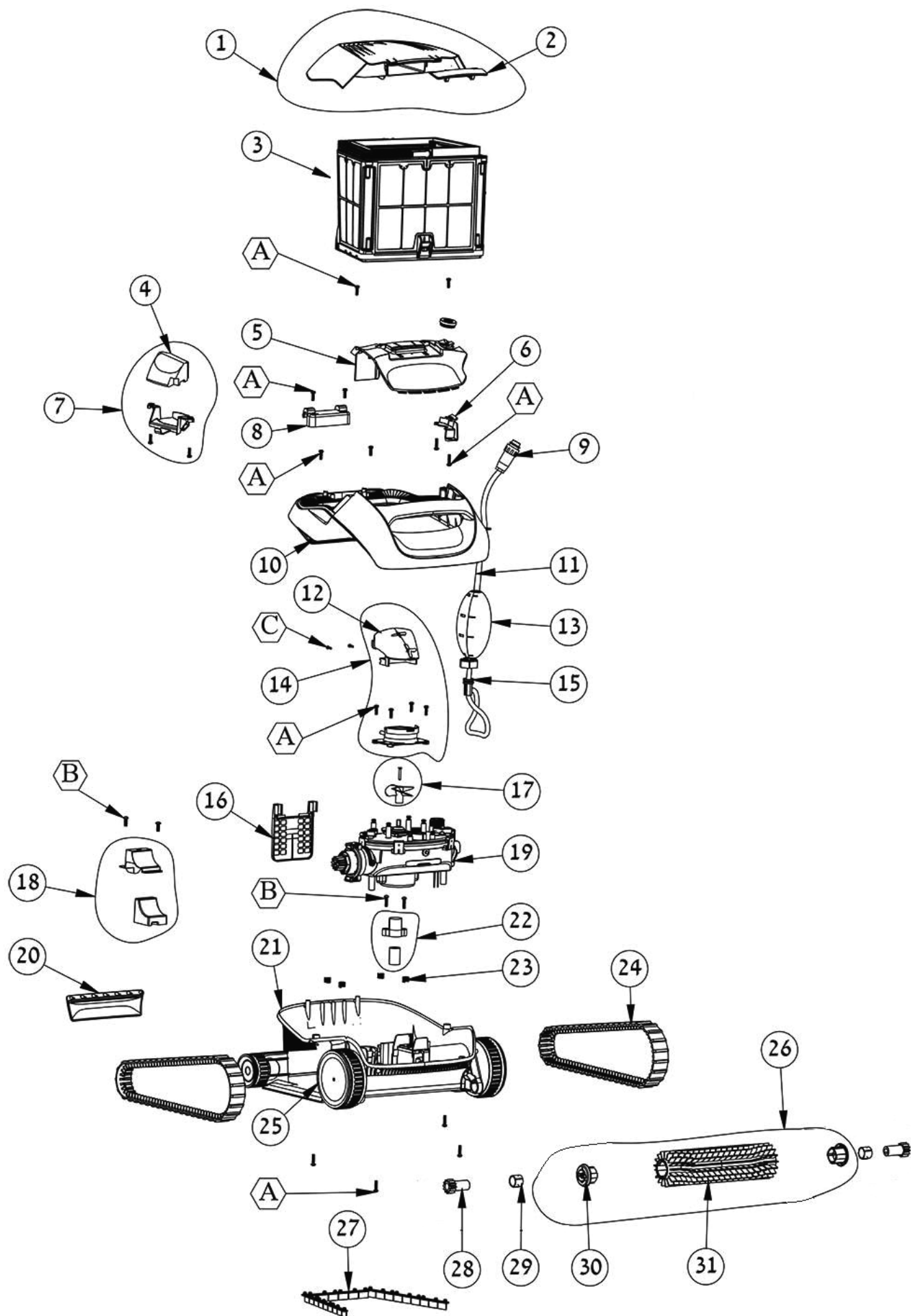

1	<b>D99952137-ASSY</b>	Sportello bianco filtro S50
2	<b>D99830571</b>	Supporto chiusura sportello filtro coperchio S50
3	<b>D9991459-ASSY</b>	Filtro completo a maglia fine per S50 *esploso dettagliato a pag. 138
3(01)	<b>D9991460-ASSY</b>	Filtro completo a cartuccia S50 *esploso dettagliato a pag. 138
4	<b>D6250960</b>	Galleggiante di polistirolo S50
5	<b>D9983053</b>	Coperchio con passacavo bianco S50
6	<b>D9983058</b>	Blocca passacavo coperchio bianco S50
7	<b>D9991748</b>	Porta galleggiante S50
8	<b>D9983056</b>	Adattatore carenatura S50
9	<b>D5000009</b>	Spina amphenol
10	<b>D99952134-ASSY</b>	Carenatura superiore S50
11	<b>D99958902-DIY</b>	Cavo 12 m Diag S50
12	<b>D9991740</b>	Coprigirante S50
13	<b>D99960081</b>	Galleggiante cpl blu per cavo
14	<b>D9991742</b>	Coprigirante S50 completa
15	<b>D9991271</b>	Set connessione cavo Serie S
17	<b>D9995266</b>	Girante + vite DC nera
18	<b>D9991747</b>	Galleggiante completo S50
19.BOX	<b>D9995389-ASSY</b>	Box motore nuovo S50
19.BOX(01)	<b>D9995389-EX</b>	Box motore ricondizionato S50
19(02)	<b>D9983142</b>	Ingranaggio motore trazione serie E/S
20	<b>D9983024</b>	Membrana anteriore
21	<b>D9991751</b>	Carenatura inferiore S50
22	<b>D9991746-ASSY</b>	Peso interno + copertura S50
23	<b>D3917022</b>	Molla per filtro Serie S
24	<b>D99831521</b>	Cingolo blu serie S
25		Ingranaggi spazzole S50
25(01)	<b>D99830141</b>	Copertura grigio scuro ruota grande serie E/S
25(02)	<b>D9983408</b>	Braccetto sinistro spazzola attiva serie E/S
25(03)	<b>D9983111</b>	Ruota grigio scuro grande serie E/S
25(04)	<b>D9983121</b>	Disco grigio scuro della ruota
25(05)	<b>D9983114</b>	Boccola bianca della ruota
25(06)	<b>D9983407</b>	Braccetto destro spazzola attiva serie E/S
25(07)	<b>D3726283</b>	Peso bypass e ruota S50
25(08)	<b>D99830161</b>	Copertura disco ruota piccola grigio scuro
25(09)	<b>D99830151</b>	Ruota piccola grigio scuro serie E/S
25(10)	<b>D9991497-ASSY</b>	Kit cuscinetti, ruote e boccole per S50
25A	<b>D3379616-A</b>	Vite per carenatura KA 50x16
26	<b>D9995546-ASSY</b>	Spazzola attiva S100 blu completa
27	<b>D9991732</b>	Membrana convogliatrice di flusso kit da 10
28	<b>D9983018</b>	Ingranaggio spazzola attiva S50
29	<b>D9983042</b>	Boccola spazzola attiva S50
30	<b>D9983017</b>	Adattatore spazzola attiva S50
31	<b>D99831221</b>	Spazzola attiva blu serie S
A	<b>D3379616-A</b>	Vite per carenatura KA 50x16
B	<b>D3379440-A</b>	Vite KA50X12 A2 WN1412
T	<b>D99956032-ASSY</b>	Trasformatore Basic 230v S200 (privo di cavo alimentazione)
T(01)	<b>D9983204</b>	Coperchio presa trasformatore linea E/S
T(02)	<b>D58984401LF</b>	Cavo trasformatore DIAG EU 2010

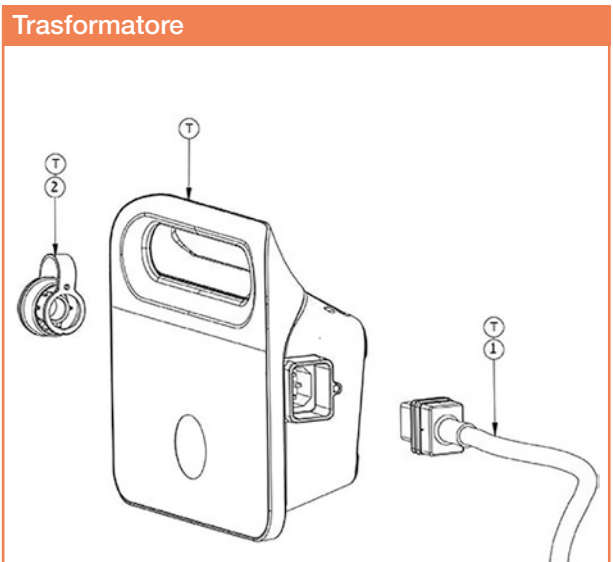
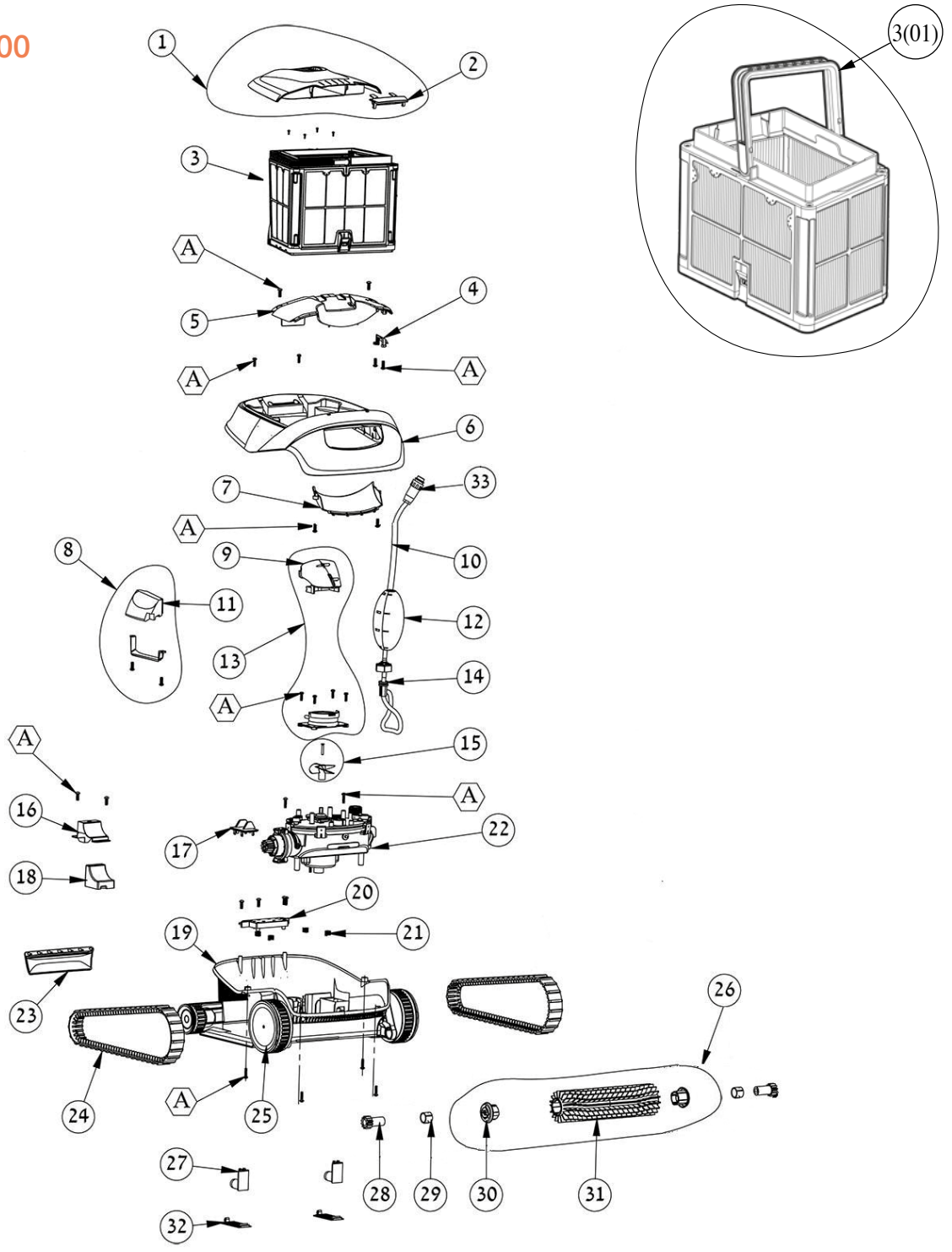

## b

## DOLPHIN S 100

1	<b>D99952173-ASSY</b>	Sportello filtro bianco S100
2	<b>D99830083</b>	Supporto chiusura blu
3	<b>D9991459-ASSY</b>	Filtro completo a maglia fine *esploso dettagliato a pag. 138
3(01)	<b>D9991460-ASSY</b>	Filtro completo a cartuccia *esploso dettagliato a pag. 138
3(02)	<b>D9991482-ASSY</b>	Filtro completo a cartuccia ultrafine più spesso per S100
4	<b>D9983060</b>	Fermaboccola bianco per cavo S100
5	<b>D9983032</b>	Coperchio anteriore bianco con passacavo S100
6	<b>D99952133-ASSY</b>	Carenatura superiore bianca assemblata S100
7	<b>D9983030</b>	Coperchietto sotto impugnatura S100
8	<b>D9991744</b>	Porta galleggiante S100
9	<b>D9991740</b>	Coprigirante S100
10	<b>D9995884-DIY</b>	Cavo 15 m DIAG S100
11	<b>D6250961</b>	Galleggiante S100 - FINO AD ESAURIMENTO SCORTE
11(01)	<b>D9991747</b>	Galleggiante completo S100
12	<b>D99960081</b>	Galleggiante cpl blu per cavo
13	<b>D9991742</b>	Coprigirante S100 completa
14	<b>D9991271</b>	Set connessione cavo Serie S
15	<b>D9995266</b>	Girante + vite DC nera
16	<b>D9983080</b>	Copertura polistirolo S100
18	<b>D6250960</b>	Galleggiante di polistirolo S100
19	<b>D9991752</b>	Carenatura inferiore S100 completa
19(01)	<b>D9991732</b>	Membrana convogliatrice di flusso kit da 10
20	<b>D9983035</b>	Adattatore carenatura grigio scuro S100
21	<b>D3917022</b>	Molla per filtro Serie S
22.BOX	<b>D9995386-ASSY</b>	Box motore nuovo S100
22.BOX(01)	<b>D9995386-EX</b>	Box motore ricondizionato S100
22(02)	<b>D9983142</b>	Ingranaggio motore trazione serie E/S
23	<b>D9983024</b>	Membrana anteriore
24	<b>D99831521</b>	Cingolo blu serie S
25		<b>Ingranaggi spazzole:</b>
25(01)	<b>D99830141</b>	Copertura grigio scuro ruota grande serie E/S
25(02)	<b>D9983408</b>	Braccetto sinistro spazzola attiva serie E/S
25(03)	<b>D9983111</b>	Ruota grigio scuro grande serie E/S
25(04)	<b>D9983121</b>	Disco grigio scuro della ruota
25(05)	<b>D9983114</b>	Boccola bianca della ruota
25(06)	<b>D9983407</b>	Braccetto destro spazzola attiva serie E/S
25(07)	<b>D3726283</b>	Peso bypass e ruota serie E/S100
25(08)	<b>D99830161</b>	Copertura disco ruota piccola grigio scuro
25(09)	<b>D99830151</b>	Ruota piccola grigio scuro serie E/S
25(10)	<b>D9991497-ASSY</b>	Kit cuscinetti, ruote e boccole per S100
26	<b>D9995546-ASSY</b>	Spazzola attiva S100 blu completa
27	<b>D9991731-ASSY</b>	Peso per bypass
28	<b>D9983018</b>	Ingranaggio spazzola attiva S100
29	<b>D9983042</b>	Boccola spazzola attiva S100
30	<b>D9983017</b>	Adattatore spazzola attiva S100
31	<b>D99831221</b>	Spazzola attiva blu
32	<b>D9983039</b>	Coperchio inferiore bypass S100
33	<b>D5000009</b>	Spina amphenol
A	<b>D3379616-A</b>	Vite per carenatura KA 50x16

## b

## TRASFORMATORE

T	<b>D99956032-ASSY</b>	Trasformatore Basic 230v S100/S200 (privo di cavo di alimentazione)
T(01)	<b>D58984401LF</b>	Cavo trasformatore DIAG EU 2010
T(02)	<b>D9983204</b>	Coperchio presa trasformatore serie E/S

Pulitori Automatici  
**GRUPPO FILTRANTE S 50 / S 100**  
Parti di Ricambio

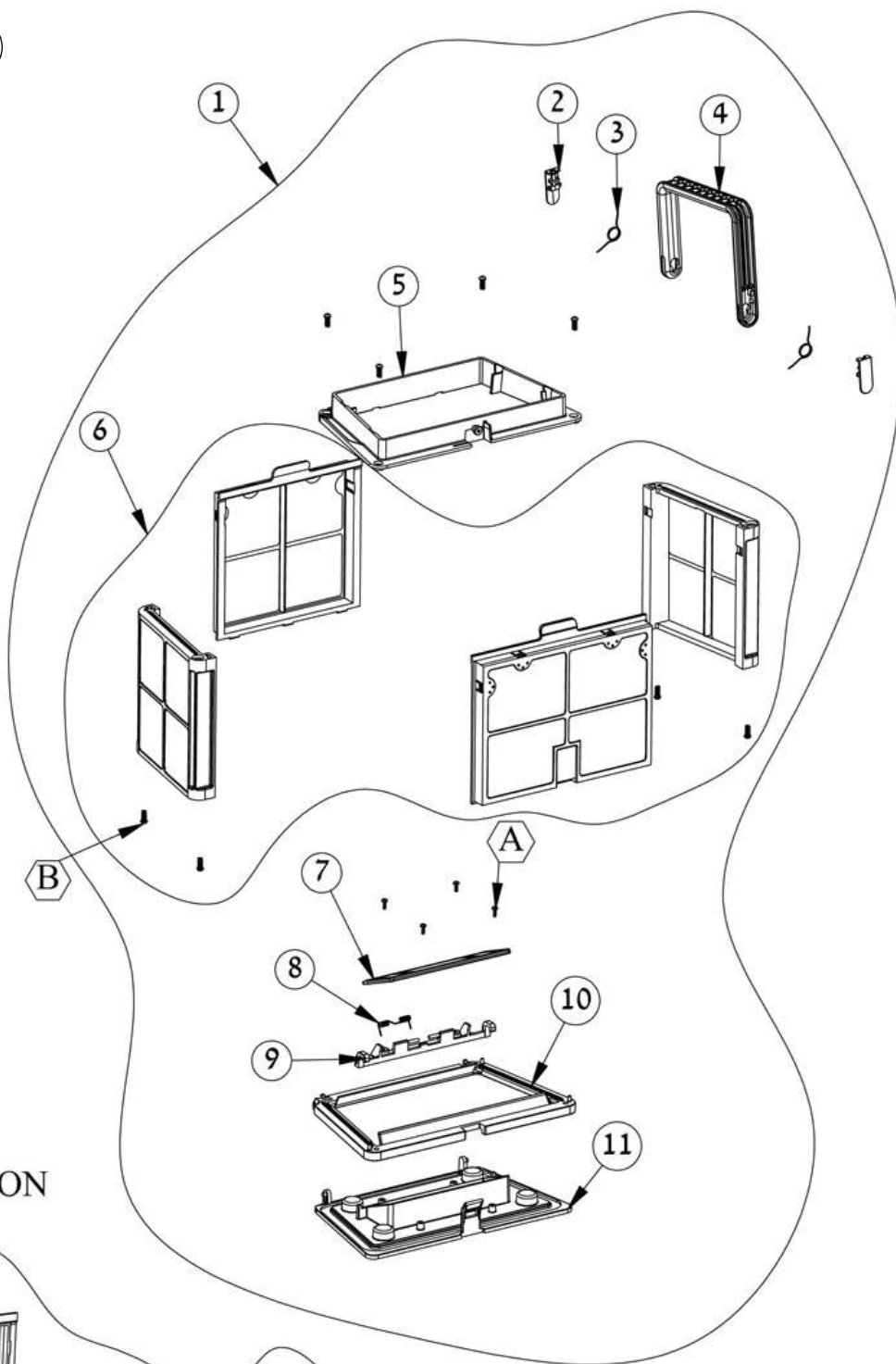
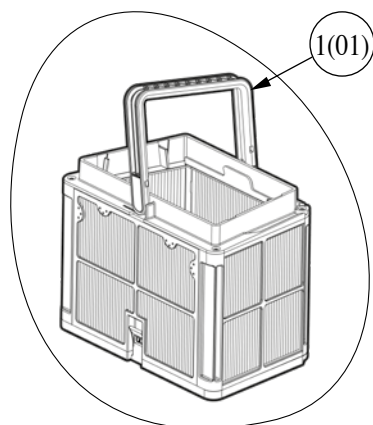

12  
OPTION

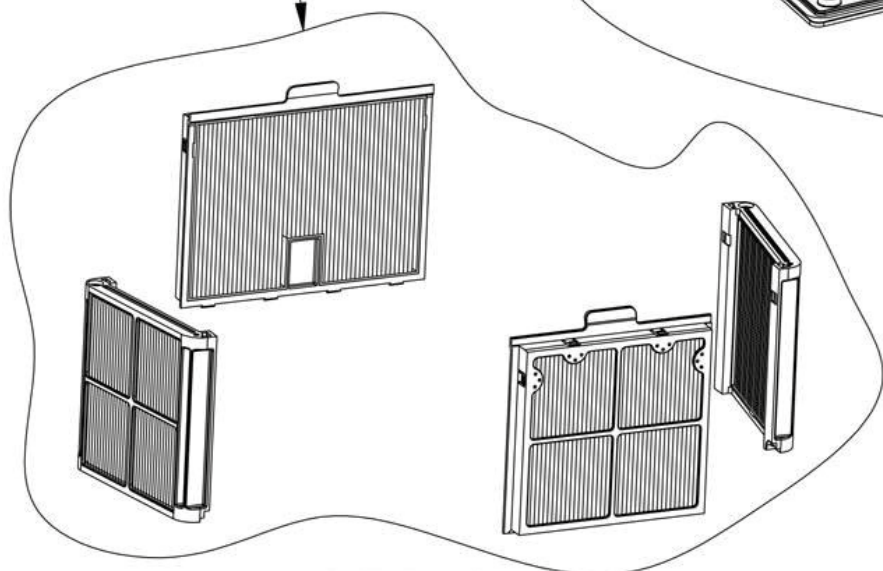

1	<b>D9991459-ASSY</b>	Filtro completo a maglia fine S100
1(01)	<b>D9991460-ASSY</b>	Filtro completo a cartuccia S100
1(02)	<b>D9991482-ASSY</b>	Filtro completo a cartuccia ultrafine più spesso per S100
2	<b>D9983027</b>	Pomello impugnatura filtro S100
3	<b>D3917029</b>	Molla impugnatura filtro serie S
4	<b>D9983004</b>	Impugnatura filtro S100
5	<b>D9983037</b>	Cornice superiore filtro S100
6	<b>D9991468-ASSY</b>	Kit filtri a maglia fine S100
7	<b>D9983025</b>	Membrana antiritorno filtro S100
8	<b>D3917014</b>	Molla coperchio inferiore
9	<b>D9983026</b>	Base per membrana antiritorno filtro S100
10	<b>D9983036</b>	Cornice inferiore filtro S100 FINO AD ESAURIMENTO SCORTE
10(01)	<b>D9983096</b>	Cornice inferiore per filtro S100 (versione 2020)
11	<b>D9983049</b>	Sportello inferiore filtro S50/S100
12	<b>D9991466-ASSY</b>	Kit filtri a cartuccia per S100 - optional
A	<b>D3303008-A</b>	Vite KA30x8
B	<b>D3379410-A</b>	Vite WN1412 A2 KA40X10



Pulitori Automatici  
**DOLPHIN S 200 / S 300 / S 300i**  
 Parti di Ricambio

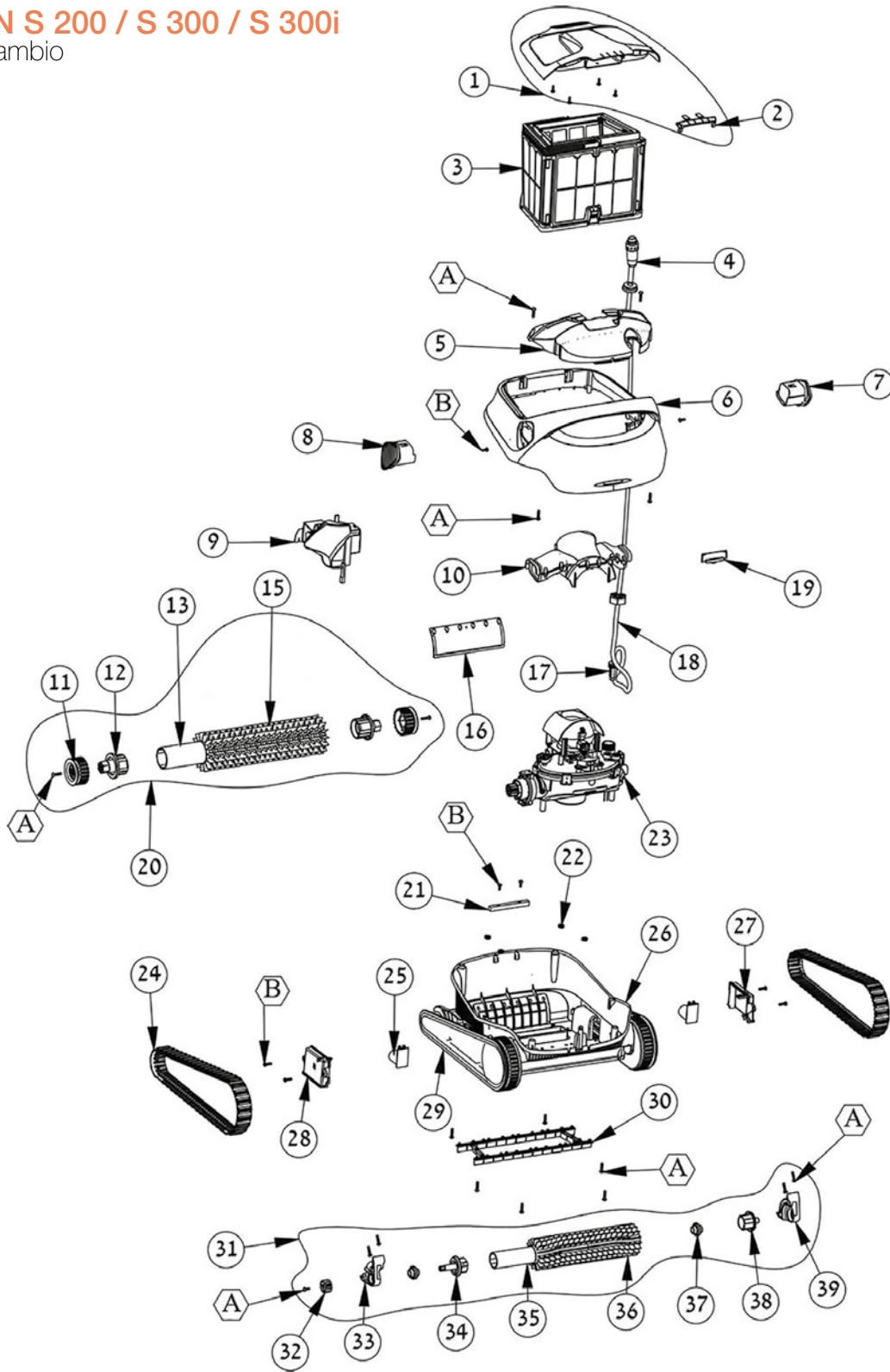

**Trasformatore**

S 200

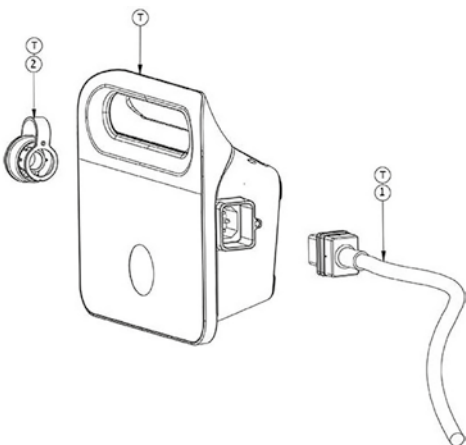

S 300

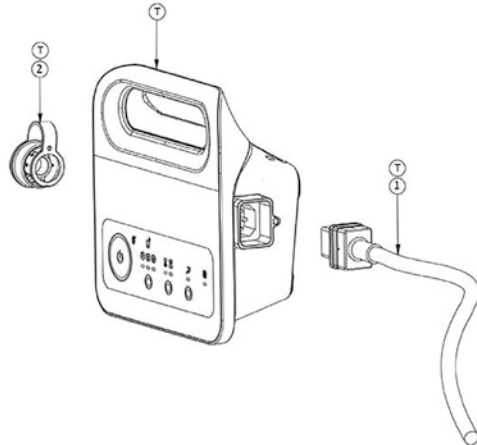

**Trasformatore IoT**

S 300i

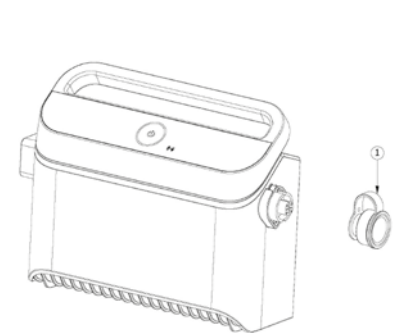

**b** DOLPHIN S 200 / S 300 / S 300i

1	<b>D99952112-ASSY</b>	Sportello filtro bianco S200/S300/S300i
2	<b>D99831362</b>	Supporto chiusura filtro S300i
3	<b>D9991458-ASSY</b>	Filtro completo a cartuccia S200/S300/S300i *esploso dettagliato a pag. 142
3(01)	<b>D9991457-ASSY</b>	Filtro completo a maglia fine S200/S300/S300i *esploso dettagliato a pag. 142
4	<b>D5000009</b>	Spina amphenol
4(01)	<b>D9983126</b>	Pressacavo di gomma serie S
5	<b>D9983175</b>	Coperchio anteriore con passacavo S200/S300/S300i
6	<b>D99952102-ASSY</b>	Carenatura superiore S200/S300/S300i
7	<b>D99831731</b>	Griglia sx S200/S300/S300i
8	<b>D99831741</b>	Griglia dx S200/S300/S300i
9	<b>D9991733</b>	Galleggiante S200/S300/S300i
10	<b>D9991730</b>	Convogliatore di flusso S200/S300/S300i
11	<b>D9983112</b>	Ruota posteriore grigio scuro S200/S300/S300i
12	<b>D9983120</b>	Adattatore cuscinetto spazzola S200/S300/S300i
12(01)	<b>D9983115</b>	Boccola della spazzola S200/S300
13	<b>D6101925</b>	Cilindro DIAG
15	<b>D6101618</b>	Spazzola PVC blu Serie S - FINO AD ESAURIMENTO SCORTE
15(01)	<b>D6130006</b>	Spazzola PVC blu S200/S300/S300i pre-assemblata su cilindro (prodotto venduto singolarmente - necessari 2 pz per apparecchio)
16	<b>D9983102</b>	Membrana anteriore S200/S300/S300i
17	<b>D9991271</b>	Set connessione cavo Serie S
18	<b>D9995885-DIY</b>	Cavo 18 m Dyn completo di connessioni S300/S300i
18-S200	<b>D99958903-DIY</b>	Cavo 18 m DIAG completo di connessioni S200
18-S300i	<b>D99958906-DIY</b>	Cavo 18 m Dyn con snodo completo di connessioni S300i
18-S300i(01)	<b>D99958811-DIY</b>	Spezzone cavo con boccola S300i assemblato con connessioni swivel DYN
19	<b>D9983172</b>	Led per S300i
20	<b>D99955381-ASSY</b>	Gruppo cilindro completo con spazzola PVC blu S200/S300/S300i
20(01)	<b>D99955383-ASSY</b>	Gruppo cilindro completo con spazzola CB blu S200/S300/S300i
21	<b>D3726284</b>	Peso posteriore S200/S300/S300i
22	<b>D3917022</b>	Molla per filtro Serie S
23.BOX	<b>D9995387-ASSY</b>	Box motore S200/S300 nuovo
23.BOX(01)	<b>D9995387-EX</b>	Box motore S200/S300 ricondizionato
23.BOX(02)-S300 iOT	<b>D99953057-ASSY</b>	Box motore S300 iOT nuovo - vers. 2022
23.BOX(03)-S300 iOT	<b>D99953057-EX</b>	Box motore S300 iOT ricondizionato - vers. 2022
23.BOX(04)-S300i	<b>D9995388-ASSY</b>	Box motore S300i nuovo
23.BOX(05)-S300i	<b>D9995388-EX</b>	Box motore S300i ricondizionato
23.BOX(06)-S300i iOT	<b>D99953058-ASSY</b>	Box motore S300i iOT nuovo - vers. 2022
23.BOX(07)-S300i iOT	<b>D99953058-EX</b>	Box motore S300i iOT ricondizionato - vers. 2022
23(04)	<b>D9983142</b>	Ingranaggio motore trazione serie E/S
24	<b>D99831521</b>	Cingolo blu serie S
25	<b>D9991731-ASSY</b>	Peso per bypass
26	<b>D9983100</b>	Carenatura inferiore S200/S300/S300i - FINO AD ESAURIMENTO SCORTE
27	<b>D9983168</b>	Coperchio bypass sx S200/S300/S300i
28	<b>D9983169</b>	Coperchio bypass dx S200/S300/S300i
29	<b>D99834051</b>	Carter laterale grigio scuro S200/S300/S300i
29(01)	<b>D9983111</b>	Ruota grande grigio scuro Serie S/E
29(02)	<b>D9983114</b>	Boccola bianca della ruota
29(03)	<b>D9983121</b>	Disco grigio scuro della ruota
30	<b>D9991732</b>	Membrana convogliatrice di flusso serie S kit da 10
31	<b>D9995545-ASSY</b>	Spazzola attiva blu completa S200/S300/S300i
32	<b>D9983123</b>	Ingranaggio spazzola attiva S200/S300/S300i
33	<b>D9983116</b>	Braccetto spazzola attiva dx S200/S300/S300i
34	<b>D9983119</b>	Adattatore spazzola attiva dx S200/S300/S300i
35	<b>D9983088</b>	Cilindro spazzola attiva S200/S300/S300i
36	<b>D99831221</b>	Spazzola attiva blu serie S
37	<b>D9983113</b>	Boccola spazzola attiva S200/S300/S300i
38	<b>D9983118</b>	Adattatore spazzola attiva sx S200/S300/S300i
39	<b>D9983117</b>	Braccetto spazzola attiva sx S200/S300/S300i/S400 - FINO AD ESAURIMENTO SCORTE
A	<b>D3379616-A</b>	Vite per carenatura KA 50x16
B	<b>D3379440-A</b>	Vite KA50X12 A2 WN1412
	<b>D9996084-ASSY</b>	Carrello universale

**b** TRASFORMATORE

T-S200	<b>D99956032-ASSY</b>	Trasformatore Basic 230v S200
T-S300	<b>D99956033-ASSY</b>	Trasformatore PRO S300 (privo di cavo di alimentazione)
T-S300i	<b>D99956086-ASSY</b>	Trasformatore iOT con connessione Bluetooth e Wi-Fi per S300i
T(02)	<b>D9983204</b>	Coperchio presa trasformatore linea E/S
T(01)	<b>D58984401LF</b>	Cavo trasformatore DIAG EU 2010

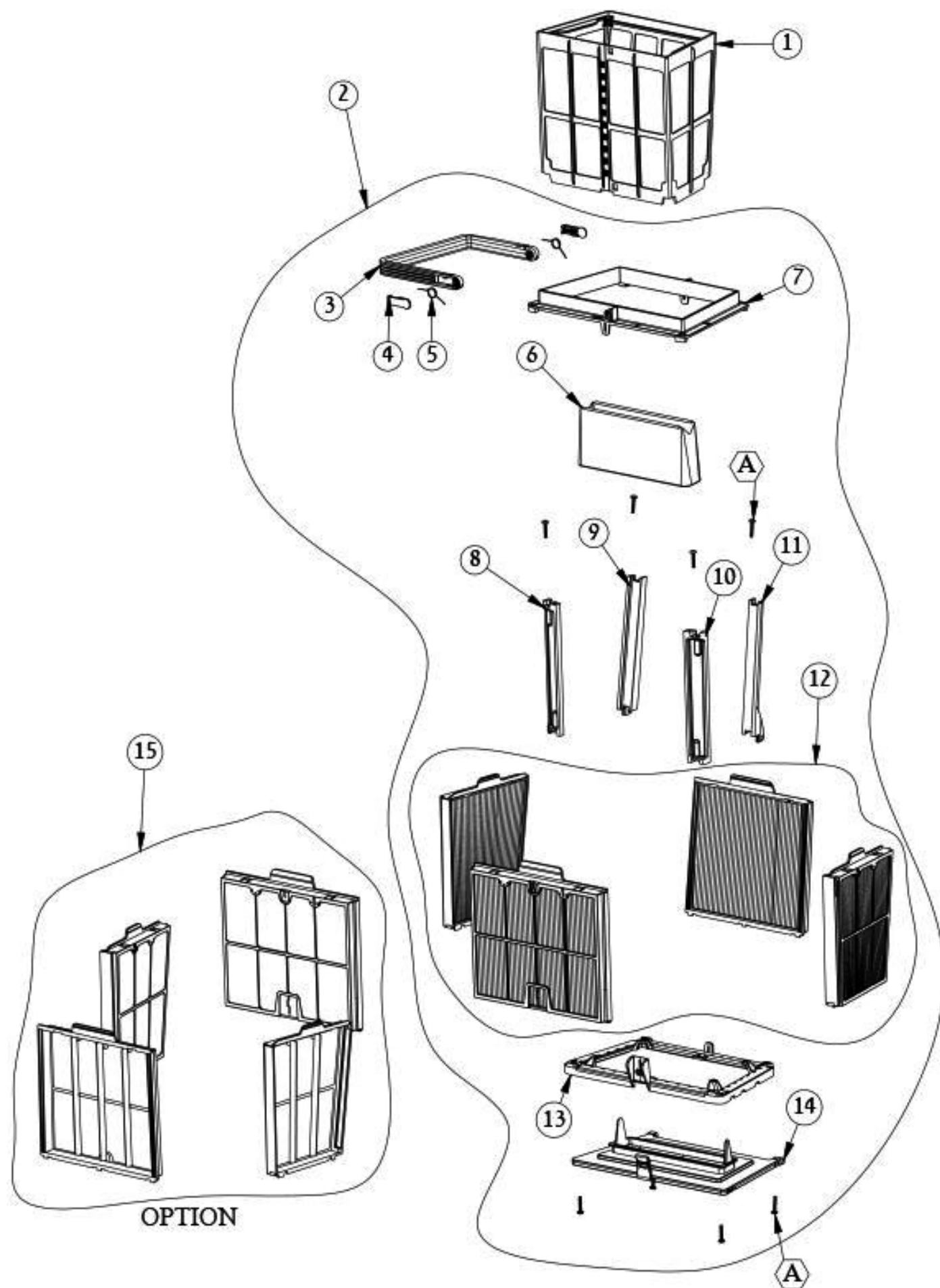

1	<b>D9983106</b>	Cestello inseribile a maglia fine S200/S300/S300i
2	<b>D9991458-ASSY</b>	Filtro a cartuccia S200/S300/S300i
3	<b>D9983108</b>	Impugnatura filtro S200/S300/S300i
4	<b>D9983109</b>	Pomello impugnatura filtro S200/S300/S300i
5	<b>D3917029</b>	Molla impugnatura filtro S200/S300/S300i
6	<b>D6350150</b>	Membrana di non ritorno filtro S200/S300/S300i
7	<b>D9983110</b>	Cornice superiore filtro S200/S300/S300i
8	<b>D9983162</b>	Colonnina filtro n.2 per S200/S300/S300i
9	<b>D9983164</b>	Colonnina filtro n.4 per S200/S300/S300i
10	<b>D9983161</b>	Colonnina filtro n.1 per S200/S300/S300i
11	<b>D9983163</b>	Colonnina filtro n.3 per S200/S300/S300i
12	<b>D9991467-ASSY</b>	Set pareti per filtro a cartuccia S200/300/S300i
13	<b>D9983105</b>	Cornice inferiore filtro S200/S300/S300i
14	<b>D9983107</b>	Sportello inferiore filtro S200/S300/S300i
15	<b>D9991463-ASSY</b>	Kit filtro a maglia fine per S200/S300/S300i - optional
A	<b>D3379450-A</b>	VITE KA40X12

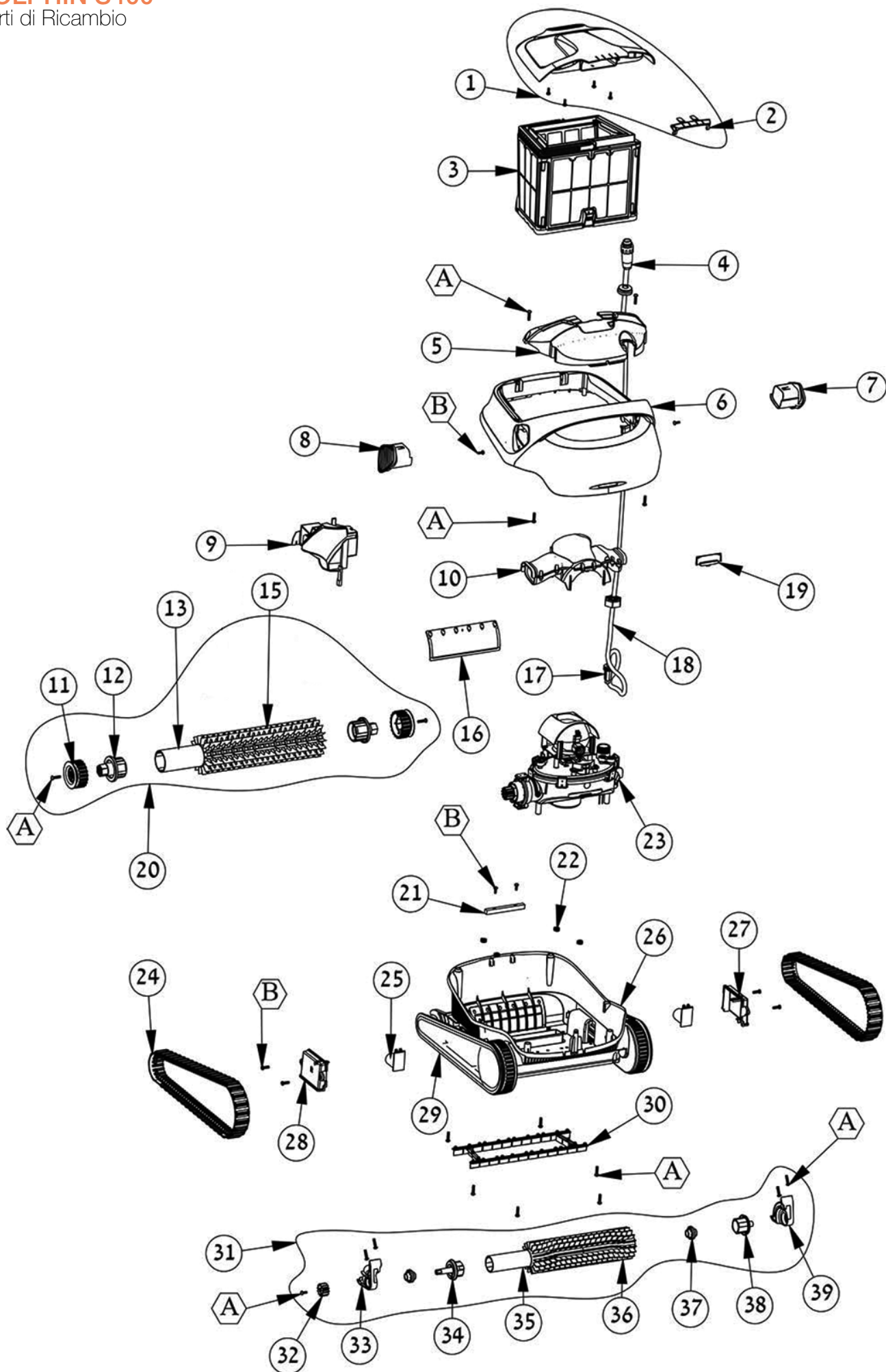

1	<b>D99952387-ASSY</b>	Sportello filtro grigio S400
2	<b>D99831365</b>	Supporto chiusura filtro bianco S400
3	<b>D9991481-ASSY</b>	Filtro completo a cartuccia con cestello inseribile per S400
4	<b>D5000009</b>	Spina amphenol
5	<b>D99831754</b>	Coperchio anteriore grigio con passacavo S400
6	<b>D99952399-ASSY</b>	Carenatura superiore S400
7	<b>D99831733</b>	Griglia laterale sinistra bianca S400
8	<b>D99831743</b>	Griglia laterale destra bianca S400
9	<b>D9991733</b>	Galleggiante S200/S300/S300i/S400
10	<b>D99966003</b>	Convogliatore di flusso completo di membrane S400
11	<b>D9983112</b>	Ruota posteriore grigio scuro S200/S300/S300i/S400
12	<b>D9983120</b>	Adattatore cuscinetto spazzola S200/S300/S300i/S400
15	<b>D6130006</b>	Spazzola PVC blu S200/S300/S300i/S400 pre-assemblata su cilindro
16	<b>D9983102</b>	Membrana anteriore S200/S300/S300i/S400
17	<b>D9991271</b>	Set connessione cavo Serie S
18	<b>D99958906-DIY</b>	Cavo 18 m Dyn con snodo completo di connessioni S300i/S400
18(01)	<b>D9983126</b>	Pressacavo di gomma Serie S
18(02)	<b>D9995090</b>	Galleggiante completo per cavo
18(03)	<b>D99958811-DIY</b>	Spezzone cavo con boccia S300i/S400 assemblato con connessioni swivel DYN
18(04)	<b>D9987610</b>	Parte posteriore in gomma spina amphenol
19	<b>D9983172</b>	Led per S300i/S400
20	<b>D99955381-ASSY</b>	Gruppo spazzola completa blu S200/S300/S300i/S400
21	<b>D3726284</b>	Peso posteriore S200/S300/S300i/S400
23.BOX	<b>D9995396-ASSY</b>	Box motore S400 nuovo
23.BOX(01)	<b>D9995396-EX</b>	Box motore S400 ricondizionato
24	<b>D99831521</b>	Cingolo blu serie S
25	<b>D9991731-ASSY</b>	Peso per bypass
26	<b>D9983100</b>	Carenatura inferiore S200/S300/S300i - FINO AD ESAURIMENTO SCORTE
27	<b>D9983168</b>	Coperchio bypass sx S200/S300/S300i/S400
28	<b>D9983169</b>	Coperchio bypass dx S200/S300/S300i/S400
29	<b>D9983111</b>	Ruota grande grigio scuro Serie S/E
29(01)	<b>D9983114</b>	Boccia bianca della ruota
29(02)	<b>D9983121</b>	Disco grigio scuro della ruota
29(03)	<b>D99834051</b>	Carter laterale grigio scuro S200/S300/S300i/S400
29A	<b>D3379616-A</b>	Vite per carenatura KA 50x16
30	<b>D9991732</b>	Membrana convogliatrice di flusso serie S kit da 10
31	<b>D9995545-ASSY</b>	Spazzola attiva blu completa S200/S300/S300i/S400
32	<b>D9983123</b>	Ingranaggio spazzola attiva S200/S300/S300i/S400
33	<b>D9983116</b>	Braccetto spazzola attiva dx S200/S300/S300i/S400
34	<b>D9983119</b>	Adattatore spazzola attiva dx S200/S300/S300i/S400
35	<b>D9983088</b>	Cilindro spazzola attiva S200/S300/S300i/S400
36	<b>D99831221</b>	Spazzola attiva blu serie S
37	<b>D9983113</b>	Boccia spazzola attiva S200/S300/S300i/S400
38	<b>D9983118</b>	Adattatore spazzola attiva sx S200/S300/S300i/S400
39	<b>D9983117</b>	Braccetto spazzola attiva sx S200/S300/S300i/S400 - FINO AD ESAURIMENTO SCORTE
A	<b>D3379616-A</b>	Vite per carenatura KA 50x16
B	<b>D3379440-A</b>	Vite KA50X12 A2 WN1412
T	<b>D99956086-ASSY</b>	Trasformatore IOT WT, Bluetooth e WI-FI con pulsante multifunzione per S400 (privo di cavo alimentazione)
T(01)	<b>D9983204</b>	Coperchio presa trasformatore linea E/S/IOT
T(02)	<b>D9991754</b>	Kit fermacavo per trasformatore digitale con vite
T(03)	<b>D58984401LF</b>	Cavo trasformatore DIAG EU 2010
	<b>D9996084-ASSY</b>	Carrello universale

# DOLPHIN SUPREME M3 - SUPREME M3 CLIMBING

Parti di Ricambio

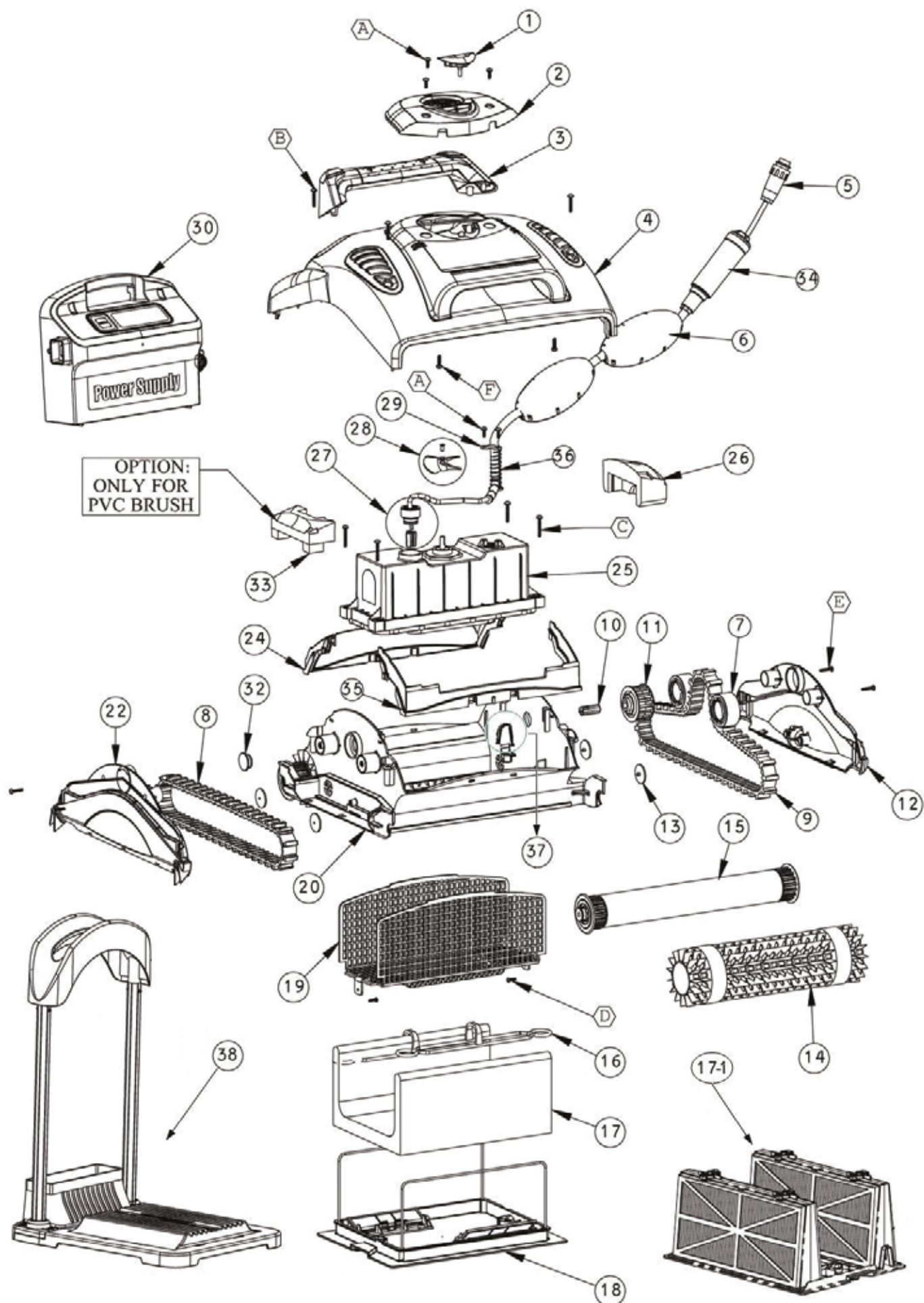

1	<b>D9980221</b>	Respingente coprigirante
2	<b>D9982352</b>	Coprigirante grigia Supreme M3
3	<b>D99957034-ASSY</b>	Gruppo trasporto grigio Supreme M3
4	<b>D99952029-ASSY</b>	Carenatura Supreme M3
5	<b>D5000009</b>	Spina Amhiphenol
6	<b>D99960081</b>	Galleggiante per cavo
7	<b>D3884997</b>	Disco guida
8	<b>D9985015</b>	Cingolo grigio corto per locomozione senza puleggia
9	<b>D9985006</b>	Cingolo grigio - nuova versione 2008
10	<b>D3865005</b>	Riporto esagonale metallico puleggia
11	<b>D3883645</b>	Puleggia per cingolo
12	<b>D9997119-ASSY</b>	Carter laterale grigio con rotella
13	<b>D9980220</b>	Membrana di non ritorno per carenatura "Basic"
14	<b>D6101602</b>	Spazzola PVC grigia DIAG (prodotto venduto singolarmente - necessari 2 pz per apparecchio)
14(01)	<b>D6101641</b>	Spazzola combinata grigia DIAG (prodotto venduto singolarmente - necessari 2 pz per apparecchio)
14(02)	<b>D6101611</b>	Anello Kanebo per spazzola combinata (prodotto venduto singolarmente - necessari 4 pz per apparecchio)
14(03)	<b>D6130030</b>	Spazzola PVC grigia Diag. CB pre-assemblata su cilindro [anelli Kanebo non inclusi] (prodotto venduto singolarmente - necessari 2 pz per apparecchio)
15	<b>D99955951-ASSY</b>	Gruppo cilindro rotante
15(01)	<b>D3884073-ASSY</b>	Disco per cilindro
15(02)	<b>D6101925</b>	Cilindro diag.
16	<b>D9981430</b>	Fermaglio sacco filtro
17	<b>D99954307-ASSY</b>	Sacco filtro 70 micron
17-1	<b>D9991412-ASSY</b>	Gruppo coperchio inferiore con cartuccia filtro mod. BASIC *esploso dettagliato a pag. 196
18	<b>D99919116</b>	Gruppo coperchio filtro inferiore
19	<b>D9982300</b>	Griglia filtro Supreme M3
20	<b>D9980200</b>	Carenatura inferiore
22	<b>D9982334</b>	Carter laterale grigio con respingente
24	<b>D9980013</b>	Adattatore interno carenatura posteriore
25	<b>D99953005-ASSY</b>	Box motore Supreme M3 nuovo
25(01)	<b>D99953006-EX</b>	Box motore Supreme M3 REC
25(02)	<b>D99953030-ASSY</b>	Box motore Supreme M3 Climbing nuovo
25(03)	<b>D99953031-EX</b>	Box motore Supreme M3 Climbing REC
26	<b>D6250931</b>	Galleggiante interno
27	<b>D9991279</b>	Set connessioni cavo 3 poli DC
28	<b>D9995269</b>	Girante gialla + vite DC
29	<b>D9982332</b>	Fermacavo giallo
30	<b>D9995670-ASSY</b>	Trasformatore DIAG DC 230V (privo di cavo di alimentazione)
30(01)	<b>D58984401LF</b>	Cavo trasformatore DIAG EU 2010
32	<b>D3390223</b>	Tappo in gomma per carenatura interna
33	<b>D6250944</b>	Galleggiante polistirolo aggiuntivo per spazzole PVC
34	<b>D9995861-DIY</b>	Cavo autogalleggiante 18 m DIAG con snodo completo di connessioni e molla
34(01)	<b>D9995793-RC-DIY</b>	Spezzone cavo con molla assemblato con connessioni swivel DIAG
35	<b>D9980012</b>	Adattatore interno carenatura frontale
36	<b>D3917033</b>	Molla per cavo
37	<b>D9985448</b>	Membrana per filtro cartuccia Supreme M3
38	<b>D9991007</b>	Stand di ricovero
A	<b>D3379440-A</b>	Vite KA50X12 A2 WN1412
B	<b>D3305025-A</b>	Vite WN1412 A2 KA50X25
C	<b>D3305030-A</b>	Vite KA50x30
C(01)	<b>D3305040-A</b>	Vite KA50x40 (versione climbing)
D	<b>D3379450-A</b>	Vite KA40X12
E	<b>D3354020-A</b>	Vite KA40X20



Pulitori Automatici  
**DOLPHIN EXPLORER / EX 45**  
Parti di Ricambio

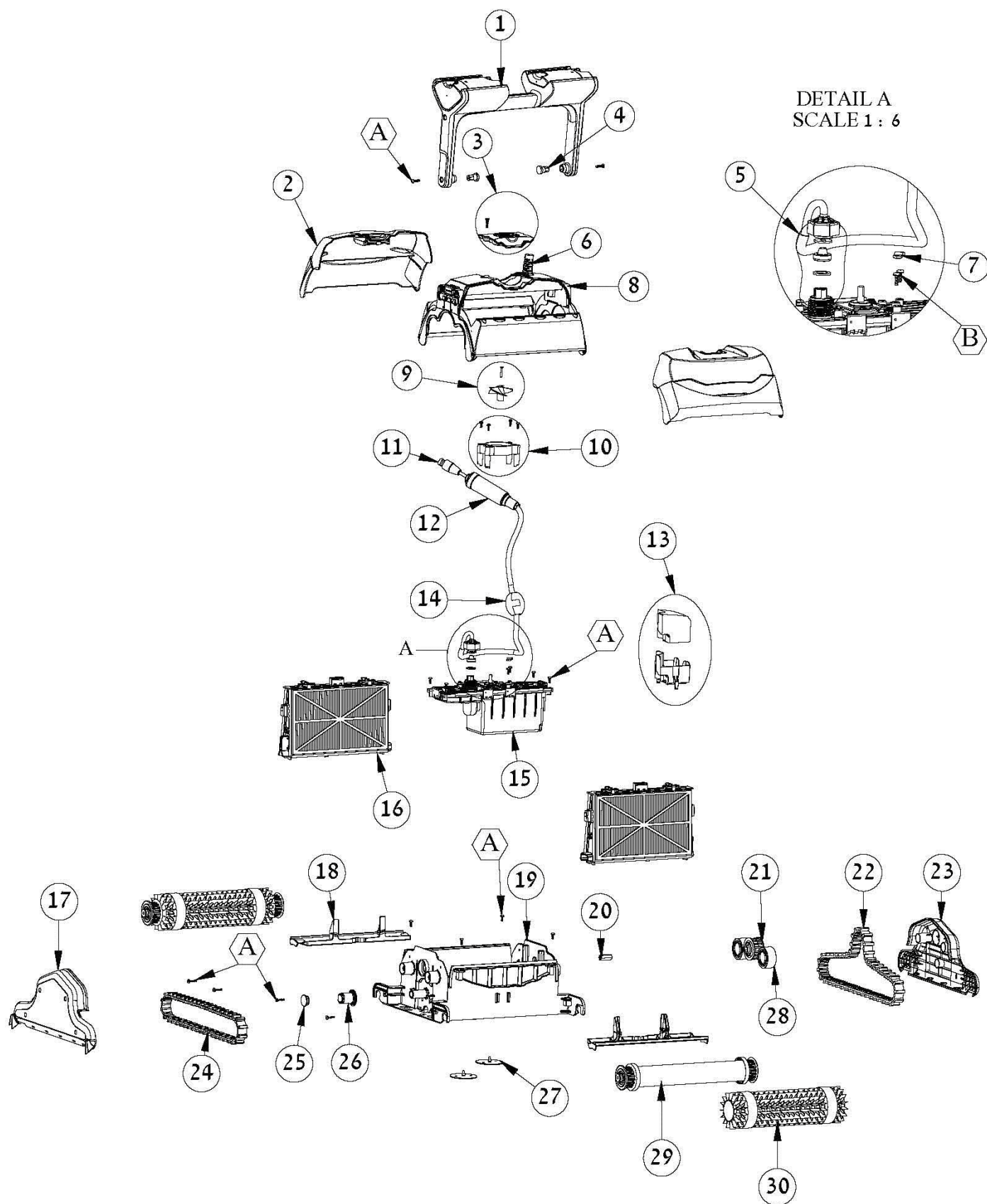

1	<b>D99957084-ASSY</b>	Gruppo trasporto Explorer
1(01)	<b>D9980832</b>	Copertura laterale galleggiante gruppo trasporto Explorer
1(02)	<b>D6250942</b>	Polistirolo gruppo trasporto per Supreme M4/M5/Explorer
1(03)	<b>D9980822</b>	Copertura del galleggiante gruppo trasporto Explorer
1(04)	<b>D9980805</b>	Insero laterale gruppo trasporto Explorer
1(05)	<b>D9980815</b>	Corpo gruppo trasporto Explorer
1(06)	<b>D9980887</b>	Bottone sblocca galleggiante grigio gruppo trasporto Supreme M4/M5/Explorer
2	<b>D9991095</b>	Sportello cartuccia Explorer/EX45 assemblato (2 per apparecchio)
2(01)	<b>D9980847</b>	Gancio di chiusura portello Explorer/EX45
2(02)	<b>D9980845</b>	Bottone portello Explorer
3	<b>D9991062-ASSY</b>	Coprigirante BIO/Explorer
4	<b>D9985065</b>	Perno gruppo trasporto
5	<b>D9991273</b>	Set connessioni Supreme M4/M5/Explorer
6	<b>D9980880</b>	Supporto per cavo Supreme M4/M5/Explorer
7	<b>D9982332</b>	Fermacavo giallo
8	<b>D99952061-ASSY</b>	Carenatura Explorer
8(01)	<b>D3917031</b>	Molla del pulsante di bloccaggio
8(02)	<b>D9980849</b>	Guida pulsante di bloccaggio arancione gruppo trasporto Explorer
8(03)	<b>D9980846</b>	Pulsante di bloccaggio Explorer
9	<b>D9995266</b>	Girante + vite DC nera
10	<b>D9991044-ASSY</b>	Protezione cilindrica girante + vite
11	<b>D5000009</b>	Spina Amphenol
12	<b>D9995862-DIY</b>	Cavo autogalleggiante 18 m DIAG con snodo completo di connessioni e supporto
12(01)	<b>D9995793-DIY</b>	Spezzone cavo con supporto assemblato con connessioni swivel DIAG
13	<b>D9991072-ASSY</b>	Galleggiante con sede per box motore Supreme M4/Explorer
14	<b>D9995090</b>	Galleggiante completo per cavo
15.BOX	<b>D99953053-ASSY</b>	Box motore 2,5 h Explorer/EX 45 nuovo
15.BOX(01)	<b>D99953053-EX</b>	Box motore 2,5 h Explorer/EX 45 ricondizionato
16	<b>D9991431-ASSY</b>	Filtro di panno Supreme M4/M5/Explorer - Kit da 10 pz - FINO AD ESAURIMENTO SCORTE
16(01)	<b>D9991432-ASSY</b>	Filtro a cartuccia Supreme M4/M5/Explorer - Kit da 4 pz
16(02)	<b>D9991433-ASSY</b>	Filtro a maglia fine Supreme M4/M5/Explorer -Kit da 4 pz
16(04)	<b>D9980731</b>	Gancio di chiusura cartuccia
16(05)	<b>D9980753</b>	Innesto laterale gruppo filtro a cartuccia
16(06)	<b>D9980733</b>	Supporto filtro e cartuccia
16(07)	<b>D9980891</b>	Membrana filtro a cartuccia 2010 Supreme M4/M5/Explorer
16(08)	<b>D9991427-ASSY</b>	Kit completo filtro a cartuccia Explorer composto da 2 pannelli e supporto (necessari 2 kit per apparecchio)
16(09)	<b>D9991428-ASSY</b>	Kit completo filtro a maglia fine Explorer composto da 2 pannelli e supporto (necessari 2 kit per apparecchio)
17	<b>D9980915</b>	Carter laterale con respingenti Explorer
18	<b>D9980848</b>	Copertura grigia di sicurezza spazzole
19	<b>D9980882</b>	Carenatura inferiore
20	<b>D3865005</b>	Riporto esagonale metallico x puleggia
21	<b>D3883645</b>	Puleggia per cingolo
22	<b>D9985006</b>	Cingolo grigio - nuova versione 2008
23	<b>D9980910</b>	Carter laterale Explorer
24	<b>D9985015</b>	Cingolo Grigio corto per locomozione senza puleggia
25	<b>D3390223</b>	Tappo in gomma carenatura interna
26	<b>D9980744</b>	Boccola per carenatura
27	<b>D9991046-ASSY</b>	Coppia membrana Supreme M4/M5/Explorer
28	<b>D3884997</b>	Disco guida
29	<b>D99955951-ASSY</b>	Gruppo cilindro rotante Supreme M4
29(01)	<b>D3885000</b>	Anello per spazzola
29(02)	<b>D3884073-ASSY</b>	Disco per cilindro
29(03)	<b>D9982275</b>	Tappo laterale gruppo cilindro
30	<b>D6101599</b>	Spazzola arancione per Easyclean/Explorer (prodotto venduto singolarmente - necessari 2 pz per apparecchio)
30(01)	<b>D6101543</b>	Spazzola PVC x CB arancione Superkleen/Explorer (prodotto venduto singolarmente - necessari 2 pz per apparecchio)
30(02)	<b>D6101611</b>	Anello kanebo per spazzola comb. (prodotto venduto singolarmente - necessari 4 pz per apparecchio)
30(03)	<b>D6101610</b>	Spazzola Kanebo 315mm per DIAG (prodotto venduto singolarmente - necessari 2 pz per apparecchio)
A	<b>D3379720-A</b>	Vite fissaggio griglia a carenatura KA 50x20
B	<b>D3379440-A</b>	Vite KA50X12 A2 WN1412
	<b>D9995670-ASSY</b>	Trasformatore DIAG EU 2010 (privo di cavo di alimentazione)
	<b>D58984401LF</b>	Cavo trasformatore DIAG EU 2010
	<b>D9996084-ASSY</b>	Carrello universale

# DOLPHIN EXPLORER PLUS / EX 60

Parti di Ricambio

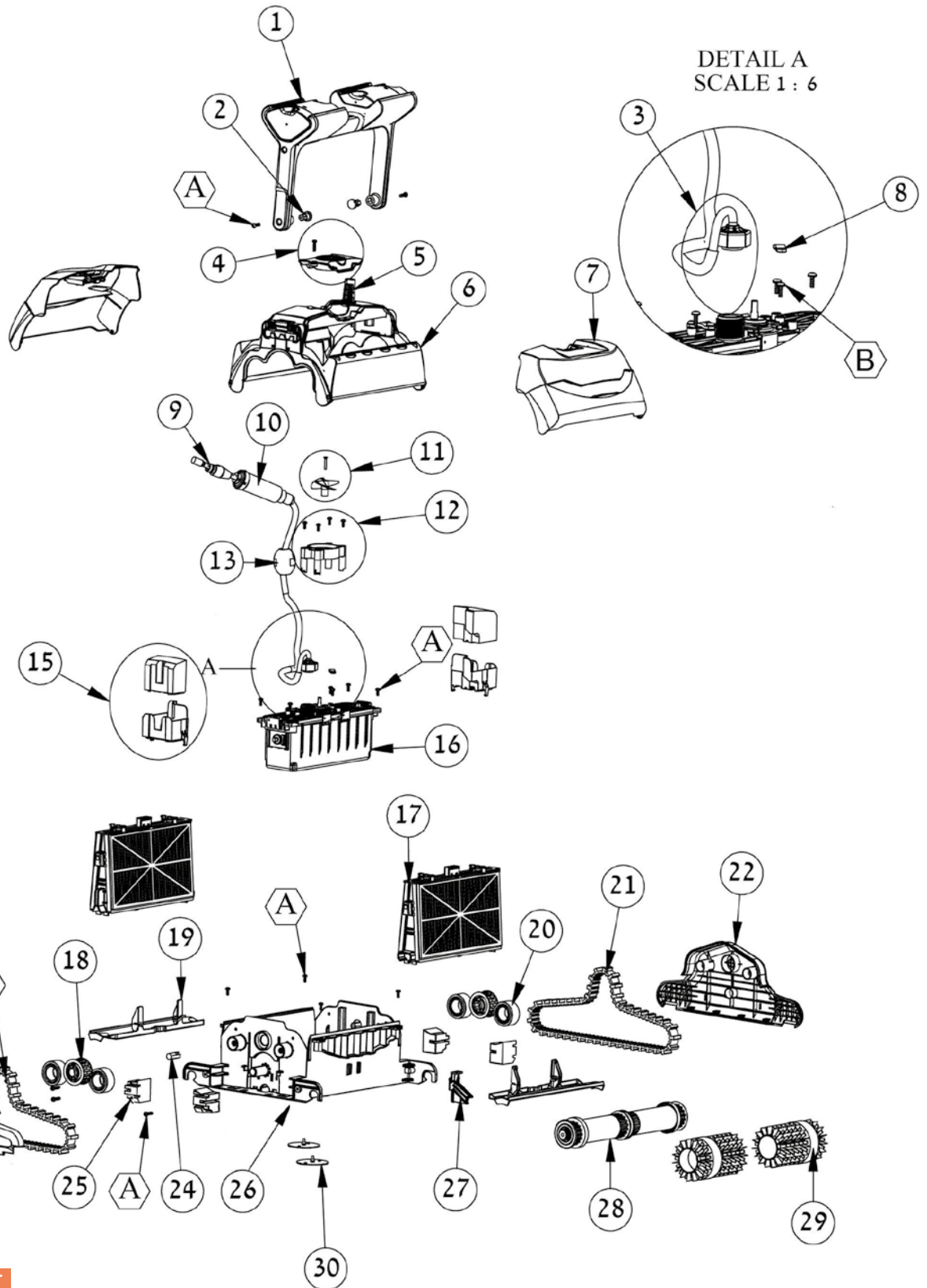

## Trasformatore IoT

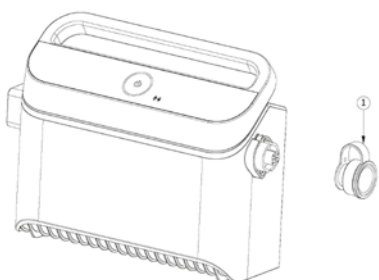

1	<b>D99957084-ASSY</b>	Gruppo trasporto Explorer
2	<b>D9985065</b>	Perno gruppo trasporto
3	<b>D9991273</b>	Set connessioni Explorer Plus
4	<b>D9991062-ASSY</b>	Coprigirante Explorer Plus
5	<b>D9980880</b>	Supporto per cavo Explorer Plus
6	<b>D99952061-ASSY</b>	Carenatura Explorer Plus
7	<b>D9991095</b>	Sportello cartuccia Explorer Plus/EX60 assemblato (2 per apparecchio)
8	<b>D9982332</b>	Fermacavo giallo
9	<b>D5000009</b>	Spina Amphenol
10	<b>D9995873-DIY</b>	Cavo autogalleggiante 18 m DYN. con snodo completo di connessioni e supporto
10(01)	<b>D9995791-DIY</b>	Spezzone cavo con supporto assemblato con connessioni swivel DYN
11	<b>D9995266</b>	Girante + vite DC nera
12	<b>D9991044-ASSY</b>	Protezione cilindrica girante + vite
13	<b>D9995090</b>	Galleggiante completo per cavo
15	<b>D9991049-ASSY</b>	Galleggiante con sede per box motore Explorer Plus
16.BOX	<b>D99953054-ASSY</b>	Box motore Explorer Plus/EX 60 nuovo
16.BOX(01)	<b>D99953054-EX</b>	Box motore Explorer Plus/EX 60 ricondizionato
17	<b>D9991433-ASSY</b>	Filtro a maglia fine Explorer Plus -Kit da 4 pz
17(01)	<b>D9991432-ASSY</b>	Filtro a cartuccia Explorer Plus - Kit da 4 pz
17(02)	<b>D9991427-ASSY</b>	Kit completo filtro a cartuccia Explorer plus composto da 2 pannelli e supporto (necessari 2 kit per apparecchio)
17(03)	<b>D9991428-ASSY</b>	Kit completo filtro a maglia fine Explorer plus composto da 2 pannelli e supporto (necessari 2 kit per apparecchio)
18	<b>D3883645</b>	Puleggia per cingolo
19	<b>D9980848</b>	Copertura grigia di sicurezza spazzole
20	<b>D3884997</b>	Disco guida
21	<b>D9985006</b>	Cingolo grigio - nuova versione 2008
22	<b>D9980910</b>	Carter laterale Explorer Plus
24	<b>D3865005</b>	Riporto esagonale metallico x puleggia
25	<b>D9991048-ASSY</b>	Set galleggianti per carter laterale
26	<b>D9980882</b>	Carenatura inferiore Explorer Plus
27	<b>D9980922</b>	Supporto spazzola
28	<b>D99955956-ASSY</b>	Gruppo cilindro rotante dynamic con inserto per "fai da te"
28(01)	<b>D3884073-ASSY</b>	Disco per cilindro
29	<b>D6101611</b>	Anello kanebo per spazzola comb. (prodotto venduto singolarmente - necessari 4 pz per apparecchio)
29(01)	<b>D6101647</b>	Spazzola PVC per CB dyn arancione per Explorer Plus (prodotto venduto singolarmente - necessari 4 pz per apparecchio)
29(02)	<b>D6101624</b>	Spazzola PVC dyn arancione per Explorer Plus (prodotto venduto singolarmente - necessari 4 pz per apparecchio)
29(03)	<b>D9995560-ASSY</b>	Spazzole Kanebo Dynamic (kit composto da 2 pz - necessari 2 kit per apparecchio)
29(04)	<b>D99955233-ASSY</b>	Gruppo cilindro Dyn assemblato DIY con spazzole Kanebo (prodotto venduto singolarmente - necessari 2 pz per apparecchio)
30	<b>D9991046-ASSY</b>	Coppia membrana Explorer Plus
A	<b>D3379720-A</b>	Vite fissaggio griglia a carenatura KA 50x20
B	<b>D3379440-A</b>	Vite KA50X12 A2 WN1412
	<b>D99954227-ASSY</b>	Radiocomando Basic
	<b>D9995675-ASSY</b>	Trasformatore DYN EUR 2010 senza display (privo di cavo di alimentazione)
T-IOT	<b>D99956083-ASSYV4</b>	Trasformatore IoT con connessione Bluetooth e Wi-Fi vers. 2022 per Explorer Plus (per modelli sul mercato dal 2020) (privo di cavo di alimentazione)
	<b>D58984401LF</b>	Cavo trasformatore DIAG EU 2010
	<b>D9996084-ASSY</b>	Carrello universale

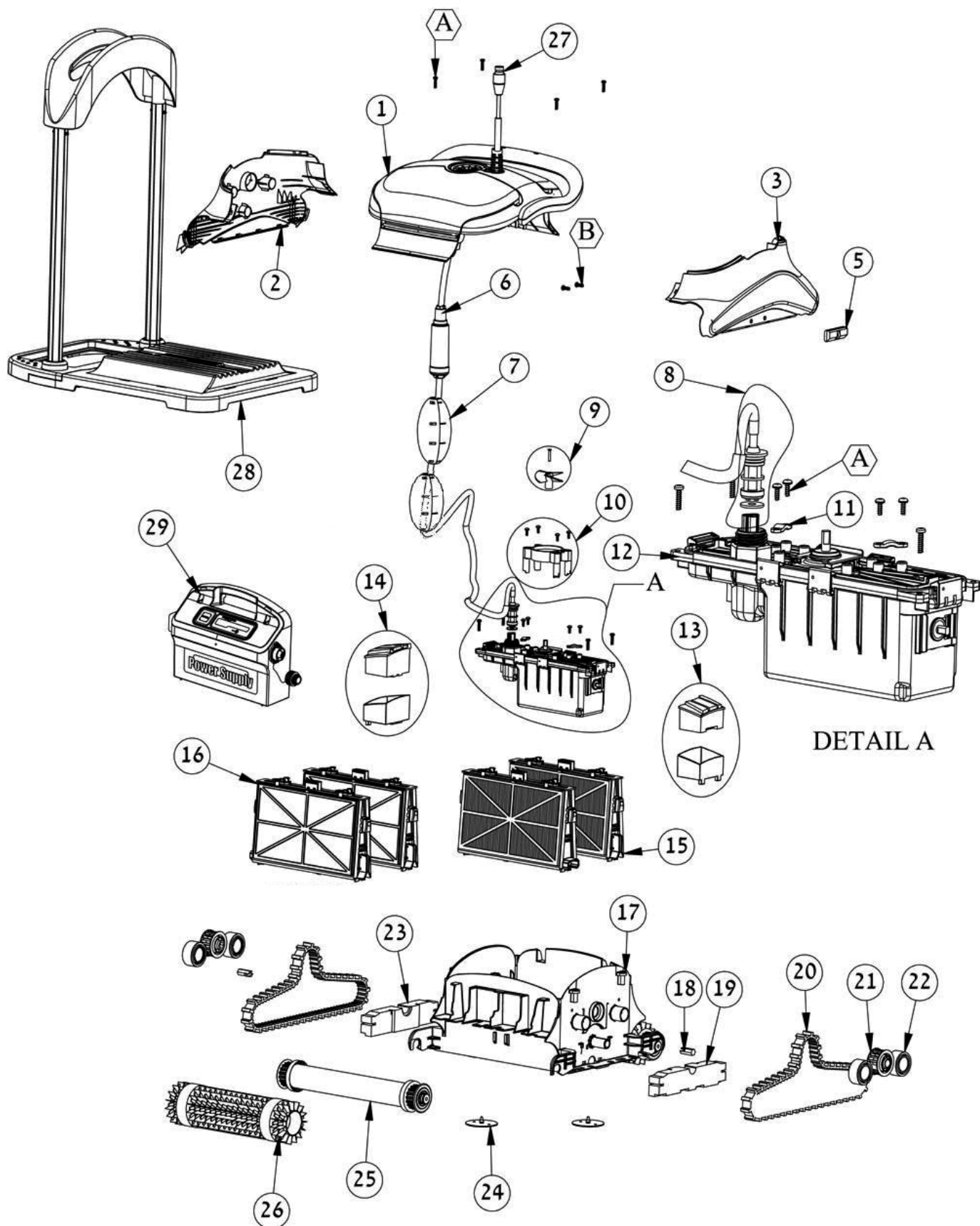

1	<b>D99952072-ASSY</b>	Carenatura superiore M 250
2	<b>D99807856</b>	Carter esterno sinistro blu M 250
3	<b>D99807846</b>	Carter esterno destro blu M 250
5	<b>D9991094-ASSY</b>	Rotella esterna per carter M 250
6	<b>D9995862-DIY</b>	Cavo autogalleggiante 18 m DIAG. con snodo completo di connessioni e supporto
6(01)	<b>D9995793-DIY</b>	Spezzone cavo con supporto assemblato con connessioni swivel DIAG.
7	<b>D99960081</b>	Galleggiante cpl blu per cavo
8	<b>D9991273</b>	Set connessioni M 250
9	<b>D9995266</b>	Girante + vite DC nera
10	<b>D9991044-ASSY</b>	Protezione cilindrica girante + vite
11	<b>D9982332</b>	Fermacavo giallo
12.BOX	<b>D9995376-ASSY</b>	Box motore M 250 nuovo - FINO AD ESAURIMENTO SCORTE
12.BOX(01)	<b>D9995376-EX</b>	Box motore M 250 ricondizionato - FINO AD ESAURIMENTO SCORTE
12.BOX(02)new	<b>D99953051-ASSY</b>	Box motore M250 nuovo
12.BOX(03)new	<b>D99953051-EX</b>	Box motore M250 ricondizionato
13	<b>D9991073-ASSY</b>	Galleggiante + alloggiamento sx per kit box motore M 250
14	<b>D9991074-ASSY</b>	Galleggiante + alloggiamento dx per kit box motore M 250
15	<b>D9991427-ASSY</b>	Kit completo filtro a cartuccia M 250 composto da 2 pannelli e supporto (necessari 2 kit per apparecchio)
15(01)	<b>D9991432-ASSY</b>	Filtro a cartuccia M 250 - Kit da 4 pz
16	<b>D9991428-ASSY</b>	Kit completo filtro a maglia fine M 250 composto da 2 pannelli e supporto (necessari 2 kit per apparecchio)
16(01)	<b>D9991433-ASSY</b>	Filtro a maglia fine M 250 -Kit da 4 pz
16(02)	<b>D9991431-ASSY</b>	Filtro di panno M 250- Kit da 10 pz
16(04)	<b>D9980731</b>	Gancio di chiusura cartuccia M 250
16(05)	<b>D9980753</b>	Innesto laterale gruppo filtro a cartuccia M 250
16(06)	<b>D9980733</b>	Supporto filtro e cartuccia M 250
16(07)	<b>D9980891</b>	Membrana filtro a cartuccia 2010 M 250
17	<b>D9980703</b>	Carenatura inferiore M 250
18	<b>D3865005</b>	Riporto esagonale metallico x puleggia
19	<b>D6250951</b>	Galleggiante per carter M 250
20	<b>D9985006</b>	Cingolo grigio - nuova versione 2008
21	<b>D3883645</b>	Puleggia per cingolo
22	<b>D3884997</b>	Disco guida
23	<b>D6250951</b>	Galleggiante per carter M 250
24	<b>D9991046-ASSY</b>	Coppia membrana M 250
25	<b>D99955951-ASSY</b>	Gruppo cilindro rotante DIAGnostic Moby
25(01)	<b>D6101914</b>	Cilindro rotante interno Moby/Wave 30
25(02)	<b>D6101925</b>	Cilindro DIAG.
25(03)	<b>D3885000</b>	Anello per spazzola
25(04)	<b>D3884073-ASSY</b>	Disco per cilindro
25(06)	<b>D9982275</b>	Tappo laterale gruppo cilindro
26	<b>D6101641</b>	Spazzola combinata grigia DIAG (prodotto venduto singolarmente - necessari 2 pz per apparecchio)
26(01)	<b>D6101611</b>	Anello kanebo per spazzola comb. (prodotto venduto singolarmente - necessari 4 pz per apparecchio)
26(02)	<b>D6101610</b>	Spazzola Kanebo 315mm per DIAG (prodotto venduto singolarmente - necessari 2 pz per apparecchio)
26(03)	<b>D6130030</b>	Spazzola PVC grigia Diag. CB pre-assemblata su cilindro [anelli Kanebo non inclusi] (prodotto venduto singolarmente - necessari 2 pz per apparecchio)
27	<b>D5000009</b>	Spina amphenol
28	<b>D9991007</b>	Stand M 250
29	<b>D9995670-ASSY</b>	Trasformatore DIAG EU 2010 (privo di cavo alimentazione)
29(01)	<b>D58984401LF</b>	Cavo trasformatore DIAG EU 2010
A	<b>D3379720-A</b>	Vite fissaggio griglia a carenatura KA 50x20
B	<b>D3379616-A</b>	Vite per carenatura KA 50x16

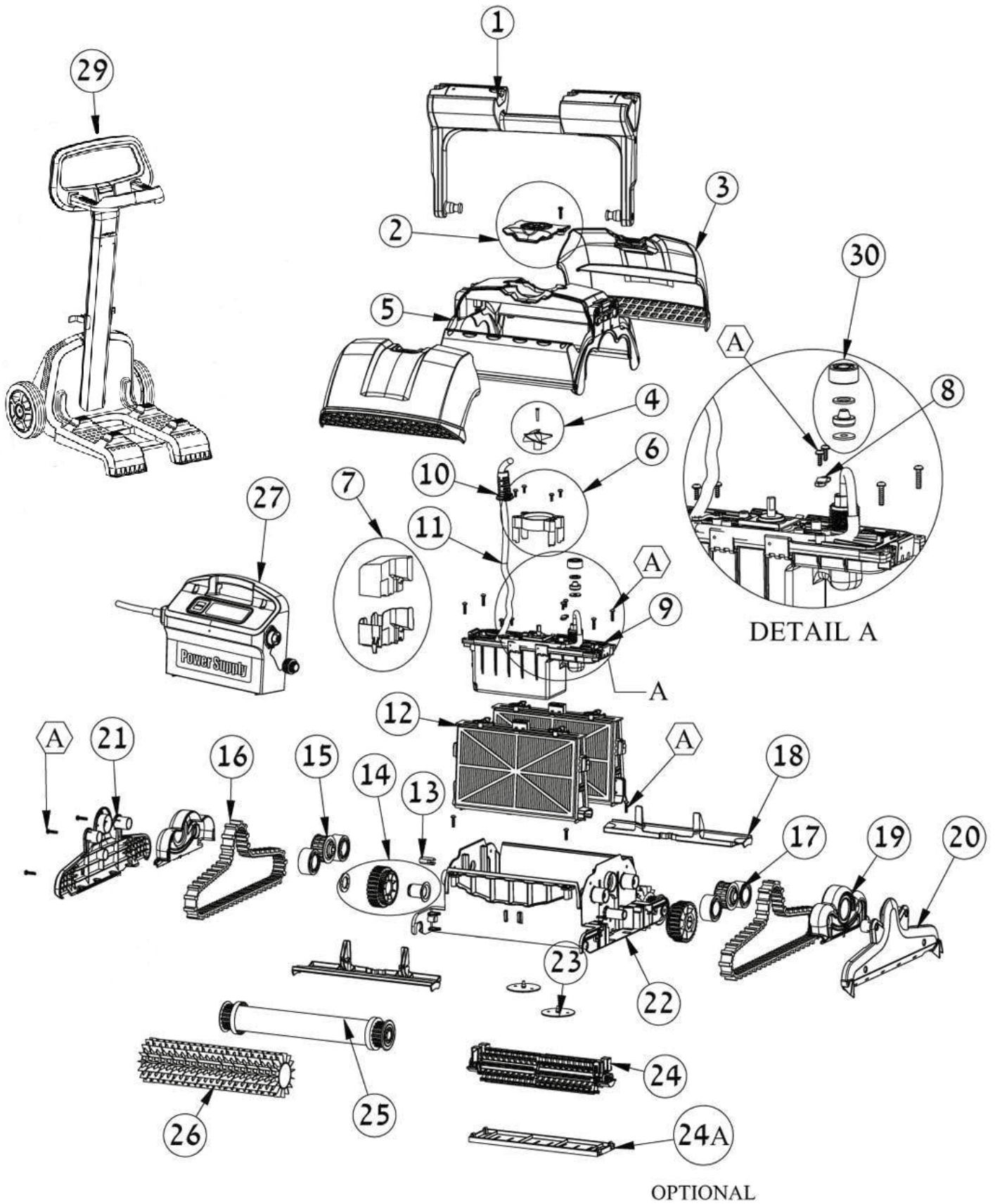

1	<b>D99957042-ASSY</b>	Gruppo trasporto SupremeM4
1(01)	<b>D9980830</b>	Copertura laterale galleggiante gruppo trasporto Supreme M4/M5
1(02)	<b>D6250942</b>	Polistirolo gruppo trasporto per Supreme M4/M5/Explorer
1(03)	<b>D9980820</b>	Copertura del galleggiante gruppo trasporto Supreme M4/M5
1(04)	<b>D9980804</b>	Insero laterale grigio per gruppo trasporto Supreme M4/M5
1(05)	<b>D9980814</b>	Corpo grigio gruppo trasporto per Supreme M4/M5
2	<b>D9991045-ASSY</b>	Coprigirante Supreme M4/M5 + vite
3	<b>D9991047-ASSY</b>	Sportello cartuccia Supreme M4/M5 assemblato (2 per apparecchio)
3(01)	<b>D9980886</b>	Gancio di chiusura portello Supreme M4/M5
3(02)	<b>D9980881</b>	Bottone portello Supreme M4
4	<b>D9995266</b>	Girante + vite DC nera
5	<b>D99952032-ASSY</b>	Carenatura Supreme M4
5(01)	<b>D3917031</b>	Molla del pulsante di bloccaggio
5(02)	<b>D9980885</b>	Guida pulsante di bloccaggio gruppo trasporto Supreme M4/M5
5(03)	<b>D9980884</b>	Pulsante di bloccaggio Supreme M4/M5
5(04)	<b>D9985065</b>	Perno gruppo trasporto
6	<b>D9991044-ASSY</b>	Protezione cilindrica girante + vite
7	<b>D9991072-ASSY</b>	Galleggiante con sede per box motore Supreme M4/Explorer
8	<b>D9982332</b>	Fermacavo giallo
9.BOX	<b>D99953053-ASSY</b>	Box motore 2,5 h Supreme M4 nuovo
9.BOX(01)	<b>D99953053-EX</b>	Box motore 2,5 h Supreme M4 ricondizionato
10	<b>D9980880</b>	Supporto per cavo Supreme M4
11	<b>D9995862-DIY</b>	Cavo autogalleggiante 18 m DIAG con snodo completo di connessioni e supporto
11(01)	<b>D9995793-DIY</b>	Spezzone cavo con supporto assemblato con connessioni swivel DIAG
12	<b>D9991431-ASSY</b>	Filtro di panno Supreme M4/M5 - Kit da 10 pz - FINO AD ESAURIMENTO SCORTE
12(01)	<b>D9991432-ASSY</b>	Filtro a cartuccia Supreme M4/M5 - Kit da 4 pz
12(02)	<b>D9991433-ASSY</b>	Filtro a maglia fine Supreme M4/M5 - Kit da 4 pz
12(04)	<b>D9980731</b>	Gancio di chiusura cartuccia Supreme
12(05)	<b>D9980753</b>	Innesto laterale gruppo filtro a cartuccia Supreme
12(06)	<b>D9980733</b>	Supporto filtro per cartuccia Supreme
12(07)	<b>D9980891</b>	Membrana filtro a cartuccia 2010 Supreme M4/M5
13	<b>D3865005</b>	Riparto esagonale metallico puleggia
14	<b>D9991043-ASSY</b>	Ingranaggio per spazzola attiva
15	<b>D3883645</b>	Puleggia per cingolo
16	<b>D9985006</b>	Cingolo grigio - nuova versione 2008
17	<b>D3884997</b>	Disco guida
18	<b>D9980892</b>	Coperchio di sicurezza spazzole
19	<b>D9980883</b>	Copertura dischi di sicurezza Supreme M4
20	<b>D9980865</b>	Carter laterale con respingente Supreme M4
21	<b>D9980863</b>	Carter laterale Supreme M4/M5
22	<b>D9980890</b>	Carenatura interna Supreme M4/M5
23	<b>D9991046-ASSY</b>	Coppia membrana Supreme M4/M5
24	<b>D9995540-ASSY</b>	Spazzola attiva Supreme M4
24(01)	<b>D9980737</b>	Supporto cuscinetto per spazzola attiva Supreme
24(02)	<b>D9980759</b>	Albero spazzola poligonale Supreme
24(03)	<b>D9980757</b>	Supporto centrale spazzola attiva DIAG 2010 Supreme
24(04)	<b>D9980742</b>	Ingranaggio piccolo spazzola attiva Supreme
24(05)	<b>D5585177</b>	Cuscinetto 6001 Supreme - nuova versione
24(06)	<b>D6101922</b>	Supporto in PVC per spazzola attiva Supreme
24(07)	<b>D9980736</b>	Spazzola attiva Supreme
24A	<b>D9980700</b>	Coperchio spazzola attiva
25	<b>D99955951-ASSY</b>	Gruppo cilindro rotante Supreme M4
25(01)	<b>D3885000</b>	Anello per spazzola
25(02)	<b>D3884073-ASSY</b>	Disco per cilindro
25(03)	<b>D9982275</b>	Tappo laterale gruppo cilindro
25(04)	<b>D6101925</b>	Cilindro diag.
26	<b>D6101602</b>	Spazzola pvc grigia DIAG (prodotto venduto singolarmente - necessari 2 pz per apparecchio)
26(01)	<b>D6101641</b>	Spazzola combinata grigia DIAG (prodotto venduto singolarmente - necessari 2 pz per apparecchio)
26(02)	<b>D6101611</b>	Anello Kanebo per spazzola combinata (prodotto venduto singolarmente - necessari 4 pz per apparecchio)
26(03)	<b>D6101610</b>	Spazzola Kanebo DIAG (prodotto venduto singolarmente - necessari 2 pz per apparecchio)
26(04)	<b>D6130000</b>	Spazzola PVC grigia Diag. pre-assemblata su cilindro (prodotto venduto singolarmente - necessari 2 pz per apparecchio)
27	<b>D9995670-ASSY</b>	Trasformatore DIAG EU 2010 (privo di cavo di alimentazione)
27(01)	<b>D58984401LF</b>	Cavo trasformatore DIAG EU 2010
29	<b>D9996084-ASSY</b>	Carrello universale
30	<b>D9991273</b>	Set connessioni Supreme M4/M5
A	<b>D3379720-A</b>	Vite fissaggio griglia a carenatura KA 50x20



# DOLPHIN M 400 - SUPREME M4 PRO

Parti di Ricambio

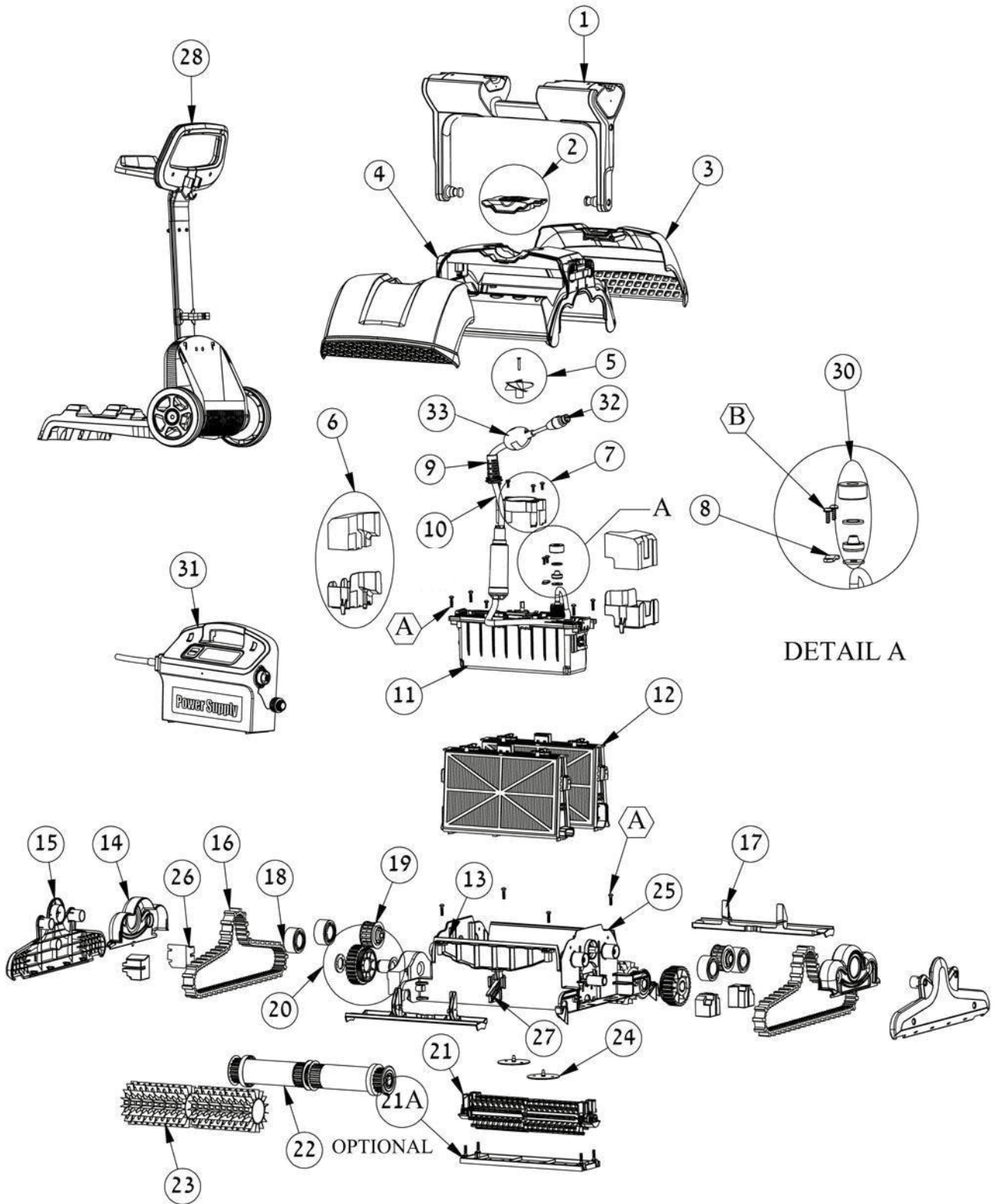

## Trasformatore IoT

M 400

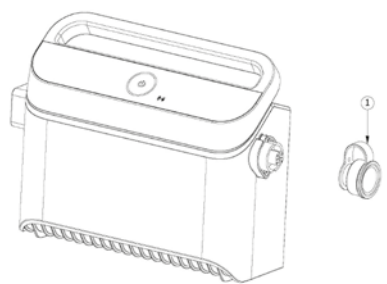

**b) DOLPHIN M 400 - SUPREME M4 PRO (BLUETOOTH)**

1	<b>D9957042-ASSY</b>	Gruppo trasporto M 400/Supreme M4 PRO
1(01)	<b>D9980830</b>	Copertura laterale galleggiante gruppo trasporto M 400/Supreme M4 PRO
1(02)	<b>D6250942</b>	Polistirolo gruppo trasporto per M 400/Supreme M4 PRO
1(03)	<b>D9980820</b>	Copertura del galleggiante gruppo trasporto M 400/Supreme M4 PRO
1(04)	<b>D9980804</b>	Inserito laterale grigio per gruppo trasporto M 400/Supreme M4 PRO
1(05)	<b>D9980814</b>	Corpo grigio gruppo trasporto per M 400/Supreme M4 PRO
2	<b>D9991045-ASSY</b>	Coprigirante M 400/Supreme M4 PRO
3	<b>D9991047-ASSY</b>	Sportello cartuccia M 400/Supreme M4 PRO assemblato (2 per apparecchio)
3(01)	<b>D9980886</b>	Gancio di chiusura portello M 400/Supreme M4 PRO
3(02)	<b>D9980881</b>	Bottone portello M 400/Supreme M4 PRO
4	<b>D99952032-ASSY</b>	Carenatura M 400/Supreme M4 PRO
4(01)	<b>D3917031</b>	Molla del pulsante di bloccaggio
4(02)	<b>D9980885</b>	Guida pulsante di bloccaggio gruppo trasporto M 400/Supreme M4 PRO
4(03)	<b>D9980884</b>	Pulsante di bloccaggio M 400/Supreme M4 PRO
4(04)	<b>D9985065</b>	Perno gruppo trasporto
5	<b>D9995266</b>	Girante + vite DC nera
6	<b>D9991049-ASSY</b>	Galleggiante con sede per box motore M 400/Supreme M4 PRO
7	<b>D9991044-ASSY</b>	Protezione cilindrica girante + vite
8	<b>D9982332</b>	Fermacavo giallo
9	<b>D9980880</b>	Supporto per cavo M 400/Supreme M4 PRO
10	<b>D9995873-DIY</b>	Cavo autogalleggiante 18 m DYN con snodo completo di connessioni e supporto
10(01)	<b>D9995791-DIY</b>	Spezzone cavo con supporto assemblato con connessioni swivel DYN
11.BOX	<b>D99953054-ASSY</b>	Box motore M400/Supreme M4 PRO nuovo
11.BOX(01)	<b>D99953054-EX</b>	Box motore M400/Supreme M4 PRO ricondizionato
12	<b>D9991431-ASSY</b>	Filtro di panno M 400/Supreme M4 PRO - Kit da 10 pz (usa e getta) - FINO AD ESAURIMENTO SCORTE
12(01)	<b>D9991432-ASSY</b>	Filtro a cartuccia M 400/Supreme M4 PRO - Kit da 4 pz
12(02)	<b>D9991433-ASSY</b>	Filtro a maglia fine M 400/Supreme M4 PRO -Kit da 4 pz
12(04)	<b>D9980731</b>	Gancio di chiusura cartuccia M 400/Supreme M4 PRO
12(05)	<b>D9980753</b>	Innesto laterale gruppo filtro a cartuccia M 400/Supreme M4 PRO
12(06)	<b>D9980733</b>	Supporto filtro per cartuccia M 400/Supreme M4 PRO
12(07)	<b>D9980891</b>	Membrana filtro a cartuccia 2010 M 400/Supreme M4 PRO
12(08)	<b>D9991427-ASSY</b>	Kit completo filtro a cartuccia M 400 composto da 2 pannelli e supporto (necessari 2 kit per apparecchio)
12(09)	<b>D9991428-ASSY</b>	Kit completo filtro a maglia fine M 400 composto da 2 pannelli e supporto (necessari 2 kit per apparecchio)
13	<b>D3865005</b>	Riparto esagonale metallico puleggia
14	<b>D9980883</b>	Copertura dischi di sicurezza M 400/Supreme M4 PRO
15	<b>D9980863</b>	Carter laterale M 400/Supreme M4 PRO
16	<b>D9985006</b>	Cingolo grigio - nuova versione 2008
17	<b>D9980892</b>	Copertura di sicurezza spazzole
18	<b>D3884997</b>	Disco guida
19	<b>D3883645</b>	Puleggia per cingolo
20	<b>D9991043-ASSY</b>	Ingranaggio per spazzola attiva
21	<b>D9995541-ASSY</b>	Spazzola DYN attiva M 400/Supreme M4 PRO
21(01)	<b>D9980737</b>	Supporto cuscinetto per spazzola attiva M 400/Supreme M4 PRO
21(02)	<b>D9980759</b>	Albero spazzola poligonale M 400/Supreme M4 PRO
21(03)	<b>D9980742</b>	Ingranaggio piccolo spazzola attiva M 400/Supreme M4 PRO
21(04)	<b>D5585177</b>	Cuscinetto 6001 M 400/Supreme M4 PRO - nuova versione
21(05)	<b>D9980756</b>	Supporto centrale spazzola attiva DYN 2010 M 400/Supreme M4 PRO
21(06)	<b>D6101922</b>	Supporto in PVC per spazzola attiva M 400/Supreme M4 PRO
21(07)	<b>D9980736</b>	Spazzola attiva M 400/Supreme M4 PRO
21(08)	<b>D9991594</b>	Supporto con cuscinetto spazzola attiva
21A	<b>D9980700</b>	Coperchio spazzola attiva
22	<b>D9982275</b>	Tappo laterale gruppo cilindro
22(01)	<b>D3884073-ASSY</b>	Disco per cilindro
22(02)	<b>D3885000</b>	Anello per spazzola
23	<b>D6101635</b>	Spazzola PVC grigia Dynamic (prodotto venduto singolarmente - necessari 4 pz per apparecchio)
23(01)	<b>D6101656</b>	Spazzola comb. grigia Dynamic (prodotto venduto singolarmente - necessari 4 pz per apparecchio)
23(02)	<b>D6101611</b>	Anello kanebo per spazzola combinata (prodotto venduto singolarmente - necessari 4 pz per apparecchio)
23(03)	<b>D9995560-ASSY</b>	Spazzole Kanebo Dynamic (kit composto da 2 pz - necessari 2 kit per apparecchio)
23(04)	<b>D99955340-ASSY</b>	Gruppo cilindro Dyn assemblato DIY con spazzole combinate per M400 (prodotto venduto singolarmente - necessari 2 pz per apparecchio)
23(05)	<b>D61020601</b>	Spazzola PVC grigia Dyn. CB pre-assemblata su cilindro [anelli Kanebo non inclusi] (prodotto venduto singolarmente - necessari 4 pz per apparecchio)
23(06)	<b>D99955233-ASSY</b>	Gruppo cilindro Dyn assemblato DIY con spazzole Kanebo (prodotto venduto singolarmente - necessari 2 pz per apparecchio)
24	<b>D9991046-ASSY</b>	Coppia membrana M 400/Supreme M4 PRO
25	<b>D9980890</b>	Carenatura interna M 400/Supreme M4 PRO
26	<b>D9991048-ASSY</b>	Set galleggianti per carter laterale
27	<b>D9980922</b>	Supporto spazzola
28	<b>D9996084-ASSY</b>	Carrello universale
30	<b>D9991273</b>	Set connessioni M 400/Supreme M4 PRO
31	<b>D9995672BL-ASSY</b>	Trasformatore con timer settimanale + Bluetooth (privo di cavo alimentazione)
31-T-IOT	<b>D99956083-ASSYV4</b>	Trasformatore IoT con connessione Bluetooth e Wi-Fi vers. 2022 per M400 (per modelli sul mercato dal 2020) (privo di cavo di alimentazione)
31(01)	<b>D58984401LF</b>	Cavo trasformatore DIAG EU 2010
32	<b>D5000009</b>	Spina Amphenol
33	<b>D99960081</b>	Galleggiante cpl blu per cavo
A	<b>D3379720-A</b>	Vite fissaggio griglia a carenatura KA 50x20
B	<b>D3379440-A</b>	Vite KA50X12 A2 WN1412

**b) DOLPHIN SUPREME M4 PRO - VERSIONE DIAGNOSTIC**

10	<b>D9995862-DIY</b>	Cavo autogalleggiante 18 m DIAG con snodo completo di connessioni e supporto
10(01)	<b>D9995793-DIY</b>	Spezzone cavo con supporto assemblato con connessioni swivel DIAG
31	<b>D9995670-ASSY</b>	Trasformatore DIAG EU 2010 (privo di cavo alimentazione)
31(01)	<b>D58984401LF</b>	Cavo trasformatore DIAG EU 2010

# DOLPHIN M 500 - SUPREME M5 - SUPREME M5 PRO

Parti di Ricambio

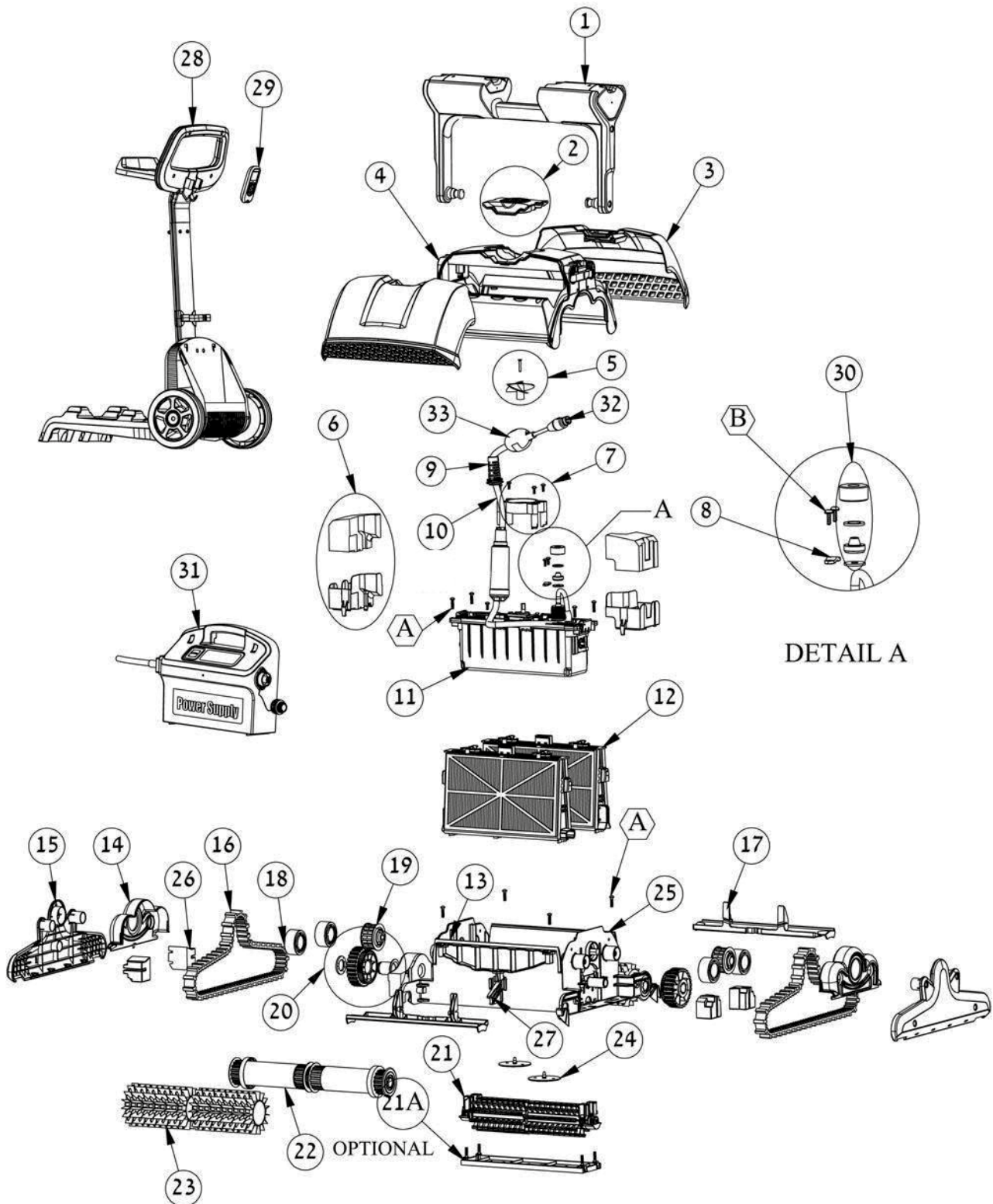

## Trasformatore IoT

M 500

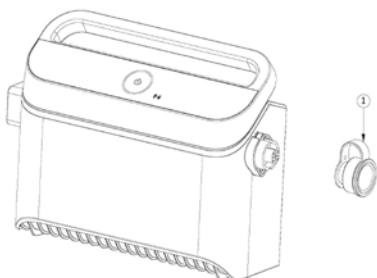

1	<b>D99957042-ASSY</b>	Gruppo trasporto M 500/Supreme M5
1(01)	<b>D9980830</b>	Copertura laterale galleggiante gruppo trasporto M 500/Supreme M5
1(02)	<b>D6250942</b>	Polistirolo gruppo trasporto per M 500/Supreme M5
1(03)	<b>D9980820</b>	Copertura del galleggiante gruppo trasporto M 500/Supreme M5
1(04)	<b>D9980804</b>	Inserito laterale grigio per gruppo trasporto M 500/Supreme M5
1(05)	<b>D9980814</b>	Corpo grigio gruppo trasporto per M 500/Supreme M5
2	<b>D9991045-ASSY</b>	Coprigirante M 500/Supreme M5
3	<b>D9991047-ASSY</b>	Sportello cartuccia M 500/Supreme M5 assemblato (2 per apparecchio)
3(01)	<b>D9980886</b>	Gancio di chiusura portello M 500/Supreme M5
3(02)	<b>D9980881</b>	Bottone portello M 500/Supreme M5
4	<b>D99952032-ASSY</b>	Carenatura M 500/Supreme M5
4(01)	<b>D3917031</b>	Molla del pulsante di bloccaggio
4(02)	<b>D9980885</b>	Guida pulsante di bloccaggio gruppo trasporto M 500/Supreme M5
4(03)	<b>D9980884</b>	Pulsante di bloccaggio M 500/Supreme M5
4(04)	<b>D9985065</b>	Perno gruppo trasporto
5	<b>D9995266</b>	Girante + vite DC nera
6	<b>D9991049-ASSY</b>	Galleggiante con sede per box motore M 500/Supreme M5
7	<b>D9991044-ASSY</b>	Protezione cilindrica girante + vite
8	<b>D9982332</b>	Fermacavo giallo
9	<b>D9980880</b>	Supporto per cavo M 500/Supreme M5
10	<b>D9995873-DIY</b>	Cavo autogalleggiante 18 m DYN con snodo completo di connessioni e supporto
10(01)	<b>D9995791-DIY</b>	Spezzone cavo con supporto assemblato con connessioni swivel DYN
11.BOX	<b>D99953054-ASSY</b>	Box motore M500/Supreme M5/Supreme M5 PRO nuovo
11.BOX(01)	<b>D99953054-EX</b>	Box motore M500/Supreme M5/Supreme M5 PRO ricondizionato
12	<b>D9991431-ASSY</b>	Filtro di panno M 500/Supreme M5 - Kit da 10 pz (usa e getta) - FINO AD ESAURIMENTO SCORTE
12(01)	<b>D9991432-ASSY</b>	Filtro a cartuccia M 500/Supreme M5 - Kit da 4 pz
12(02)	<b>D9991433-ASSY</b>	Filtro a maglia fineM 500/Supreme M5 -Kit da 4 pz
12(04)	<b>D9980731</b>	Gancio di chiusura cartuccia M 500/Supreme M5
12(05)	<b>D9980753</b>	Innesto laterale gruppo filtro a cartuccia M 500/Supreme M5
12(06)	<b>D9980733</b>	Supporto filtro per cartuccia M 500/Supreme M5
12(07)	<b>D9980891</b>	Membrana filtro a cartuccia 2010 M 500/Supreme M5
12(08)	<b>D9991427-ASSY</b>	kit completo filtro a cartuccia M 500 composto da 2 pannelli e supporto (necessari 2 kit per apparecchio)
12(09)	<b>D9991428-ASSY</b>	Kit completo filtro a maglia fine M 500 composto da 2 pannelli e supporto (necessari 2 kit per apparecchio)
13	<b>D3865005</b>	Riporto esagonale metallico puleggia
14	<b>D9980883</b>	Copertura dischi di sicurezza M 500/Supreme M5
15	<b>D9980863</b>	Carter laterale M 500/Supreme M5
16	<b>D9985006</b>	Cingolo grigio - nuova versione 2008
17	<b>D9980892</b>	Copertura di sicurezza spazzole
18	<b>D3884997</b>	Disco guida
19	<b>D3883645</b>	Puleggia per cingolo
20	<b>D9991043-ASSY</b>	Ingranaggio per spazzola attiva
21	<b>D9995541-ASSY</b>	Spazzola DYN attiva M 500/Supreme M5
21(01)	<b>D9980737</b>	Supporto cuscinetto per spazzola attiva M 500/Supreme M5
21(02)	<b>D9980759</b>	Albero spazzola poligonale M 500/Supreme M5
21(03)	<b>D9980742</b>	Ingranaggio piccolo spazzola attiva M 500/Supreme M5
21(04)	<b>D5585177</b>	Cuscinetto 6001 M 500/Supreme M5 - nuova versione
21(05)	<b>D9980756</b>	Supporto centrale spazzola attiva DYN 2010 M 500/Supreme M5
21(06)	<b>D6101922</b>	Supporto in PVC per spazzola attiva M 500/Supreme M5
21(07)	<b>D9980736</b>	Spazzola attiva M 500/Supreme M5
21(08)	<b>D9991594</b>	Supporto con cuscinetto spazzola attiva
21A	<b>D9980700</b>	Coperchio spazzola attiva
22	<b>D99955956-ASSY</b>	Gruppo cilindro rotante dynamic con inserto per "fai da te"
22(01)	<b>D3884073-ASSY</b>	Disco per cilindro
22(02)	<b>D3885000</b>	Anello per spazzola
23	<b>D6101635</b>	Spazzola PVC grigia Dynamic (prodotto venduto singolarmente - necessari 4 pz per apparecchio)
23(01)	<b>D6101656</b>	Spazzola comb. grigia Dynamic (prodotto venduto singolarmente - necessari 4 pz per apparecchio)
23(02)	<b>D6101611</b>	Anello kanebo per spazzola combinata (prodotto venduto singolarmente - necessari 4 pz per apparecchio)
23(03)	<b>D9995560-ASSY</b>	Spazzole KaneboDynamic (kit composto da 2 pz - necessari 2 kit per apparecchio)
23(04)	<b>D99955340-ASSY</b>	Gruppo cilindro Dyn assemblato DIY con spazzole combinate per M500 (prodotto venduto singolarmente - necessari 2 pz per apparecchio)
23(05)	<b>D61020601</b>	Spazzola PVC grigia Dyn. CB pre-assemblata su cilindro [anelli Kanebo non inclusi] (prodotto venduto singolarmente - necessari 4 pz per apparecchio)
23(06)	<b>D99955233-ASSY</b>	Gruppo cilindro Dyn assemblato DIY con spazzole Kanebo (prodotto venduto singolarmente - necessari 2 pz per apparecchio)
24	<b>D9991046-ASSY</b>	Coppia membrana M 500/Supreme M5
25	<b>D9980890</b>	Carenatura interna M 500/Supreme M5
26	<b>D9991048-ASSY</b>	Set galleggianti per carter laterale
27	<b>D9980922</b>	Supporto spazzola
28	<b>D9996084-ASSY</b>	Carrello universale
29	<b>D99954226-ASSY</b>	Radiocomando Dynamic nuovo modello
29-R-iOT	<b>D99954230-ASSY</b>	Radiocomando iOT con connessione Bluetooth compatibile con trasformatore iOT per M500 (per modelli sul mercato dal 2020)
30	<b>D9991273</b>	Set connessioni M 500/Supreme M5
31	<b>D9995679-ASSY</b>	Trasformatore con timer settimanale + Bluetooth (privo di cavo alimentazione)
31-T-iOT	<b>D99956083-ASSYV4</b>	Trasformatore iOT con connessione Bluetooth e Wi-Fi vers. 2022 per M500 (per modelli sul mercato dal 2020) (privo di cavo di alimentazione)
31(01)	<b>D9995678-ASSY</b>	Trasformatore per Dyn con timer settimanale per Supreme M5 e Supreme M5 PRO (privo di cavo alimentazione)
31(02)	<b>D58984401LF</b>	Cavo trasformatore DIAG EU 2010
32	<b>D5000009</b>	Spina Amphenol
33	<b>D99960081</b>	Galleggiante cpl blu per cavo
A	<b>D3379720-A</b>	Vite fissaggio griglia a carenatura KA 50x20
B	<b>D3379440-A</b>	Vite KA50X12 A2 WN1412

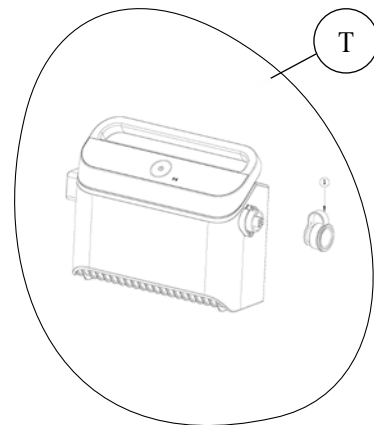
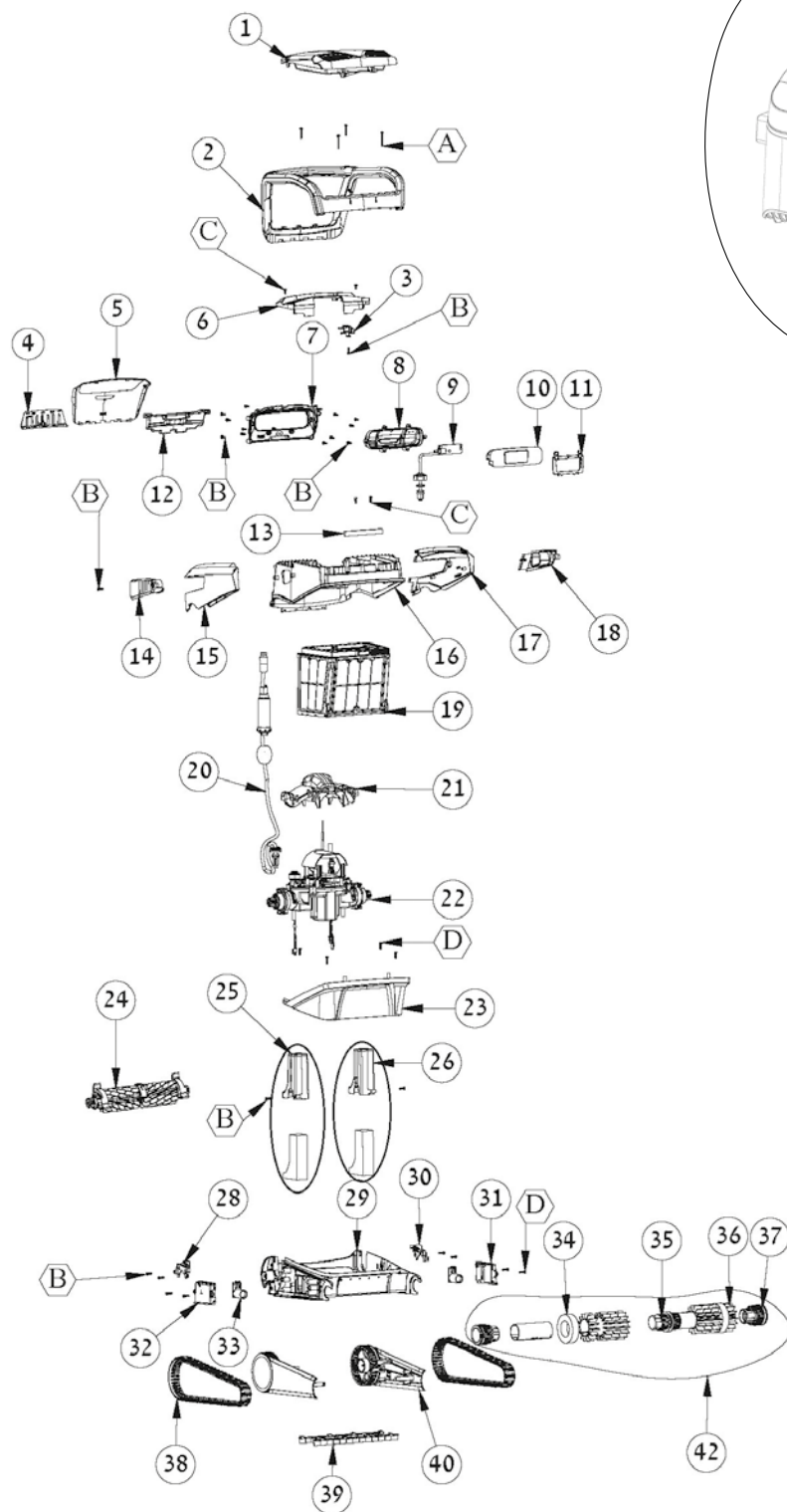

Spazzola attiva - 24



Ingranaggi spazzole - 40

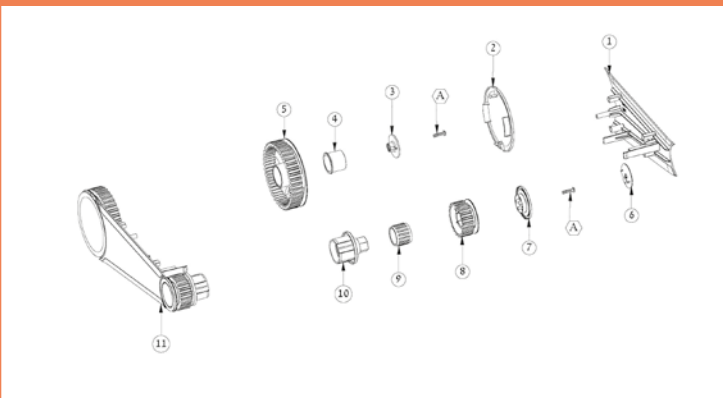

1	D99952283-ASSY	Sportello chiusura coperchio M600
2	D999571402	Kit impugnatura grigio chiaro M600
3	D99832632	Fermacavo blu M600
4	D99832901	Membrana grigio scuro M600
5	D99933002	Pannello frontale blu M600
6	D99832482	Coperchietto blu M600
7	D99832911	Pannellino trasparente interno M600
8	D9983294	Porta galleggiante M600
9	D9991340-ASSY	Scheda LED con cavo M600
10	D6250963	Galleggiante del pannello frontale M600
11	D9983295	Copertura galleggiante pannello frontale M600
12	D6250964	Polistirolo frontale M600
13	D3726287	Peso posteriore M600
14	D99832492	Griglia laterale sinistra grigio scuro M600
15	D99832552	Pannello laterale sinistro blu M600
16	D99832371	Scocca grigio scuro M600
17	D99832562	Pannello laterale destro blu M600
18	D99832502	Griglia laterale destra grigio scuro M600
19	D9991481-ASSY	Filtro completo a cartuccia con cestello inseribile per M600 *esploso dettagliato a pag. 164
20	D9995899-DIY	Cavo autogalleggiante 18m DYN completo di connessione e gommino per M600
20(01)	D9991271	Set connessione cavo M600
20(02)	D9983358	Gommino cavo M600
20(03)	D9996859-DIY	Spezzone cavo con gommino con connessioni M600
21	D99966009	Convogliatore di flusso completo di membrane M600
22.BOX	D9995395-ASSY	Box motore M600 nuovo - FINO AD ESAURIMENTO SCORTE
22.BOX(01)	D9995395-EX	Box motore M600 ricondizionato - FINO AD ESAURIMENTO SCORTE
22.BOX(02)	D9995397-ASSY	Box motore M600 nuovo - vers. 2022
22.BOX(03)	D9995397-EX	Box motore M600 ricondizionato - vers. 2022
23	D99832591	Carenatura superiore grigio scuro M600
24	D9995547-ASSY	Spazzola attiva completa grigia M600 completa di cilindro
24(01)	D9983123	Ingranaggio spazzola attiva M600
24(02)	D99832641	Braccetto sinistro spazzola attiva M600
24(03)	D9983113	Boccola spazzola attiva M600
24(04)	D9983119	Adattatore spazzola attiva M600 dx
24(06)	D99966021	Spazzola attiva sinistra grigia completa di cilindro M600
24(07)	D99832691	Albero centrale spazzola attiva M600
24(08)	D99832681	Supporto centrale spazzola attiva M600
24(09)	D9983285	Cuscinetto centrale spazzola attiva M600
24(10)	D99966031	Spazzola attiva destra grigia completa di cilindro M600 completa di cilindro
24(11)	D99832651	Braccetto destro spazzola attiva M600
24A	D3379616-A	Vite per carenatura KA 50x16
25	D9993305	Porta galleggiante sinistro completo di galleggiante per M600
26	D9993304	Porta galleggiante destro completo di galleggiante per M600
28	D99832571	Sportellino sinistro carenatura grigio scuro M600
29	D99832361	Carenatura inferiore grigio scuro M600
30	D99832581	Sportellino destro carenatura grigio scuro M600
31	D9983169	Coperchio bypass dx M600
32	D9983168	Coperchio bypass sx M600
33	D9991731-ASSY	Peso per bypass
34	D6101611	Anello kanebo per spazzola comb. (prodotto venduto singolarmente - necessari 2 pz per apparecchio)
35	D3884080	Cuscinetto centrale rullo Dynamic
36	D61020201	Spazzola combinata grigia Dyn M600 completa di cilindro (prodotto venduto singolarmente - necessari 2 pz per apparecchio)
37	D9983112	Ruota posteriore grigio scuro M600
38	D9983152	Cingolo grigio M600
39	D9983262	Membrana convogliatrice di flusso M600
40		<b>Ingranaggi spazzole M600</b>
40(01)	D99832972	Carter grigio destro M600
40(02)	D99876134	Copertura ruota grande grigio chiaro per M600
40(03)	D9983121	Disco grigio scuro della ruota
40(04)	D9983114	Boccola bianca della ruota
40(05)	D9983379	Ruota grande grigia M600
40(06)	D99876154	Tappo copertura ruota piccola M600
40(07)	D99876144	Copertura ruota piccola grigio chiaro per M600
40(08)	D9983112	Ruota posteriore grigio scuro M600
40(09)	D9983115	Boccola della spazzola M600
40(10)	D9983120	Adattatore cuscinetto spazzola M600
40(11)	D99832962	Carter laterale sinistro grigio chiaro M600
40A	D3379616-A	Vite per carenatura KA 50x16
42	D9995548-ASSY	Gruppo cilindro M600 assemblato con spazzole posteriori grigie CB
T	D99956083-ASSYV4	Trasformatore IoT con connessione Bluetooth e Wi-Fi vers. 2022 per M600 (privo di cavo di alimentazione)
T(01)	D9983204	Coperchio presa trasformatore IoT
T(02)	D58984401LF	Cavo trasformatore DIAG EU 2010
	D9996084-ASSY	Carrello universale
R-IOT	D99954230-ASSY	Radiocomando IoT con connessione Bluetooth compatibile con trasformatore IoT per M600 (per modelli sul mercato dal 2020)

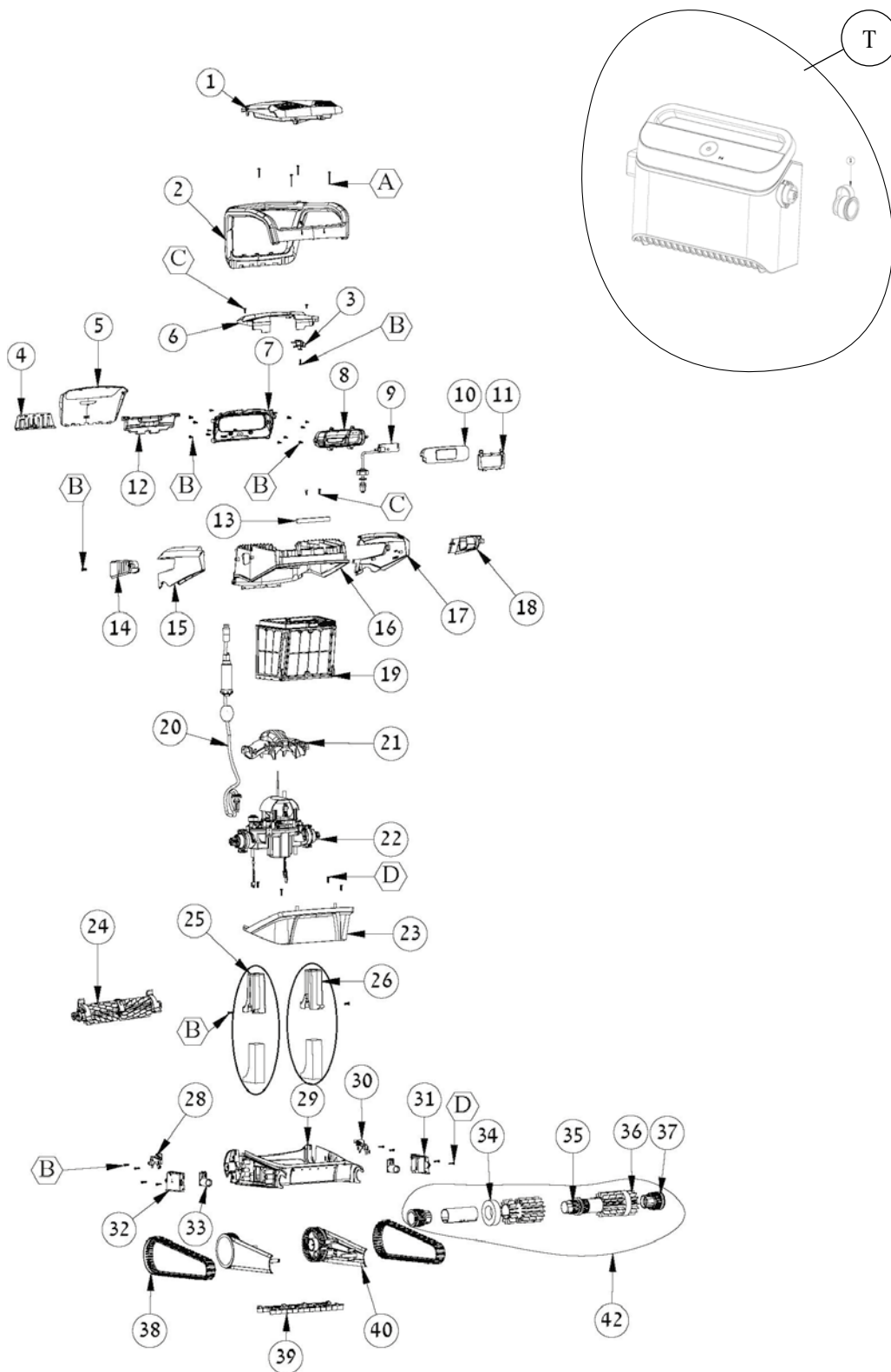

Spazzola attiva - 24



Ingranaggi spazzole - 40

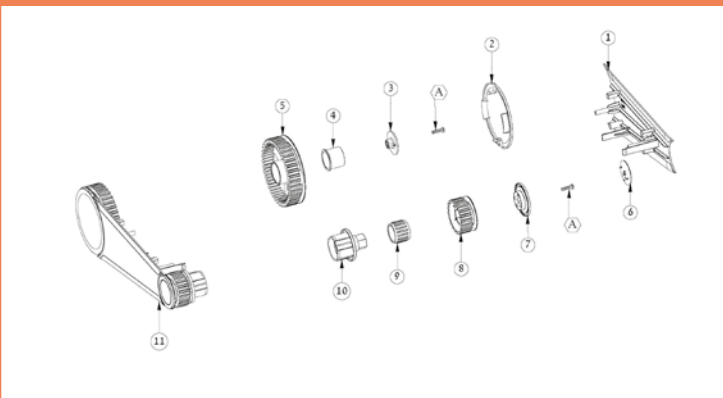

1	<b>D99952288-ASSY</b>	Sportello chiusura coperchio M700
2	<b>D999571406</b>	Kit impugnatura grigio chiaro M700
3	<b>D99832635</b>	Fermacavo grigio M700
4	<b>D99832905</b>	Membrana blu M700
5	<b>D99933007</b>	Pannello frontale M700
6	<b>D99832485</b>	Coperchietto grigio M700
7	<b>D99832911</b>	Pannellino trasparente interno M700
8	<b>D9983294</b>	Porta galleggiante M700
9	<b>D9991340-ASSY</b>	Scheda LED con cavo M700
10	<b>D6250963</b>	Galleggiante del pannello frontale M700
11	<b>D9983295</b>	Copertura galleggiante pannello frontale M700
12	<b>D6250964</b>	Polistirolo frontale M700
13	<b>D3726287</b>	Peso posteriore M700
14	<b>D99832496</b>	Griglia laterale sinistra blu M700
15	<b>D99832555</b>	Pannello laterale sinistro grigio M700
16	<b>D99832371</b>	Scocca grigio scuro M700
17	<b>D99832565</b>	Pannello laterale destro grigio M700
18	<b>D99832506</b>	Griglia laterale destra blu M700
19	<b>D9991481-ASSY</b>	Filtro completo a cartuccia con cestello inseribile per M700 *esploso dettagliato a pag. 164
20	<b>D9995899-DIY</b>	Cavo autogalleggiante 18m DYN completo di connessione e gommino per M700
20(01)	<b>D9991271</b>	Set connessione cavo M700
20(02)	<b>D9983358</b>	Gommino cavo M700
20(03)	<b>D9995090</b>	Galleggiante completo per cavo
20(04)	<b>D9996859-DIY</b>	Spezzone cavo con gommino con connessioni M700
20(05)	<b>D5000009</b>	Spina amphenol
21	<b>D99966009</b>	Convogliatore di flusso completo di membrane M700
22.BOX	<b>D9995395-ASSY</b>	Box motore M700 nuovo - FINO AD ESAURIMENTO SCORTE
22.BOX(01)	<b>D9995395-EX</b>	Box motore M700 ricondizionato - FINO AD ESAURIMENTO SCORTE
22.BOX(02)	<b>D9995397-ASSY</b>	Box motore M700 nuovo - vers. 2022
22.BOX(03)	<b>D9995397-EX</b>	Box motore M700 ricondizionato - vers. 2022
23	<b>D99832592</b>	Carenatura superiore M700
24	<b>D9995547-ASSY</b>	Spazzola attiva completa grigia M700
24(01)	<b>D9983123</b>	Ingranaggio spazzola attiva M700
24(02)	<b>D99832641</b>	Braccetto sinistro spazzola attiva M700
24(03)	<b>D9983113</b>	Boccola spazzola attiva M700
24(05)	<b>D9983119</b>	Adattatore spazzola attiva M700 dx
24(06)	<b>D99966021</b>	Spazzola attiva sinistra grigia M700
24(07)	<b>D99832691</b>	Albero centrale spazzola attiva M700
24(08)	<b>D99832681</b>	Supporto centrale spazzola attiva M700
24(09)	<b>D9983285</b>	Cuscinetto centrale spazzola attiva M700
24(10)	<b>D99966031</b>	Spazzola attiva destra grigia M700
24(11)	<b>D99832651</b>	Braccetto destro spazzola attiva M700
24A	<b>D3379616-A</b>	Vite per carenatura KA 50x16
25	<b>D9993305</b>	Porta galleggiante sinistro completo di galleggiante per M700
26	<b>D9993304</b>	Porta galleggiante destro completo di galleggiante per M700
28	<b>D99832571</b>	Sportellino sinistro carenatura grigio scuro M700
29	<b>D99832361</b>	Carenatura inferiore grigio scuro M700
30	<b>D99832581</b>	Sportellino destro carenatura grigio scuro M700
31	<b>D9983169</b>	Coperchio bypass dx M700
32	<b>D9983168</b>	Coperchio bypass sx M700
33	<b>D9991731-ASSY</b>	Peso per bypass
34	<b>D6101611</b>	Anello kanebo per spazzola comb.
35	<b>D3884080</b>	Cuscinetto centrale rullo Dynamic
36	<b>D61020201</b>	Spazzola combinata grigia Dyn M700 completa di cilindro (prodotto venduto singolarmente - necessari 2 pz per apparecchio)
37	<b>D9983112</b>	Ruota posteriore grigio scuro M700
38	<b>D9983152</b>	Cingolo grigio M700
39	<b>D9983262</b>	Membrana convogliatrice di flusso M700
40		<b>Ingranaggio spazzola M700</b>
40(01)	<b>D99832972</b>	Carter grigio destro M700
40(02)	<b>D99876134</b>	Copertura ruota grande grigio chiaro per M700
40(03)	<b>D9983121</b>	Disco grigio scuro della ruota
40(04)	<b>D9983114</b>	Boccola bianca della ruota
40(05)	<b>D9983379</b>	Ruota grande grigia M700
40(06)	<b>D99876154</b>	Tappo copertura ruota piccola M700
40(07)	<b>D99876144</b>	Copertura ruota piccola grigio chiaro per M700
40(08)	<b>D9983112</b>	Ruota posteriore grigio scuro M700
40(09)	<b>D9983115</b>	Boccola della spazzola M700
40(10)	<b>D9983120</b>	Adattatore cuscinetto spazzola M700
40(11)	<b>D99832962</b>	Carter laterale sinistro grigio chiaro M700
40A	<b>D3379616-A</b>	Vite per carenatura KA 50x16
42	<b>D9995548-ASSY</b>	Gruppo spazzola grigia posteriore completa M700
T-IOT	<b>D99956083-ASSYV4</b>	Trasformatore IoT con connessione Bluetooth e Wi-Fi vers. 2022 per M700 (privo di cavo di alimentazione)
T(01)	<b>D9991754</b>	Kit fermacavo per trasformatore digitale con vite
T(02)	<b>D58984401LF</b>	Cavo trasformatore DIAG EU 2010
	<b>D9996084-ASSY</b>	Carrello universale
R-IOT	<b>D99954230-ASSY</b>	Radiocomando IoT con connessione Bluetooth compatibile con trasformatore IoT per M700



Pulitori Automatici  
**GRUPPO FILTRANTE M 600 / M 700**  
Parti di Ricambio

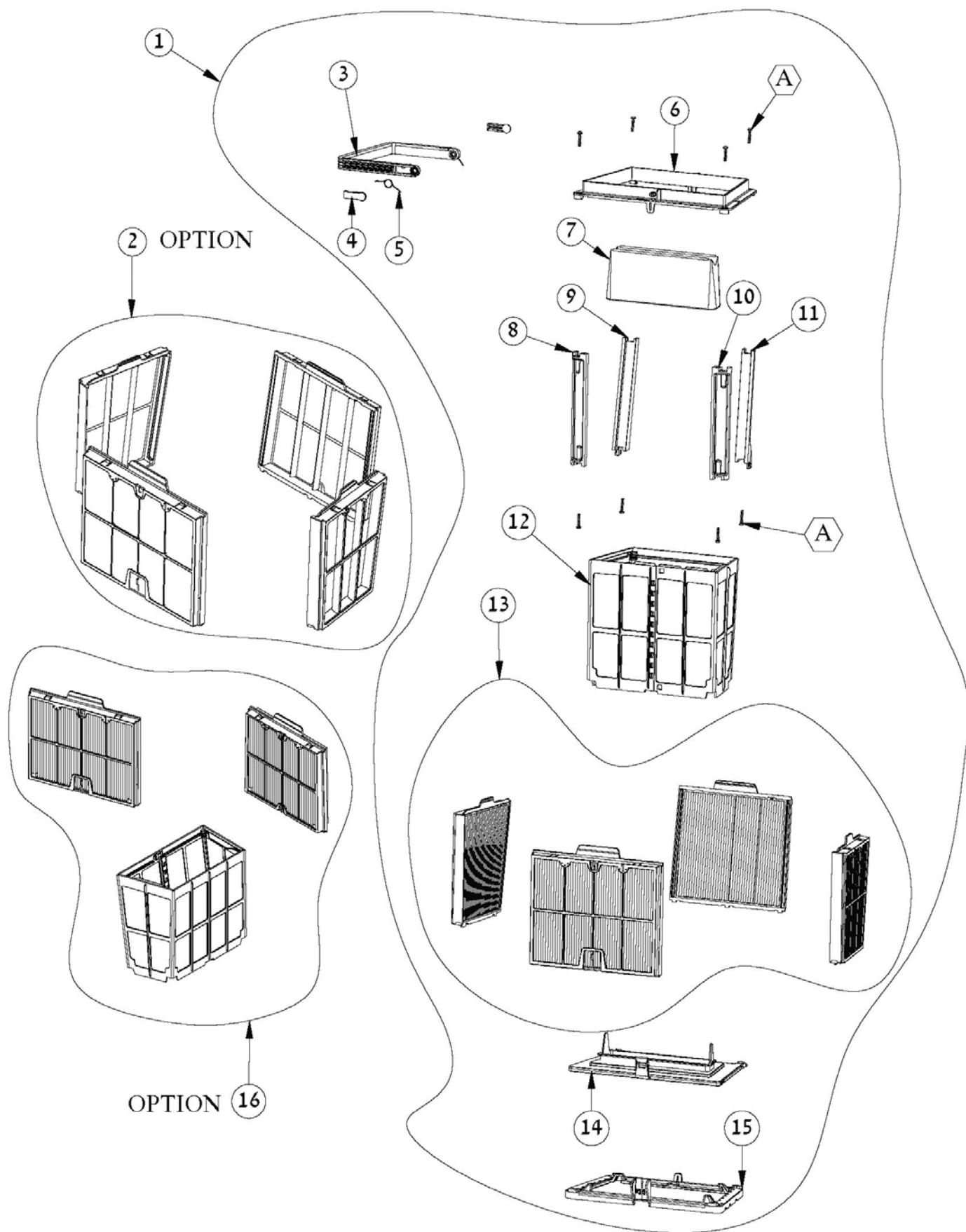

1	<b>D9991481-ASSY</b>	Filtro completo a cartuccia con cestello inseribile per M600/M700
2	<b>D9991463-ASSY</b>	Kit filtro a maglia fine per M600/M700
3	<b>D9983108</b>	Impugnatura filtro M600/M700
4	<b>D9983109</b>	Pomello impugnatura filtro M600/M700
5	<b>D3917029</b>	Molla impugnatura filtro M600/M700
6	<b>D9987611</b>	Cornice superiore filtro M600/M700
7	<b>D6350150</b>	Membrana di non ritorno filtro M600/M700
8	<b>D9983162</b>	Colonnina filtro n.2 per M600/M700
9	<b>D9983164</b>	Colonnina filtro n.4 per M600/M700
10	<b>D9983161</b>	Colonnina filtro n.1 per M600/M700
11	<b>D9983163</b>	Colonnina filtro n.3 per M600/M700
12	<b>D9983106</b>	Cestello inseribile a maglia fine M600/M700
13	<b>D9991467-ASSY</b>	Set pareti per filtro a cartuccia M600/M700
14	<b>D9983107</b>	Sportello inferiore filtro M600/M700
15	<b>D9983105</b>	Cornice inferiore filtro M600/M700
16	<b>D9991496-ASSY</b>	Pannelli a cartuccia (posteriore e anteriore) ultrafine più spesso con cestello inseribile per M600/M700
A	<b>D3379410-A</b>	Vite WN1412 A2 KA40X10

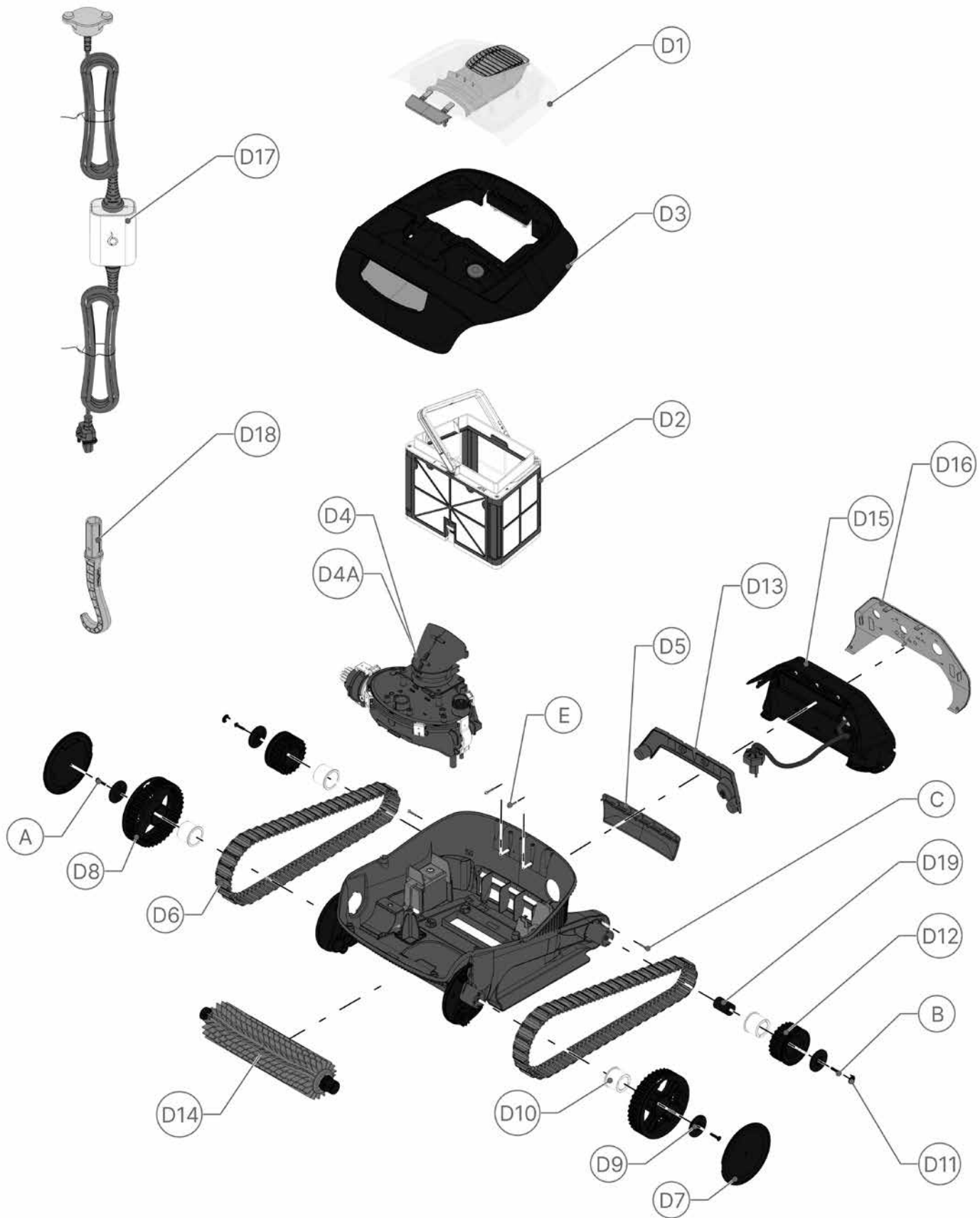

D1	<b>D99952436-ASSY</b>	Sportello filtro Liberty 200/300 ASSY
D2	<b>D9991459-ASSY</b>	Filtro completo a maglia fine
D3	<b>D99952437-ASSY</b>	Carenatura superiore Liberty 200/300
D4	<b>D99953060-EX</b>	Box motore Liberty 200/300 ricondizionato
D4A	<b>D99953060-ASSY</b>	Box motore Liberty 200/300 nuovo
D5	<b>D9983024</b>	Membrana anteriore
D6	<b>D99831524</b>	Cingolo Liberty
D7	<b>DM961000113</b>	Copertura della ruota grande Liberty
D8	<b>D998311102</b>	Ruota grande Liberty
D9	<b>DM962000314</b>	Disco della ruota Liberty
D10	<b>D9983114</b>	Boccola bianca della ruota
D11	<b>DM961000213</b>	Tappino disco ruota piccola Liberty
D12	<b>D998301512</b>	Ruota piccola Liberty
D13	<b>D99824811</b>	Supporto interno Liberty
D14	<b>D9995551-ASSY</b>	Spazzola attiva Liberty 200/300
D15	<b>D99980001-ASSY</b>	Batteria Liberty
D16	<b>DM96450021</b>	Pannello frontale Liberty
D17	<b>D99956050EU-ASSY</b>	Cavo con caricatore Liberty
D18	<b>D99960103-ASSY</b>	Gancio recupero Liberty
D19	<b>D3726283</b>	Peso bypass e ruota serie E/S100/Liberty
A	<b>D3379616-A</b>	Vite per carenatura KA 50x16
B	<b>D3305040-A</b>	Vite KA50x40
C	<b>D3354020-A</b>	Vite KA40x20
E	<b>D3374030</b>	Vite KA40x30

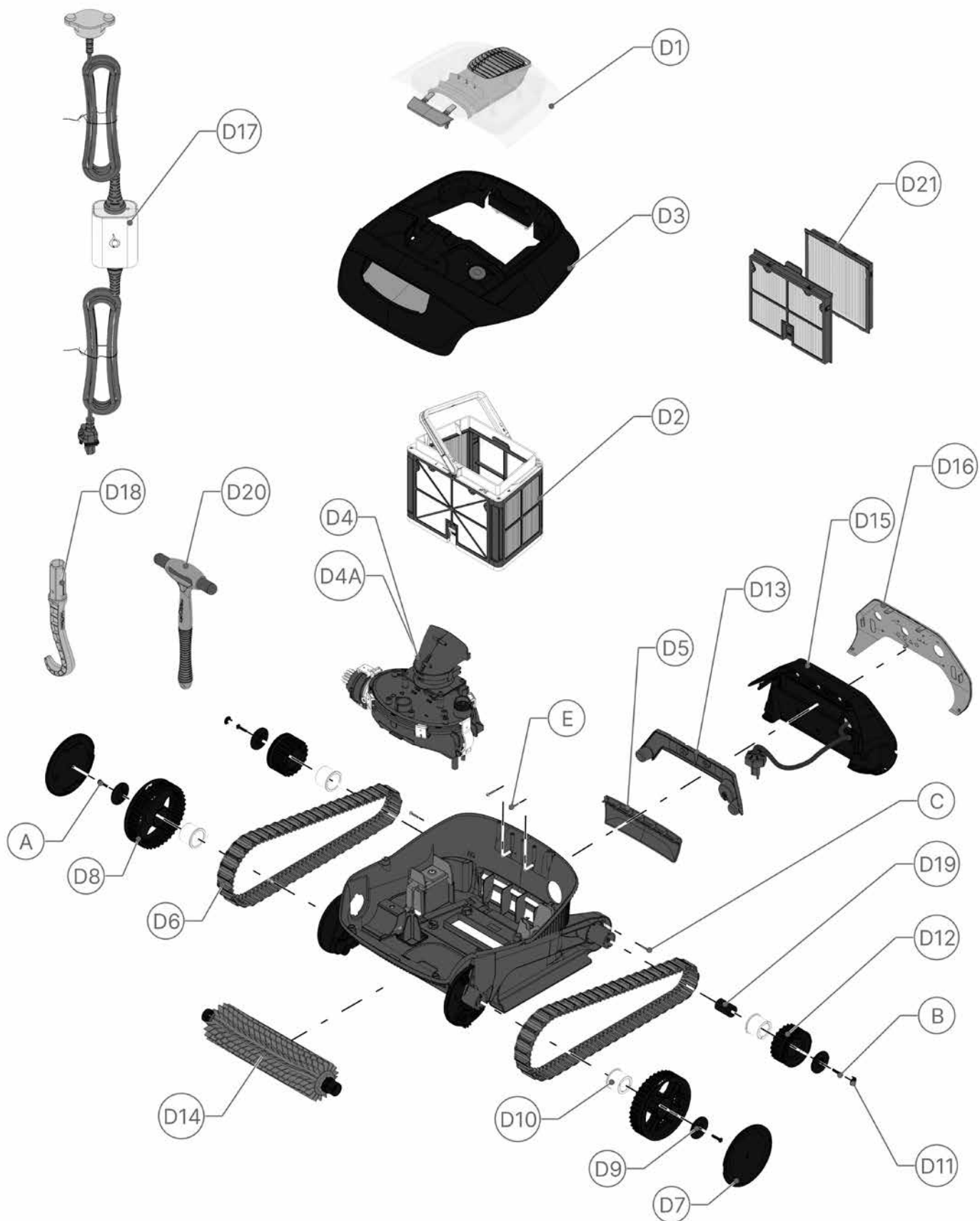

D1	<b>D99952436-ASSY</b>	Sportello filtro Liberty 200/300 ASSY
D2	<b>D9991465-ASSY</b>	Filtro combinato Liberty 300
D3	<b>D99952437-ASSY</b>	Carenatura superiore Liberty 200/300
D4	<b>D99953060-EX</b>	Box motore Liberty 200/300 ricondizionato
D4A	<b>D99953060-ASSY</b>	Box motore Liberty 200/300 nuovo
D5	<b>D9983024</b>	Membrana anteriore
D6	<b>D99831524</b>	Cingolo Liberty
D7	<b>DM961000113</b>	Copertura della ruota grande Liberty
D8	<b>D998311102</b>	Ruota grande Liberty
D9	<b>DM962000314</b>	Disco della ruota Liberty
D10	<b>D9983114</b>	Boccola bianca della ruota
D11	<b>DM961000213</b>	Tappino disco ruota piccola Liberty
D12	<b>D998301512</b>	Ruota piccola Liberty
D13	<b>D99824811</b>	Supporto interno Liberty
D14	<b>D9995551-ASSY</b>	Spazzola attiva Liberty 200/300
D15	<b>D99980001-ASSY</b>	Batteria Liberty
D16	<b>DM96450021</b>	Pannello frontale Liberty
D17	<b>D99956050EU-ASSY</b>	Cavo con caricatore Liberty
D18	<b>D99960103-ASSY</b>	Gancio recupero Liberty
D19	<b>D3726283</b>	Peso bypass e ruota serie E/S100/Liberty
A	<b>D3379616-A</b>	Vite per carenatura KA 50x16
B	<b>D3305040-A</b>	Vite KA50x40
C	<b>D3354020-A</b>	Vite KA40x20
E	<b>D3374030</b>	Vite KA40x30
D20	<b>D9993400-ASSY</b>	CLICKER
D21	<b>D9991469-ASSY</b>	Coppia cartucce a maglia ultrafine

# DOLPHIN SUPREME M5 LIBERTY

Parti di Ricambio

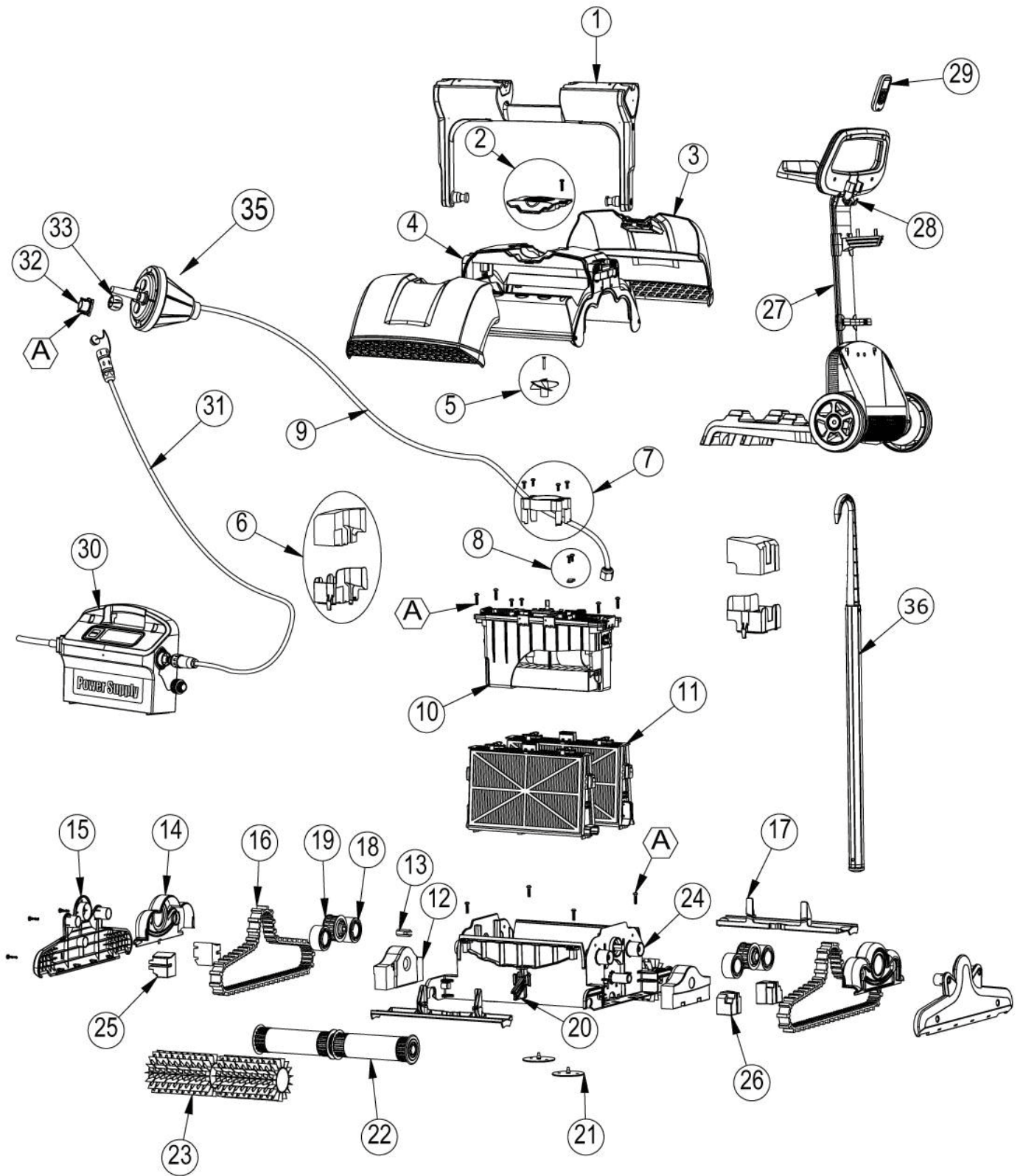

1	<b>D99957042-ASSY</b>	Gruppo trasporto Supreme M4
1(01)	<b>D9980830</b>	Copertura laterale galleggiante gruppo trasporto Supreme M4/M5
1(02)	<b>D6250942</b>	Polistirolo gruppo trasporto per Supreme M4/M5/Explorer
1(03)	<b>D9980820</b>	Copertura del galleggiante gruppo trasporto Supreme M4/M5
1(04)	<b>D9980804</b>	Inserto laterale grigio per gruppo trasporto Supreme M4/M5
1(05)	<b>D9980814</b>	Corpo grigio gruppo trasporto per Supreme M4/M5
2	<b>D9991045-ASSY</b>	Coprigirante Supreme M4/M5
3	<b>D9991047-ASSY</b>	Sportello cartuccia Supreme M5 LIBerty assemblato (2 per apparecchio)
3(01)	<b>D9980886</b>	Gancio di chiusura portello Supreme M4/M5
3(02)	<b>D9980881</b>	Bottone portello Supreme M4
4	<b>D99952032-ASSY</b>	Carenatura Supreme M4
4(01)	<b>D3917031</b>	Molla del pulsante di bloccaggio
4(02)	<b>D9980885</b>	Guida pulsante di bloccaggio gruppo trasporto Supreme M4/M5
4(03)	<b>D9980884</b>	Pulsante di bloccaggio Supreme M4/M5
4(04)	<b>D9985065</b>	Perno gruppo trasporto
5	<b>D9995266</b>	Girante + vite DC nera
6	<b>D9991049-ASSY</b>	Galleggiante con sede per box motore Supreme M5
7	<b>D9991044-ASSY</b>	Protezione cilindrica girante + vite
8	<b>D9982332</b>	Fermacavo giallo
9	<b>D9995858-DIY</b>	Cavo LIBerty 2.5m
9(01)	<b>D9995883-ASSY</b>	Cavo LIBerty 3.5m
10	<b>D9995385-ASSY</b>	Box motore Supreme M5 LIBerty nuovo
10(01)	<b>D9995385-EX</b>	Box motore Supreme M5 LIBerty ricondizionato
11	<b>D9991431-ASSY</b>	Filtro di panno Supreme M4/M5- Kit da 10 pz - FINO AD ESAURIMENTO SCORTE
11(01)	<b>D9991432-ASSY</b>	Filtro a cartuccia Supreme M4/M5 - Kit da 4 pz
11(02)	<b>D9991433-ASSY</b>	Filtro a maglia fine Supreme M4/M5 -Kit da 4 pz
11(04)	<b>D9980731</b>	Gancio di chiusura cartuccia Supreme
11(05)	<b>D9980753</b>	Innesto laterale gruppo filtro a cartuccia Supreme
11(06)	<b>D9980733</b>	Supporto filtro per cartuccia Supreme
11(07)	<b>D9980891</b>	Membrana filtro a cartuccia 2010 Supreme M4/M5
12	<b>D6250951</b>	Galleggiante per carter LIBerty
13	<b>D3865005</b>	Riparto esagonale metallico puleggia
14	<b>D9980883</b>	Copertura dischi di sicurezza Supreme M4
15	<b>D9980863</b>	Carter laterale Supreme M4/M5
16	<b>D9985006</b>	Cingolo grigio - nuova versione 2008
17	<b>D9980892</b>	Copertura di sicurezza spazzole
18	<b>D3884997</b>	Disco guida
19	<b>D3883645</b>	Puleggia per cingolo
20	<b>D9980922</b>	Supporto spazzola
21	<b>D9991046-ASSY</b>	Coppia membrana Supreme M4/M5
22	<b>D99955956-ASSY</b>	Gruppo cilindro rotante dynamic con inserto per "fai da te"
22(01)	<b>D9982275</b>	Tappo laterale gruppo cilindro
22(02)	<b>D3884073</b>	Disco per cilindro
22(03)	<b>D3885000</b>	Anello per spazzola
23	<b>D6101635</b>	Spazzola PVC grigia Dynamic (prodotto venduto singolarmente - necessari 4 pz per apparecchio)
23(01)	<b>D6101656</b>	Spazzola comb. grigia Dynamic (prodotto venduto singolarmente - necessari 4 pz per apparecchio)
23(02)	<b>D6101611</b>	Anello kanebo per spazzola combinata (prodotto venduto singolarmente - necessari 4 pz per apparecchio)
23(03)	<b>D9995560-ASSY</b>	Spazzole Kanebo Dynamic (kit composto da 2 pz - necessari 2 kit per apparecchio)
23(04)	<b>D61020601</b>	Spazzola PVC grigia Dyn. CB pre-assemblata su cilindro [anelli Kanebo non inclusi] (prodotto venduto singolarmente - necessari 4 pz per apparecchio)
23(05)	<b>D99955340-ASSY</b>	Gruppo cilindro Dyn assemblato DIY con spazzole combinate per LIBerty (prodotto venduto singolarmente - necessari 2 pz per apparecchio)
23(06)	<b>D99955233-ASSY</b>	Gruppo cilindro Dyn assemblato DIY con spazzole Kanebo (prodotto venduto singolarmente - necessari 2 pz per apparecchio)
24	<b>D9980882</b>	Carenatura inferiore LIBerty
25	<b>D9991048-ASSY</b>	Set galleggianti per carter laterale
27	<b>D9996084-ASSY</b>	Carrello universale
27(01)	<b>D9980682</b>	Supporto boa Dolphin LIBerty
28	<b>D9980679</b>	Alloggiamento telecomando
29	<b>D99954226-ASSY</b>	Radiocomando Dynamic nuovo modello
30	<b>D9995680-ASSY</b>	Caricatore per LIBerty 2012 EU (privo di cavo di alimentazione)
30(01)	<b>D58984401LF</b>	Cavo trasformatore DIAG EU 2010
31	<b>D9995942-ASSY</b>	Cavo tra caricatore e boa LIBerty
32	<b>D9991202</b>	Pulsante boa Liberty
33	<b>D5000005</b>	Copertura connettori boa
35	<b>D9995997-ASSY</b>	Boa Liberty
36	<b>D9995850-ASSY</b>	Gancio asta recupero Dolphin LIBerty



# DOLPHIN SUPREME M5 BIO-SUCTION

Parti di Ricambio

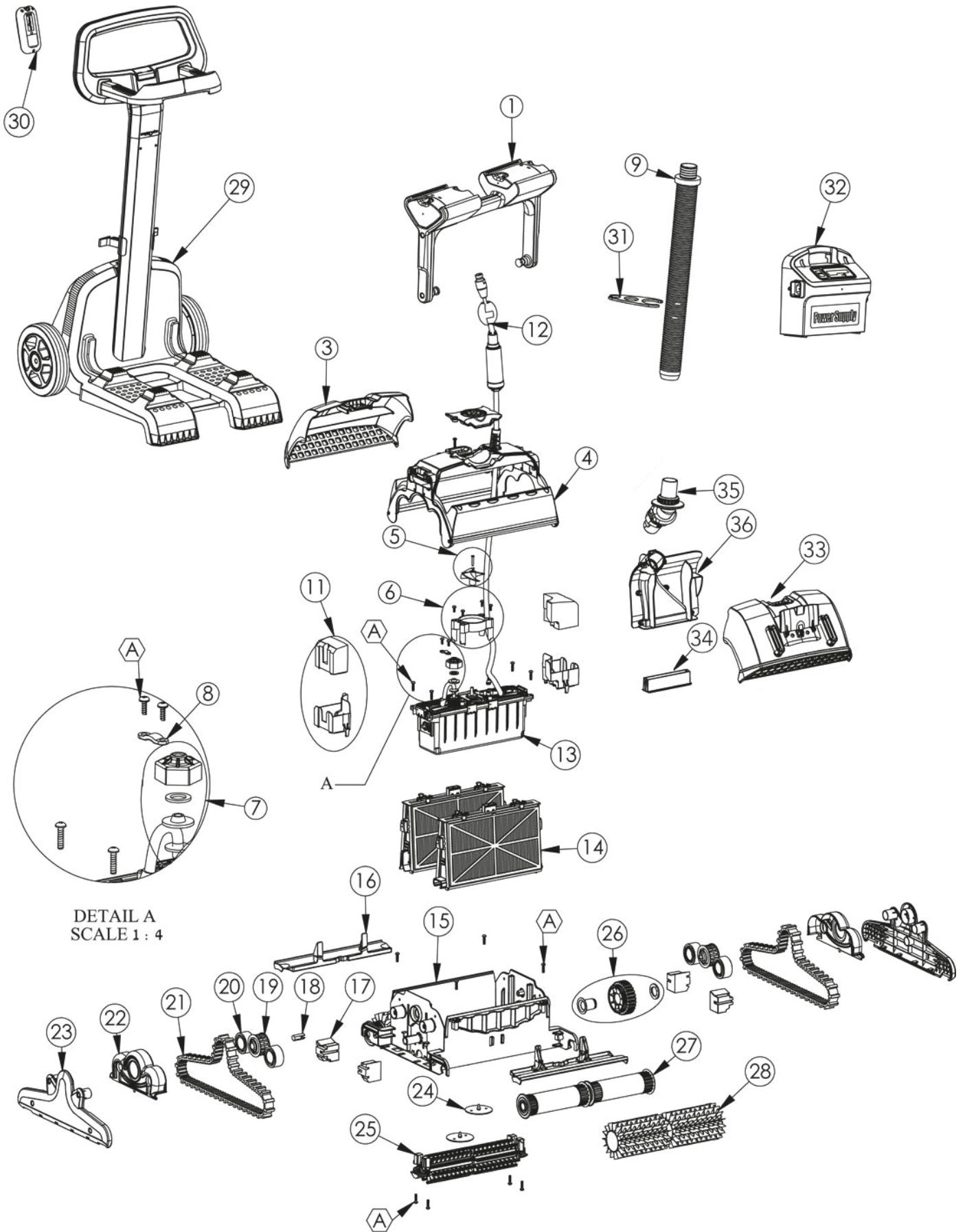

1	<b>D99957044-ASSY</b>	Gruppo trasporto BIO
2	<b>D9991062-ASSY</b>	Coprigirante BIO/Explorer
3	<b>D9991758</b>	Sportello per filtro a cartuccia BIO
3(01)	<b>D9980877</b>	Gancio di chiusura portello Supreme BIO-S
3(02)	<b>D9980875</b>	Bottone portello Supreme BIO-S
4	<b>D99952034-ASSY</b>	Carenatura superiore BIO
4(01)	<b>D3917031</b>	Molla del pulsante di bloccaggio
4(02)	<b>D9980879</b>	Guida pulsante di bloccaggio gruppo trasporto Supreme BIO-S
4(03)	<b>D9980876</b>	Pulsante di bloccaggio Supreme BIO-S
4(04)	<b>D9985065</b>	Perno gruppo trasporto
5	<b>D9995266</b>	Girante + vite DC nera
6	<b>D9991044-ASSY</b>	Protezione cilindrica girante + vite
7	<b>D9991273</b>	Set connessioni Supreme M4/M5/BIO
8	<b>D9982332</b>	Farmacavo giallo
9	<b>DH6519500</b>	Tubi di aspirazione 1.17M - confezione da 10 pezzi - FINO AD ESAURIMENTO SCORTE
9(01)	<b>DH6519501</b>	Tubo di aspirazione 1,17 m
11	<b>D9991049-ASSY</b>	Galleggiante + alloggiamento per box motore BIO
12	<b>D9995873-DIY</b>	Cavo autogalleggiante 18 m DYN. con snodo completo di connessioni e supporto
12(01)	<b>D9995791-DIY</b>	Spezzone cavo con supporto assemblato con connessioni swivel DYN.
13	<b>D9995384-ASSY</b>	Box motore Supreme M5 BIO-S - Nuovo
13(01)	<b>D9995384-EX</b>	Box motore Supreme M5 BIO-S - Ricondizionato
14	<b>D9991431-ASSY</b>	Filtro di panno Supreme M4/M5- Kit da 10 pz
14(01)	<b>D9991432-ASSY</b>	Filtro a cartuccia Supreme M4/M5 - Kit da 4 pz
14(02)	<b>D9991433-ASSY</b>	Filtro a maglia fine Supreme M4/M5 -Kit da 4 pz
14(04)	<b>D9980731</b>	Gancio di chiusura cartuccia Supreme
14(05)	<b>D9980753</b>	Innesto laterale gruppo filtro a cartuccia Supreme
14(06)	<b>D9980733</b>	Supporto filtro per cartuccia Supreme
14(07)	<b>D9980891</b>	Membrana filtro a cartuccia 2010 Supreme M4/M5
14(08)	<b>D9991434-ASSY</b>	Set filtri sgrassatori BIO
15	<b>D9980890</b>	Carenatura inferiore Supreme Bio
16	<b>D9980858</b>	Copertura nera di sicurezza spazzola
17	<b>D9991048-ASSY</b>	Set galleggianti per carter laterale
18	<b>D3865005</b>	Riporto esagonale metallico x puleggia
19	<b>D3883645</b>	Puleggia per cingolo
20	<b>D3884997</b>	Disco guida
21	<b>D9985006</b>	Cingolo grigio - nuova versione 2008
22	<b>D9980859</b>	Copertura di sicurezza verde per cingolo
23	<b>D9980862</b>	Carter laterale BIO
24	<b>D9991046-ASSY</b>	Coppia membrana Supreme M4/M5
25	<b>D9995541-ASSY</b>	Spazzola DYN attiva Supreme M5
25(01)	<b>D9980737</b>	Supporto cuscinetto per spazzola attiva Supreme
25(02)	<b>D9980759</b>	Albero spazzola poligonale Supreme
25(03)	<b>D9980742</b>	Ingranaggio piccolo spazzola attiva Supreme
25(04)	<b>D5585177</b>	Cuscinetto 6001 Supreme - nuova versione
25(05)	<b>D9980756</b>	Supporto centrale spazzola attiva DYN 2010 Supreme
25(06)	<b>D6101922</b>	Supporto in pvc per spazzola attiva Supreme
25(07)	<b>D9980736</b>	Spazzola attiva Supreme
26	<b>D9991043-ASSY</b>	Ingranaggio per spazzola attiva
27	<b>D99955956-ASSY</b>	Gruppo cilindro rotante per cingolo nuova versione DYN
27(01)	<b>D9982275</b>	Tappo laterale gruppo cilindro
27(02)	<b>D3884073</b>	Disco per cilindro
27(03)	<b>D3885000</b>	Anello per spazzola
28	<b>D6101633</b>	Spazzola PVC grigia Dynamic per BIO
28(01)	<b>D99955233-ASSY</b>	Gruppo cilindro Dyn assemblato DIY con spazzole Kanebo (prodotto venduto singolarmente - necessari 2 pz per apparecchio)
29	<b>D9996084-ASSY</b>	Carrello universale
30	<b>D99954226-ASSY</b>	Radiocomando Dynamic nuovo modello
31	<b>D9980685</b>	Distanziale BIO
32	<b>D9995678-ASSY</b>	Trasformatore per Dyn con timer settimanale (privo di cavo di alimentazione)
32(01)	<b>D58984401LF</b>	Cavo trasformatore DIAG EU 2010
A	<b>D3379720-A</b>	Vite fissaggio griglia a carenatura KA 50x20
33	<b>D9991078-ASSY</b>	Sportello per filtro a cartuccia BIO-S con attacco per tubi
34	<b>D9980691</b>	Insero per cartuccia BIO-S
35	<b>D9991061 - ASSY</b>	Snodo per raccordo tubi BIO-S
36	<b>D9991060 - ASSY</b>	Manicotto di aspirazione BIO-S

Pulitori Automatici  
**DOLPHIN DIAGNOSTIC 3001**  
Parti di Ricambio

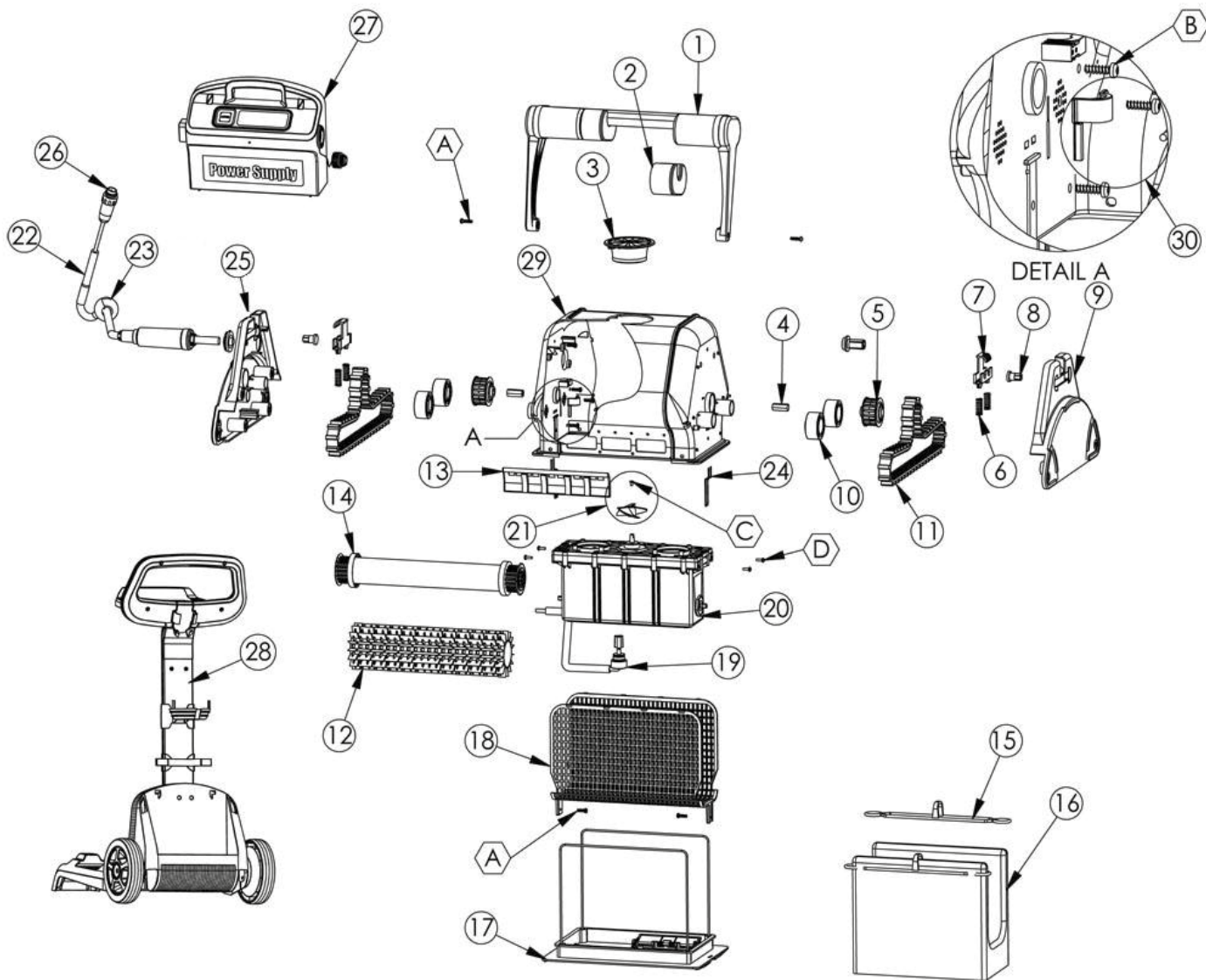

1	<b>D9995685</b>	Gruppo trasporto 3001
2	<b>D9995741-ASSY</b>	Galleggiante gruppo trasporto giallo
3	<b>D9995075-ASSY</b>	Coprigirante rossa
4	<b>D3865005</b>	Riporto esagonale metallico puleggia
5	<b>D3883645</b>	Puleggia per cingolo
6	<b>D3917031</b>	Molla del pulsante di bloccaggio
7	<b>D9985061</b>	Pulsante di bloccaggio rosso
8	<b>D9985065</b>	Perno gruppo trasporto
9	<b>D99850802</b>	Carter giallo nuovo per 3001
10	<b>D3884997</b>	Disco guida
11	<b>D9985007</b>	Cingolo giallo - nuova versione 2008
11(01)	<b>D9985050</b>	Cingolo giallo - vecchia versione
12	<b>D6101303</b>	Spazzola PVC rossa DIAGnostic (prodotto venduto singolarmente - necessari 2 pz per apparecchio)
12(01)	<b>D6101670</b>	Spazzola comb. rossa DIAGnostic (prodotto venduto singolarmente - necessari 2 pz per apparecchio)
12(02)	<b>D6101611</b>	Anello kanebo per spazzola combinata (prodotto venduto singolarmente - necessari 4 pz per apparecchio)
12(03)	<b>D6101610</b>	Spazzola Kanebo 315mm per DIAG (prodotto venduto singolarmente - necessari 2 pz per apparecchio)
13	<b>D9985280</b>	Membrana di non ritorno DIAGnostic grigia
14	<b>D99955953-ASSY</b>	Gruppo cilindro DIAG per cingolo nuova versione
14(01)	<b>D3884073</b>	Disco per cilindro
14(02)	<b>D6101925</b>	Cilindro diag.
14(03)	<b>D3885000</b>	Anello per spazzola
15	<b>D9981430</b>	Fermaglio sacco filtro
16	<b>D9995431-ASSY</b>	Sacco filtro sgrassatore
16(01)	<b>D9995430-ASSY</b>	Sacco filtro
16(02)	<b>D9991440-ASSY</b>	Sacco filtro usa e getta (conf. da 5 pz.)
16(03)	<b>D99954304-ASSY</b>	Sacco filtro con fori
16(04)	<b>D99954308-ASSY</b>	Sacco filtro 70 micron
17	<b>D9995550</b>	Gruppo coperchio inferiore 2005 STANDARD *esploso dettagliato a pag. 195
18	<b>D6203703</b>	Griglia filtro
19	<b>D9991279</b>	Set conness.cavo 3 poli AC/DC
20	<b>D9995358RD-ASSY</b>	Box motore 6H (3001) nuovo
20(01)	<b>D9995359RD-EX</b>	Box motore 6H (3001) 24 V REC
21	<b>D9995269</b>	Girante gialla + vite DC
22	<b>D9995847-DIY</b>	Cavo autogalleggiante 24 m DYN con snodo completo di connessioni e boccola
22(01)	<b>D9995793-DIY</b>	Spezzone cavo con supporto assemblato con connessioni swivel DIAG.
23	<b>D9995090</b>	Galleggiante cavo DIAG assemblato
24	<b>D3965030</b>	Clip chiusura sacco filtro
25	<b>D9995062</b>	Carter giallo con fermaguaina
26	<b>D5000009</b>	Spina Amphenol
27	<b>D9995670-ASSY</b>	Trasformatore DIAG EU 2010 (privo di cavo di alimentazione)
27(01)	<b>D5020011</b>	Presa Amphenol trasf.
27(02)	<b>D58984401LF</b>	Cavo trasformatore DIAG EU 2010
28	<b>D9996084-ASSY</b>	Carrello universale
29	<b>D9995188</b>	Carenatura 3001
30	<b>D9991069-ASSY</b>	Ferma cavo carenatura bianco 2010
A	<b>D3379720-A</b>	Vite fissaggio griglia a carenatura KA 50x20
B	<b>D3379616-A</b>	Vite per carenatura KA 50x16
D	<b>D3154414-A</b>	Vite M4X14 - 7985
	<b>D9993198</b>	Kit locomozione DIAG cingolo giallo - versione 2008

Pulitori Automatici  
**DOLPHIN DYNAMIC PROX 2**  
Parti di Ricambio

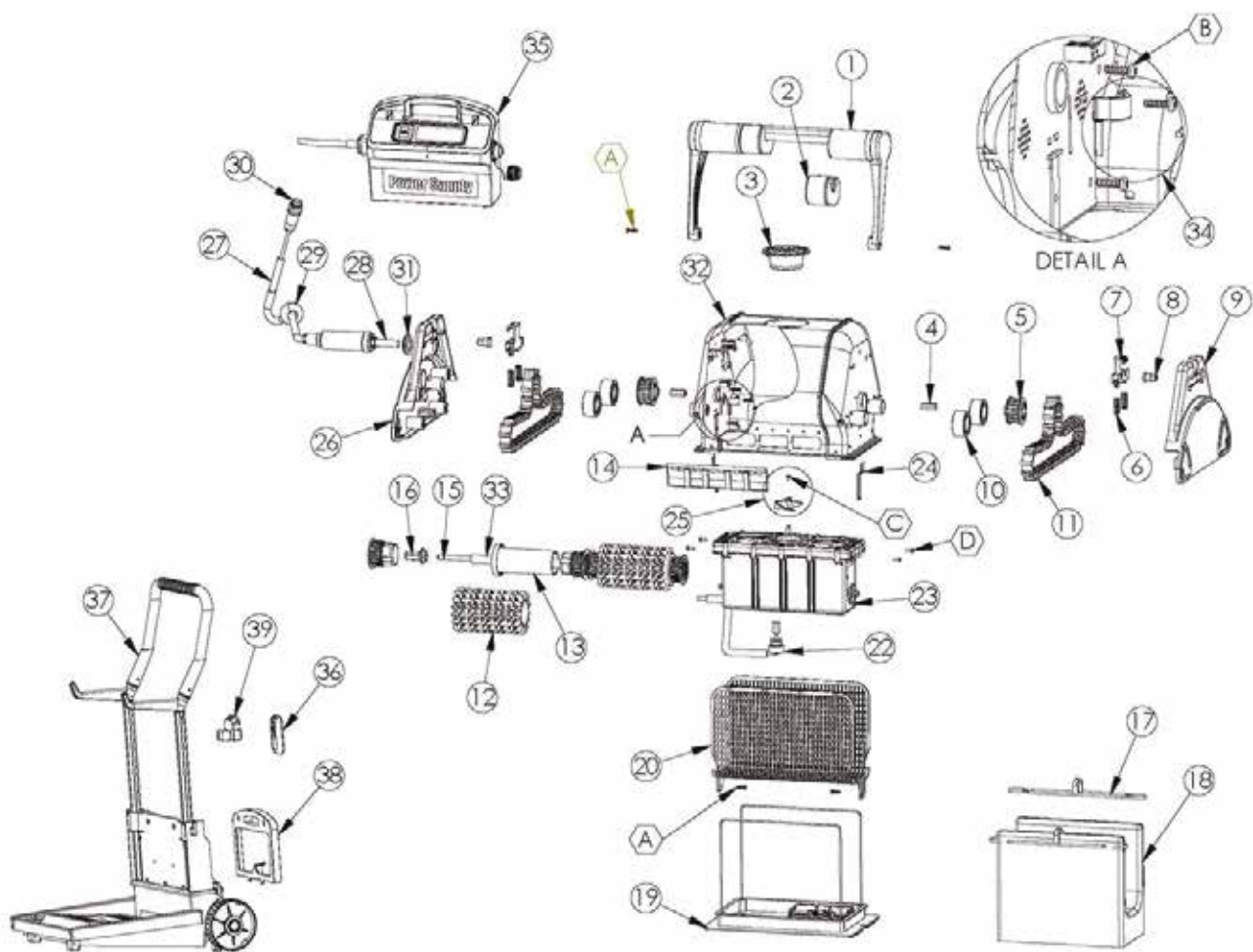

1	<b>D9995723</b>	Gruppo trasporto Prox2
2	<b>D9995740-ASSY</b>	Galleggiante gruppo trasporto Prox2 nero
3	<b>D9995071-ASSY</b>	Coprigirante Prox2 nera
4	<b>D3865005</b>	Riporto esagonale metallico puleggia
5	<b>D3883645</b>	Puleggia per cingolo
6	<b>D3917031</b>	Molla del pulsante di bloccaggio
7	<b>D9985057</b>	Pulsante di bloccaggio Prox2 nero
8	<b>D9985065</b>	Perno gruppo trasporto
9	<b>D9981084</b>	Carter Prox2 arancione
10	<b>D3884997</b>	Disco guida
11	<b>D9985006</b>	Cingolo grigio - nuova versione 2008
12	<b>D6101635</b>	Spazzola PVC grigia Dynamic (prodotto venduto singolarmente - necessari 4 pz per apparecchio)
12(01)	<b>D6101656</b>	Spazzola comb. grigia Dynamic (prodotto venduto singolarmente - necessari 4 pz per apparecchio)
12(02)	<b>D6101611</b>	Anello kanebo per spazzola combinata (prodotto venduto singolarmente - necessari 4 pz per apparecchio)
12(03)	<b>D9995560-ASSY</b>	Spazzole Kanebo Dynamic (kit composto da 2 pz - necessari 2 kit per apparecchio)
12(04)	<b>D9995340-ASSY</b>	Gruppo cilindro Dyn assemblato DIY con spazzole combinate per Prox2 (prodotto venduto singolarmente - necessari 2 pz per apparecchio)
12(05)	<b>D9995360-ASSY</b>	Cilindro Dyn con disco anteriore e spazzola kanebo (prodotto venduto singolarmente - necessari 4 pz per apparecchio)
12(06)	<b>D61020601</b>	Spazzola PVC grigia Dyn. CB pre-assemblata su cilindro [anelli Kanebo non inclusi] (prodotto venduto singolarmente - necessari 4 pz per apparecchio)
13	<b>D99955957-ASSY</b>	Gruppo cilindro rotante Dyn. Prox2
13(01)	<b>D3884080</b>	Cuscinetto centrale rullo Dynamic
13(02)	<b>D99955339-ASSY</b>	Cilindro Dyn con disco anteriore, spazzola combinata e anello kanebo per Prox2 (prodotto venduto singolarmente - necessari 4 pz per apparecchio)
14	<b>D9985280</b>	Membrana di non ritorno DIAG grigia
15	<b>D5581014</b>	Albero in acciaio inox per gruppo cilindro rotante Prox2
16	<b>D9980039</b>	Adattatore per disco Prox2
16(01)	<b>D3884073-ASSY</b>	Disco per cilindro
17	<b>D9981430</b>	Fermaglio sacco filtro
18	<b>D99954308-ASSY</b>	Sacco filtro 70 micron
18(01)	<b>D9991440-ASSY</b>	Sacco filtro usa e getta (conf. da 5 pz.)
18(02)	<b>D9995431-ASSY</b>	Sacco filtro sgrossatore
18(03)	<b>D9995430-ASSY</b>	Sacco filtro
18(04)	<b>D99954304-ASSY</b>	Sacco filtro con fori
19	<b>D9995550</b>	Gruppo coperchio inferiore 2005 STANDARD *esploso dettagliato a pag. 195
20	<b>D6203703</b>	Griglia filtro
22	<b>D9991279</b>	Set conness.cavo 3 poli AC/DC
23	<b>D9995335RD-ASSY</b>	Box motore Pro X nuovo
23(01)	<b>D9995332RD-EX</b>	Box motore Pro X ricondizionato
24	<b>D3965030</b>	Cliip chiusura sacco filtro
25	<b>D9995269</b>	Girante gialla + vite DC
26	<b>D9995041</b>	Carter Prox2 con foro
27	<b>D9995747-DIY</b>	Cavo autogalleggiante 30 m Dyn DC con snodo completo di connessioni e boccola
28	<b>D9995791-DL-DIY</b>	Spezzone cavo con boccola assemblato con connessioni swivel DYN
29	<b>D9995090</b>	Galleggiante completo per cavo
30	<b>D5000009</b>	Spina Amphenol
31	<b>D3865006</b>	Boccola in gomma per carter Prox2
32	<b>D99951803</b>	Carenatura Prox2
33	<b>D6101916</b>	Tubo PVC gruppo cilindro Prox2
34	<b>D9991069-ASSY</b>	Ferma cavo carenatura 2010
35	<b>D9995671-ASSY</b>	Trasformatore DYN EUR 2010 con display (privo di cavo di alimentazione)
35(01)	<b>D58984401LF</b>	Cavo trasformatore DIAG EU 2010
36	<b>D99954226-ASSY</b>	Radiocomando Dynamic nuovo modello
36(01)	<b>D9995405</b>	Radiocomando PROX (vecchio modello)
37	<b>D9996084-ASSY</b>	Carrello universale
38	<b>D9980038</b>	Adattatore carrello per trasformatore 2010
A	<b>D3379720-A</b>	Vite fissaggio griglia a carenatura KA 50x20
B	<b>D3379616-A</b>	Vite per carenatura KA 50x16
D	<b>D3154414-A</b>	Vite M4X14 - 7985
	<b>D9993201</b>	Kit locomozione rulli PROX con coperchio inferiore - Nuova versione 2008

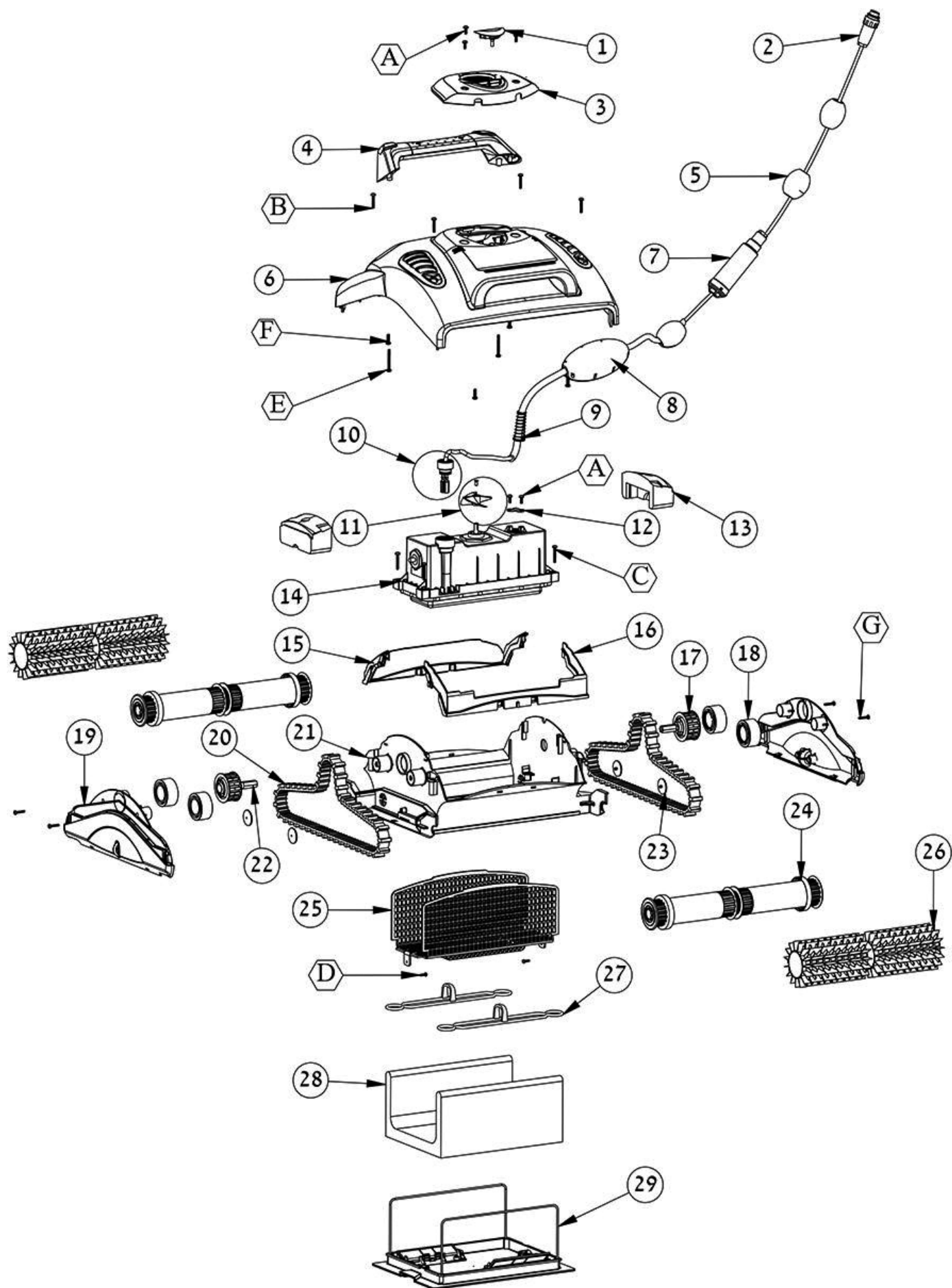

1	<b>D9980221</b>	Respingente coprigirante DB3
2	<b>D5000009</b>	Spina amphenol
3	<b>D9982356</b>	Coprigirante nera W20
4	<b>D99957093-ASSY</b>	Gruppo trasporto nero W20
5	<b>D9995090</b>	Galleggiante completo per cavo
6	<b>D99952148-ASSY</b>	Carenatura W20
7	<b>D9995876-DIY</b>	Cavo autogalleggiante 24 m Dyn DC con snodo completo di connessioni e molla
7(01)	<b>D9995791-RC-DIY</b>	Spezzone cavo con molla assemblato con connessioni swivel Dyn W20
8	<b>D99960081</b>	Galleggiante cpl blu per cavo
8(01)	<b>D9982263</b>	Copertura galleggiante cavo blu
8(02)	<b>D6250930</b>	Galleggiante polistirolo
9	<b>D3917033</b>	Molla per cavo
10	<b>D9991279</b>	Set conness.cavo 3 poli AC/DC
10(01)	<b>D9985048</b>	Corpo conn cavo 3 poli AC/DC rosso
10(02)	<b>D1811404</b>	Connessione argentata x corpo 3 poli rosso
10(03)	<b>D9985027</b>	Rondella di plastica 7x2 mm
10(04)	<b>D3861002</b>	O Ring connessione cavo
10(05)	<b>D9980025</b>	Rondella - Ø interno 13 mm
10(06)	<b>D9980041</b>	Ghiera per connessione cavo 3 pin
11	<b>D9995269</b>	Girante gialla + vite DC
12	<b>D9982332</b>	Fermacavo giallo
13	<b>D6250931</b>	Galleggiante interno
14	<b>D9995374RD-ASSY</b>	Box motore W20 nuovo
14(01)	<b>D9995374RD-EX</b>	Box motore W20 REC
15	<b>D9980013</b>	Adattatore interno carenatura posteriore Basic
16	<b>D9980012</b>	Adattatore interno carenatura frontale Basic
17	<b>D3883645</b>	Puleggia per cingolo
18	<b>D3884997</b>	Disco guida
19	<b>D9997123-ASSY</b>	Carter con rotella W20
20	<b>D9985006</b>	Cingolo grigio - nuova versione 2008
21	<b>D9980200</b>	Carenatura inferiore Basic
22	<b>D3865005</b>	Riparto esagonale metallico x puleggia
23	<b>D9980220</b>	Membrana di non ritorno per carenatura "Basic"
24	<b>D99955960-ASSY</b>	Gruppo cilindro cpl W20
25	<b>D9982500</b>	Rete rigida interna Dyn
26	<b>D6101635</b>	Spazzola PVC grigia Dynamic (prodotto venduto singolarmente - necessari 4 pz per apparecchio)
26(01)	<b>D61020801</b>	Spazzola PVC grigia Dyn. pre-assemblata su cilindro (prodotto venduto singolarmente - necessari 4 pz per apparecchio)
26(02)	<b>D99955336-ASSY</b>	Gruppo cilindro Dyn assemblato con spazzole PVC per Master M5/W20 (prodotto venduto singolarmente - necessari 2 pz per apparecchio)
27	<b>D9981430</b>	Fermaglio sacco filtro
28	<b>D99954307-ASSY</b>	Sacco filtro Basic con fori
29	<b>D99919116</b>	Gruppo coperchio filtro inferiore Basic *esploso dettagliato a pag. 194
A	<b>D3379440-A</b>	Vite KA50X12 A2 WN1412
B	<b>D3305025-A</b>	Vite WN1412 A2 KA50x25
C	<b>D3305030-A</b>	Vite KA50X30
D	<b>D3379450-A</b>	VITE KA40X12
E	<b>D3305040-A</b>	Vite KA50x40
F	<b>D3379616-A</b>	Vite per carenatura KA 50x16
G	<b>D3354020-A</b>	Vite KA40X20
	<b>D9995675-ASSY</b>	Trasformatore DYN EU 2010 senza display (privo di cavo di alimentazione)
	<b>D9996084-ASSY</b>	Carrello universale
	<b>D99954227-ASSY</b>	Radiocomando Basic



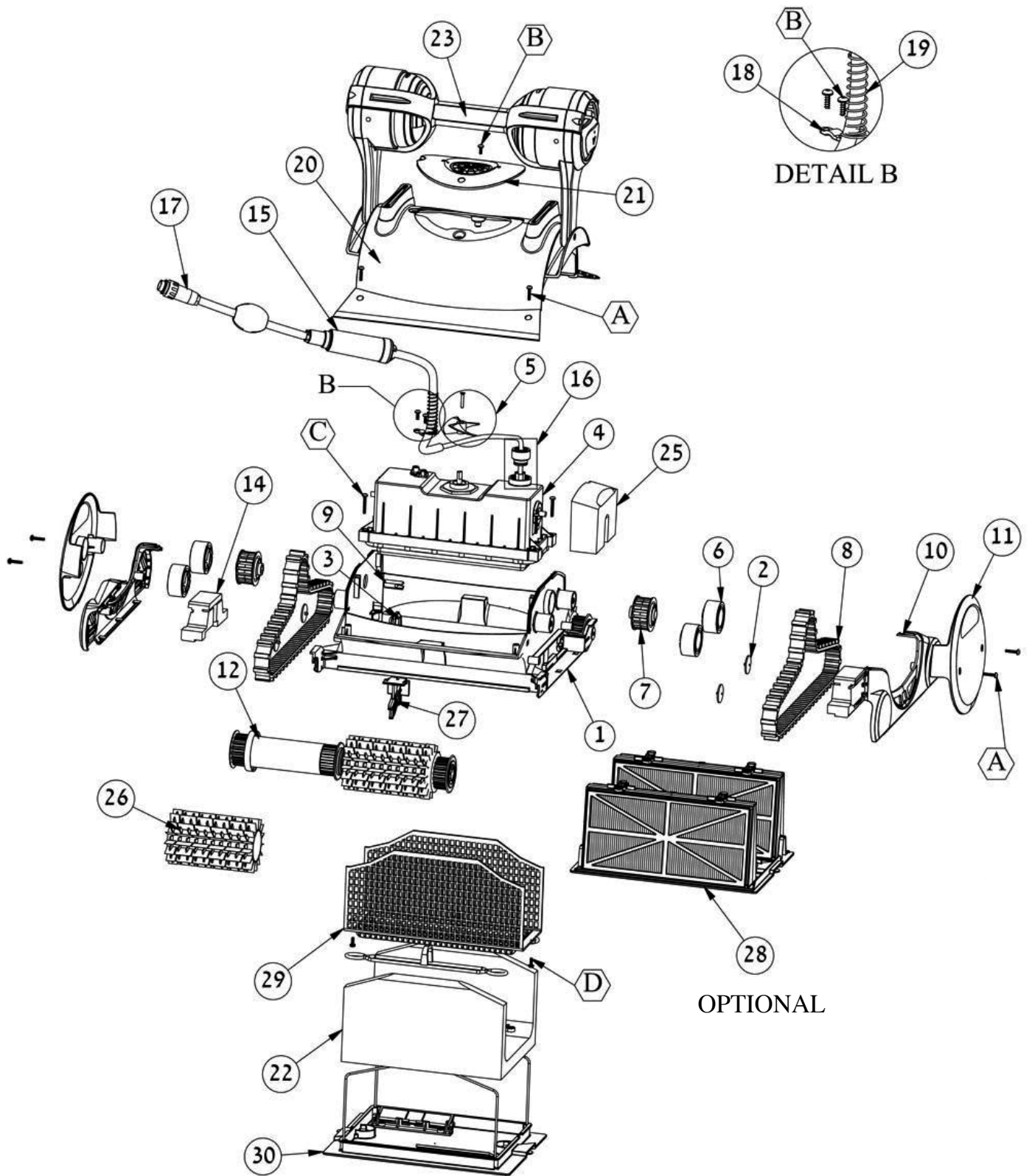

1	<b>D9980630</b>	Carenatura interna Wave 30
2	<b>D9980220</b>	Membrana di non ritorno per carenatura "Basic"
3	<b>D9985448</b>	Membrana per filtro a cartuccia Wave 30
4	<b>D9995368RD-ASSY</b>	Box motore Wave 30 3h nuovo
4(01)	<b>D9995369RD-EX</b>	Box motore Wave 30 3h REC
5	<b>D9995266</b>	Girante + vite DC nera
6	<b>D3884997</b>	Disco guida
7	<b>D3883645</b>	Puleggia per cingolo
8	<b>D9985006</b>	Cingolo grigio - nuova versione 2008
9	<b>D3865005</b>	Riporto esagonale metallico x puleggia
10	<b>D99806415</b>	Carter laterale arancione Wave 30
11	<b>D99806211</b>	Coperchio carter laterale grigio Wave 30
12	<b>D99955956-ASSY</b>	Gruppo cilindro rotante dynamic con inserto per "fai da te"
12(01)	<b>D9982275</b>	Tappo laterale gruppo cilindro
12(02)	<b>D3884073-ASSY</b>	Disco per cilindro
12(03)	<b>D3885000</b>	Anello per spazzola
12(04)	<b>D6101924</b>	Cilindro rotante DYN. - versione 2021
12(05)	<b>D6101914</b>	Cilindro rotante interno Wave 30
14	<b>D6250945</b>	Galleggiante polistirolo Wave 30
15	<b>D9995861-DIY</b>	Cavo autogalleggiante 18 m DIAG con snodo completo di connessioni e molla
15(01)	<b>D9995793-RC-DIY</b>	Spezzone cavo con molla assemblato con connessioni swivel DIAG
16	<b>D9991279</b>	Set conness.cavo 3 poli AC/DC
17	<b>D5000009</b>	Spina Amphenol
18	<b>D9982332</b>	Fermacavo giallo
19	<b>D3917033</b>	Molla per cavo
20	<b>D99951925</b>	Carenatura superiore Wave 30 assemblata completa
20(01)	<b>D99806376</b>	Parte superiore carenatura arancione Wave 30
20(02)	<b>D99806205</b>	Supporto per gruppo trasporto Wave 30
21	<b>D99806255</b>	Coprigirante arancione Wave 30
22	<b>D99954305-ASSY</b>	Kit 5 sacchi filtro 70 micron Wave 30
23	<b>D99957074-ASSY</b>	Gruppo trasporto Wave 30
25	<b>D6250941</b>	Galleggiante per DYN
26	<b>D6101656</b>	Spazzola comb. grigia Dynamic (prodotto venduto singolarmente - necessari 4 pz per apparecchio)
26(01)	<b>D6101611</b>	Anello kanebo per spazzola comb. (prodotto venduto singolarmente - necessari 4 pz per apparecchio)
26(02)	<b>D9995560-ASSY</b>	Spazzole Kanebo Dynamic (kit composto da 2 pz - necessari 2 kit per apparecchio)
26(03)	<b>D61020601</b>	Spazzola PVC grigia Dyn. CB pre-assemblata su cilindro [anelli Kanebo non inclusi] (prodotto venduto singolarmente - necessari 4 pz per apparecchio)
26(04)	<b>D99955340-ASSY</b>	Gruppo cilindro Dyn assemblato DIY con spazzole combinate per Wave 30 (prodotto venduto singolarmente - necessari 2 pz per apparecchio)
26(05)	<b>D99955233-ASSY</b>	Gruppo cilindro Dyn assemblato DIY con spazzole Kanebo (prodotto venduto singolarmente - necessari 2 pz per apparecchio)
27	<b>D9980640</b>	Supporto centrale spazzola Wave 30
28	<b>D9991414-ASSY</b>	Gruppo coperchio inferiore con cartuccia filtro Wave 30
29	<b>D9980627</b>	Griglia filtro Wave 30
30	<b>D99919117</b>	Gruppo coperchio inferiore (versione sacco filtro) Wave 30
A	<b>D3379720-A</b>	Vite fissaggio griglia a carenatura KA 50x20
B	<b>D3379440-A</b>	Vite KA50X12 A2 WN1412
C	<b>D3305030-A</b>	Vite KA50X30
D	<b>D3379440-A</b>	Vite KA50X12 A2 WN1412
	<b>D9995670-ASSY</b>	Trasformatore DIAG EU 2010 (privo di cavo di alimentazione)
	<b>D58984401LF</b>	Cavo trasformatore DIAG EU 2010
	<b>D9996084-ASSY</b>	Carrello universale

Versione **DYNAMIC**

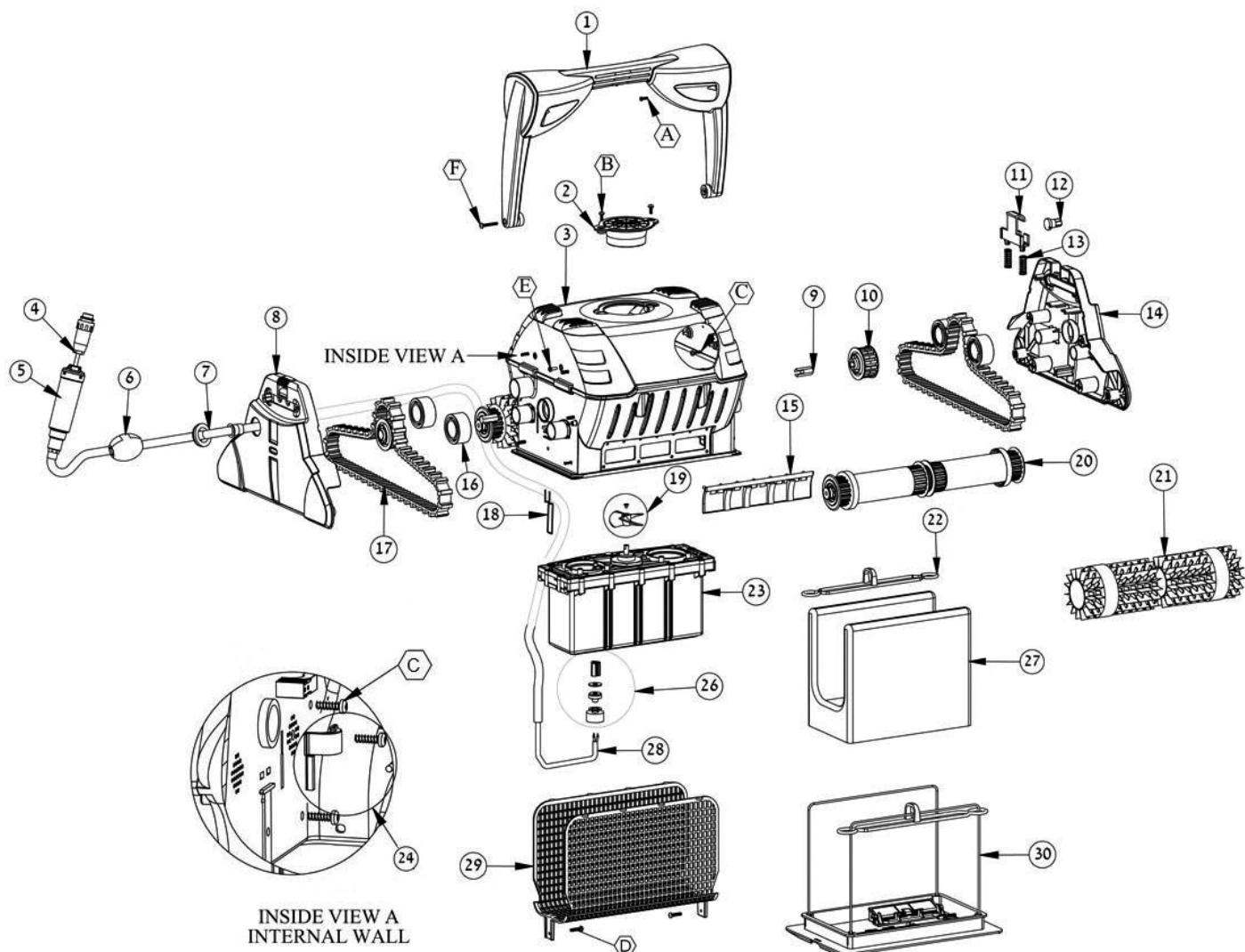

Versione **DIAGNOSTIC**

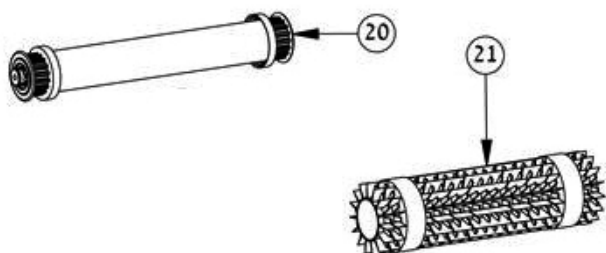

## b

## DOLPHIN WAVE 50 DYNAMIC

1	<b>D9995721</b>	Gruppo trasporto Wave 50/100
2	<b>D9981044</b>	Coprigirante nera Wave 50
3	<b>D99951716</b>	Carenatura Wave 50
4	<b>D5000009</b>	Spina Amphenol
5	<b>D9995847-DIY</b>	Cavo autogalleggiante 24 m DYN con snodo completo di connessioni e boccia
5(01)	<b>D9995793-DL-DIY</b>	Spezzone cavo con boccia assemblato con connessioni swivel DIAG
6	<b>D9995090</b>	Galleggiante completo per cavo
7	<b>D3865006</b>	Boccia in gomma per carter
8	<b>D9995035</b>	Carter con fermaguaina arancione Wave 50
9	<b>D3865005</b>	Riparto esagonale metallico x puleggia
10	<b>D3883645</b>	Puleggia per cingolo
11	<b>D9985057</b>	Pulsante di bloccaggio nero
12	<b>D9985065</b>	Perno gruppo trasporto
13	<b>D3917031</b>	Molla del pulsante di bloccaggio
14	<b>D9981023</b>	Carter arancione Wave 50
15	<b>D9985280</b>	Membrana di non ritorno DIAG
16	<b>D3884997</b>	Disco guida
17	<b>D9985006</b>	Cingolo grigio - nuova versione 2008
18	<b>D3965030</b>	Clip chiusura sacco filtro
19	<b>D9995269</b>	Girante gialla + vite DC
20	<b>D9995958-ASSY</b>	Gruppo cilindro rotante Dynamic con cuscinetto centrale
20(01)	<b>D3884073-ASSY</b>	Disco per cilindro
20(02)	<b>D3885000</b>	Anello per spazzola
20(03)	<b>D6101924</b>	Cilindro rotante DYN. - versione 2021
20(04)	<b>D3884080</b>	Dynamic
20(05)	<b>D99955333-ASSY</b>	Gruppo cilindro Dyn assemblato con spazzole combinate per Wave 50 (prodotto venduto singolarmente - necessari 2 pz per apparecchio)
21	<b>D6101635</b>	Spazzola PVC grigia Dynamic (prodotto venduto singolarmente - necessari 4 pz per apparecchio)
21(01)	<b>D6101656</b>	Spazzola comb. grigia Dynamic (prodotto venduto singolarmente - necessari 4 pz per apparecchio)
21(02)	<b>D6101611</b>	Anello kanebo per spazzola comb. (prodotto venduto singolarmente - necessari 4 pz per apparecchio)
21(03)	<b>D9995560-ASSY</b>	Spazzole Kanebo Dynamic (kit composto da 2 pz - necessari 2 kit per apparecchio)
21(04)	<b>D61020601</b>	Spazzola PVC grigia Dyn. CB pre-assemblata su cilindro [anelli Kanebo non inclusi] (prodotto venduto singolarmente - necessari 4 pz per apparecchio)
21(05)	<b>D99955360-ASSY</b>	Cilindro Dyn con disco anteriore e spazzola kanebo (prodotto venduto singolarmente - necessari 4 pz per apparecchio)
22	<b>D9981430</b>	Fermaglio sacco filtro
23	<b>D9995375-ASSY</b>	Box motore Wave 50 DYN 4h nuovo
23(01)	<b>D9995375-EX</b>	Box motore Wave 50 DYN 4h REC
24	<b>D9991069-ASSY</b>	Ferma cavo carenatura bianco 2010
26	<b>D9991279</b>	Set conness.cavo 3 poli AC/DC
27	<b>D9995431-ASSY</b>	Sacco filtro sgrassatore
27(01)	<b>D9995430-ASSY</b>	Sacco filtro
27(02)	<b>D9991440-ASSY</b>	Sacco filtro usa e getta (conf. da 5)
27(04)	<b>D99954304-ASSY</b>	Sacco filtro con fori
27(05)	<b>D99954308-ASSY</b>	Sacco filtro 70 micron DIAGnostic e Dynamic
29	<b>D6203703</b>	Griglia filtro
30	<b>D9995550</b>	Gruppo coperchio inferiore 2005 *esploso dettagliato a pag. 195
A	<b>D3379450-A</b>	VITE KA40X12
B	<b>D3379440-A</b>	Vite KA50X12 A2 WN1412
C	<b>D3379616-A</b>	Vite per carenatura KA 50x16
D	<b>D3379720-A</b>	Vite fissaggio griglia a carenatura KA 50x20
E	<b>D3154414-A</b>	Vite M4X14 - 7985
F	<b>D3305030-A</b>	Vite KA50X30
	<b>D9995670-ASSY</b>	Trasformatore DIAG EU 2010 (privo di cavo di alimentazione)
	<b>D58984401LF</b>	Cavo trasformatore DIAG EU 2010
	<b>D9996084-ASSY</b>	Carrello universale

## b

## DOLPHIN WAVE 50 DIAGNOSTIC

20	<b>D9995953-ASSY</b>	Gruppo cilindro DIAG per cingolo nuova versione
20(01)	<b>D3884073</b>	Disco per cilindro
20(02)	<b>D6101925</b>	Cilindro diag.
20(03)	<b>D3885000</b>	Anello per spazzola
21	<b>D6101602</b>	Spazzola PVC grigia DIAG (prodotto venduto singolarmente - necessari 2 pz per apparecchio)
21(01)	<b>D6101641</b>	Spazzola combinata grigia DIAG (prodotto venduto singolarmente - necessari 2 pz per apparecchio)
21(02)	<b>D6101611</b>	Anello kanebo per spazzola comb. (prodotto venduto singolarmente - necessari 4 pz per apparecchio)
21(03)	<b>D6101610</b>	Spazzola Kanebo 315mm per DIAG (prodotto venduto singolarmente - necessari 2 pz per apparecchio)

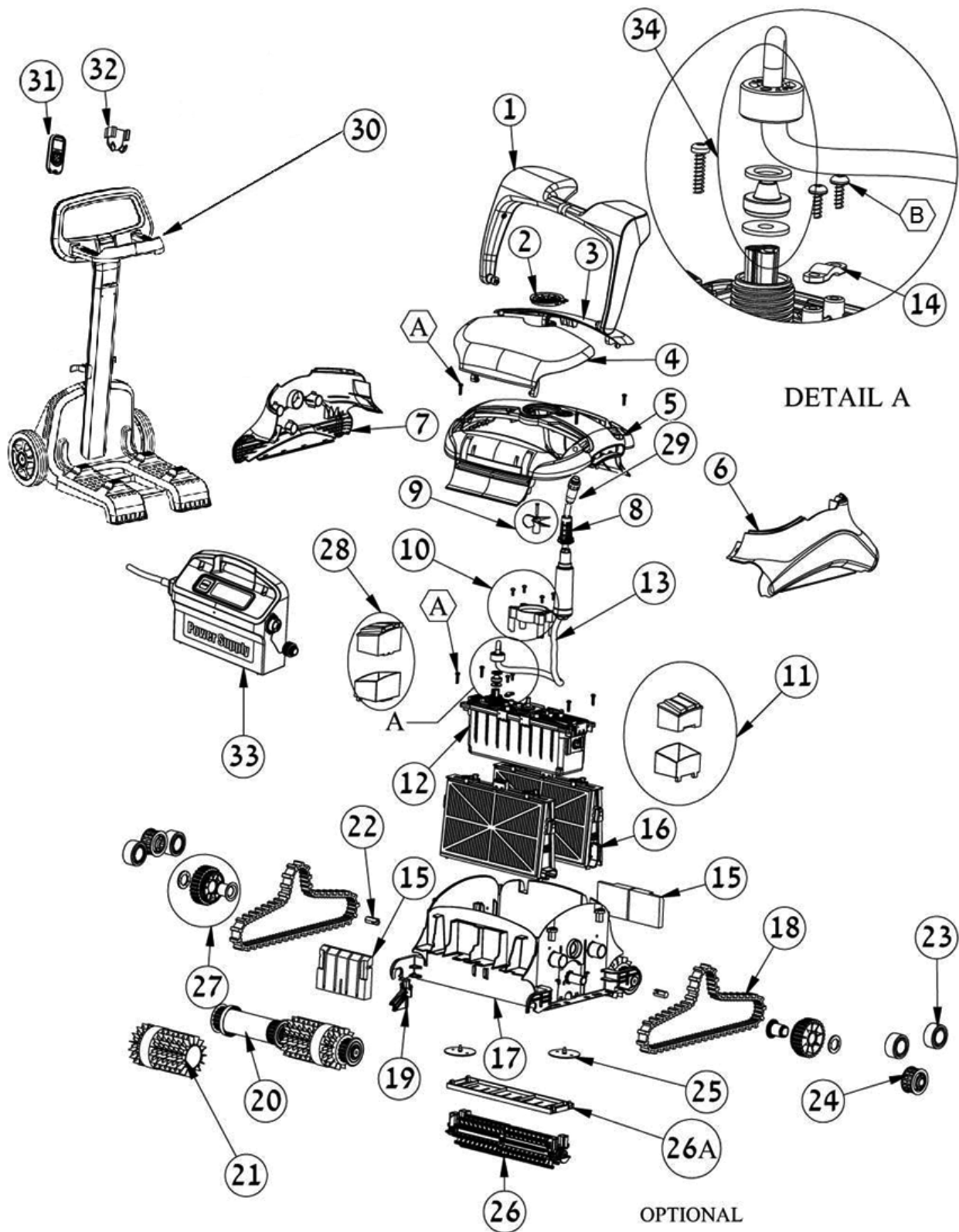

1	<b>D99957176-ASSY</b>	Gruppo trasporto Wave 80
2	<b>D99807053</b>	Coprigirante nera Wave 80
3	<b>D99807077</b>	Coperchio posteriore Wave 80
4	<b>D99807067</b>	Coperchio anteriore Wave 80
5	<b>D99952391-ASSY</b>	Carenatura Wave 80
6	<b>D99807827</b>	Carter laterale destro Wave 80
7	<b>D99807837</b>	Carter laterale sinistro Wave 80
8	<b>D9980880</b>	Supporto per cavo Wave 80
9	<b>D9995266</b>	Girante + vite DC nera
10	<b>D9991044-ASSY</b>	Protezione cilindrica girante + vite
11	<b>D9991074-ASSY</b>	Galleggiante + alloggiamento dx per kit box motore Wave 80
12.BOX	<b>D99953054-ASSY</b>	Box motore Wave 80 nuovo
12.BOX(01)	<b>D99953054-EX</b>	Box motore Wave 80 ricondizionato
13	<b>D9995871-DIY</b>	Cavo autogalleggiante 24 m Dyn DC con snodo completo di connessioni e supporto
13(01)	<b>D9995791-DIY</b>	Spezzone cavo con supporto assemblato con connessioni swivel DYN.
14	<b>D9982332</b>	Fermacavo giallo
15	<b>D9991075-ASSY</b>	Galleggiante anteriore e posteriore per kit Wave 80
16	<b>D9991433-ASSY</b>	Filtro a maglia fine Wave 80 - Kit da 4 pz.
16(01)	<b>D9991432-ASSY</b>	Filtro a cartuccia Wave 80 - Kit da 4 pz
16(02)	<b>D9980731</b>	Gancio di chiusura cartuccia Wave 80
16(03)	<b>D9980753</b>	Innesto laterale gruppo filtro a cartuccia Wave 80
16(04)	<b>D9980733</b>	Supporto filtro e cartuccia Wave 80
16(05)	<b>D9980891</b>	Membrana filtro a cartuccia 2010 Wave 80
17	<b>D9980702</b>	Corpo Wave 80 2010
18	<b>D9985006</b>	Cingolo grigio - nuova versione 2008
19	<b>D9980922</b>	Supporto spazzola Wave 80
20	<b>D99955956-ASSY</b>	Gruppo cilindro rotante dynamic con inserto per "fai da te"
20(01)	<b>D9982275</b>	Tappo laterale gruppo cilindro
20(02)	<b>D3884073-ASSY</b>	Disco per cilindro
20(03)	<b>D3885000</b>	Anello per spazzola
20(04)	<b>D6101924</b>	Cilindro rotante DYN. - versione 2021
20(05)	<b>D6101914</b>	Cilindro rotante interno Wave 80
21	<b>D6101656</b>	Spazzola comb. grigia Dynamic (prodotto venduto singolarmente - necessari 4 pz per apparecchio)
21(01)	<b>D6101611</b>	Anello kanebo per spazzola combinata (prodotto venduto singolarmente - necessari 8 pz per apparecchio)
21(02)	<b>D9995560-ASSY</b>	Spazzole Kanebo Dynamic (kit composto da 2 pz - necessari 2 kit per apparecchio)
21(03)	<b>D99955340-ASSY</b>	Gruppo cilindro Dyn assemblato DIY con spazzole combinate per Wave 80 (prodotto venduto singolarmente - necessari 2 pz per apparecchio)
21(04)	<b>D99955360-ASSY</b>	Cilindro Dyn con disco anteriore e spazzola kanebo (prodotto venduto singolarmente - necessari 4 pz per apparecchio)
21(05)	<b>D61020601</b>	Spazzola PVC grigia Dyn. CB pre-assemblata su cilindro [anelli Kanebo non inclusi] (prodotto venduto singolarmente - necessari 4 pz per apparecchio)
22	<b>D3865005</b>	Riparto esagonale metallico x puleggia
23	<b>D3884997</b>	Disco guida
24	<b>D3883645</b>	Puleggia per cingolo
25	<b>D9991046-ASSY</b>	Coppia membrana Wave 80
26	<b>D9995541-ASSY</b>	Spazzola DYN attiva Wave 80
26(01)	<b>D9980737</b>	Supporto cuscinetto per spazzola attiva Wave 80
26(02)	<b>D9980759</b>	Albero spazzola poligonale Wave 80
26(03)	<b>D3379440-A</b>	Vite KA50X12 A2 WN1412
26(04)	<b>D5585177</b>	Cuscinetto 6001 per Wave 80 nuova versione
26(05)	<b>D9980756</b>	Supporto centrale spazzola attiva DYN 2010 Wave 80
26(06)	<b>D9980736</b>	Spazzola attiva Wave 80
26(07)	<b>D9980742</b>	Ingranaggio piccolo spazzola attiva Wave 80
26(08)	<b>D6101922</b>	Supporto in pvc per spazzola attiva Wave 80
26(09)	<b>D9991594</b>	Supporto con cuscinetto spazzola attiva Wave 80
26A	<b>D9980700</b>	Coperchio spazzola attiva
27	<b>D9991043-ASSY</b>	Ingranaggio per spazzola attiva
28	<b>D9991073-ASSY</b>	Galleggiante + alloggiamento sx per kit box motore Wave 80
30	<b>D9996084-ASSY</b>	Carrello universale
31	<b>D99954226-ASSY</b>	Radiocomando Dynamic nuovo modello
32	<b>D9980679</b>	Alloggiamento telecomando
33	<b>D9995671-ASSY</b>	Trasformatore DYN EUR 2010 con display (privo di cavo alimentazione)
33(01)	<b>D5020012</b>	Coperchio presa Amphenol trasf.
33(02)	<b>D5020011</b>	Presa Amphenol trasf.
33(04)	<b>D58984401LF</b>	Cavo trasformatore DIAG EU 2010
33A	<b>D3379212</b>	Vite per piattina 3x12
34	<b>D9991273</b>	Set connessioni Wave 80
34(01)	<b>D9985048</b>	Corpo conn cavo 3 poli AC/DC rosso
34(02)	<b>D1811404</b>	Connessione argentata x corpo 3 poli rosso
34(03)	<b>D9985027</b>	Rondella di plastica 7x2 mm
34(04)	<b>D3861002</b>	O Ring connessione cavo
34(05)	<b>D9980025</b>	Rondella - Ø interno 13 mm
34(06)	<b>D9980728</b>	Ghiera per box motore Wave 80
A	<b>D3379720-A</b>	Vite fissaggio griglia a carenatura KA 50x20
B	<b>D3379440-A</b>	Vite KA50X12 A2 WN1412

Pulitori Automatici  
**DOLPHIN WAVE 100**  
Parti di Ricambio

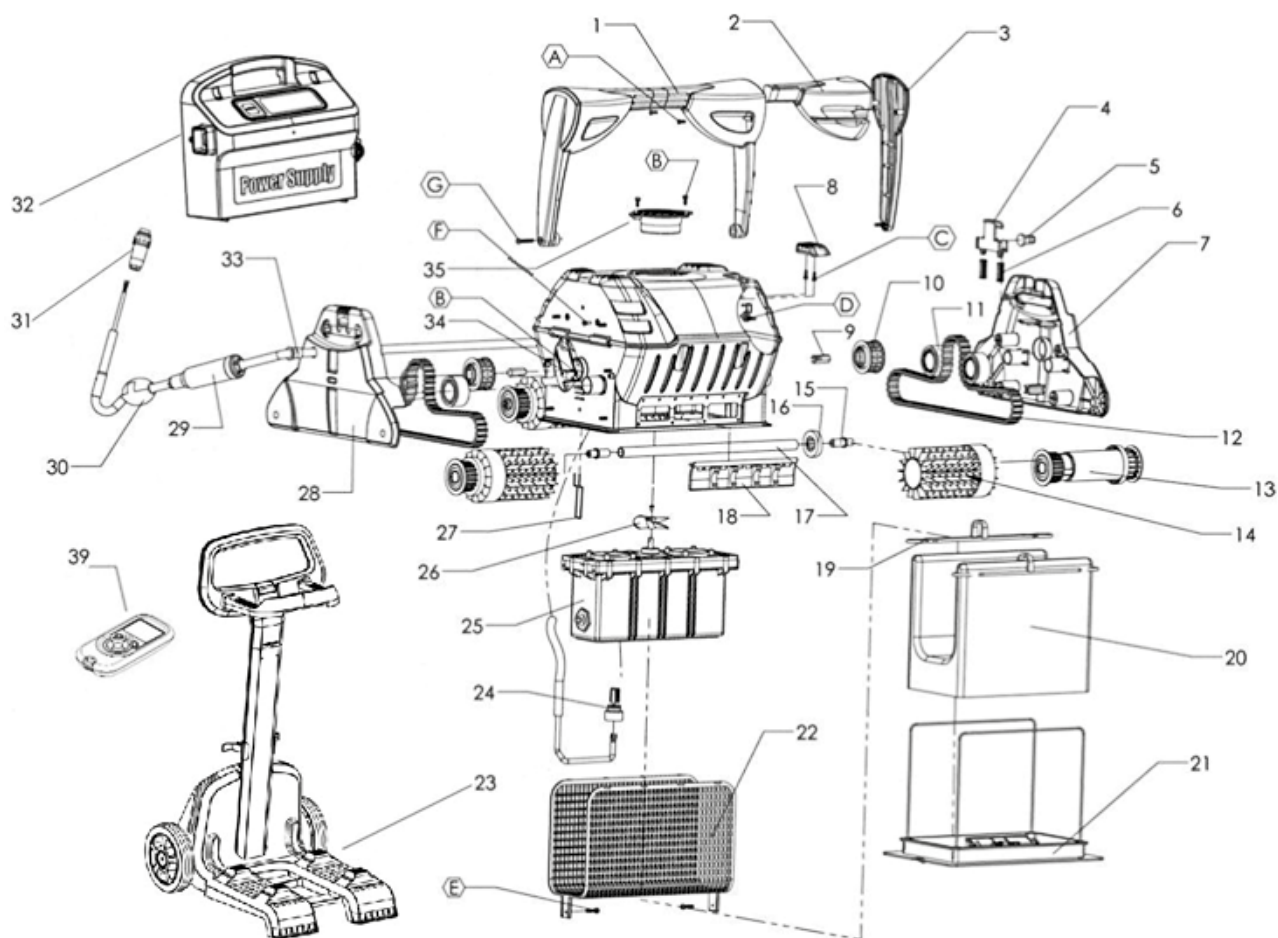

1	<b>D9995721</b>	Gruppo trasporto Wave 50/100
2	<b>D6250922</b>	Galleggiante gruppo trasporto
3	<b>D9981065</b>	Pannello laterale per gruppo trasporto Wave 50/100
4	<b>D9985062</b>	Pulsante di bloccaggio grigio scuro
5	<b>D9985065</b>	Perno gruppo trasporto
6	<b>D3917031</b>	Molla del pulsante di bloccaggio
7	<b>D9981091</b>	Carter laterale Wave 100
8	<b>D9995254</b>	Coppia cuscinetto anti-urto Wave 100
9	<b>D3865005</b>	Ripporto esagonale metallico x puleggia
10	<b>D3883645</b>	Puleggia per cingolo
11	<b>D3884997</b>	Disco guida
12	<b>D9985006</b>	Cingolo grigio - nuova versione 2008
13	<b>D99955952-ASSY</b>	Gruppo cilindro dyn per cingolo nuova versione
13(01)	<b>D99955339-ASSY</b>	Cilindro Dyn con disco anteriore, spazzola combinata e anello kanebo per Prox2/Wave 100 (prodotto venduto singolarmente - necessari 4 pz per apparecchio)
14	<b>D6101635</b>	Spazzola PVC grigia Dynamic (prodotto venduto singolarmente - necessari 4 pz per apparecchio)
14(01)	<b>D6101656</b>	Spazzola comb. grigia Dynamic (prodotto venduto singolarmente - necessari 4 pz per apparecchio)
14(02)	<b>D6101611</b>	Anello kanebo per spazzola comb. (prodotto venduto singolarmente - necessari 4 pz per apparecchio)
14(03)	<b>D9995560-ASSY</b>	Spazzole Kanebo Dynamic (kit composto da 2 pz - necessari 2 kit per apparecchio)
14(04)	<b>D99955340-ASSY</b>	Gruppo cilindro Dyn assemblato DIY con spazzole combinate per Wave 100 (prodotto venduto singolarmente - necessari 2 pz per apparecchio)
14(05)	<b>D99955360-ASSY</b>	Cilindro Dyn con disco anteriore e spazzola kanebo (prodotto venduto singolarmente - necessari 4 pz per apparecchio)
14(06)	<b>D61020601</b>	Spazzola PVC grigia Dyn. CB pre-assemblata su cilindro [anelli Kanebo non inclusi] (prodotto venduto singolarmente - necessari 4 pz per apparecchio)
15	<b>D5581007</b>	Adattatore albero in acciaio Wave 100
16	<b>D5583059</b>	Rondella per albero in acciaio Wave 100
17	<b>D5581008</b>	Albero in acciaio Wave 100
18	<b>D9985280</b>	Membrana di non ritorno DIAG
19	<b>D9981430</b>	Fermaglio sacco filtro
20	<b>D9995431-ASSY</b>	Sacco filtro sgrassatore
20(01)	<b>D9995430-ASSY</b>	Sacco filtro
20(02)	<b>D9991440-ASSY</b>	Sacco filtro usa e getta (conf. da 5)
20(03)	<b>D99954304-ASSY</b>	Sacco filtro con fori
20(04)	<b>D99954308-ASSY</b>	Sacco filtro 70 micron DIAGnostic e Dynamic
21	<b>D9995550</b>	Gruppo coperchio inferiore 2005 *esploso dettagliato a pag. 195
22	<b>D6203703</b>	Griglia filtro
23	<b>D9996084-ASSY</b>	Carrello universale
24	<b>D9991279</b>	Set conness.cavo 3 poli AC/DC
25	<b>D9995335RD-ASSY</b>	Box motore Dyn Prox / Wave 100 nuovo
25(01)	<b>D9995332RD-EX</b>	Box motore Dyn Prox / Wave 100 REC
26	<b>D9995269</b>	Girante gialla + vite DC
27	<b>D3965030</b>	Clip chiusura sacco filtro
28	<b>D9995043</b>	Carter laterale con fermaguaina Wave 100
29	<b>D9995755-DIY</b>	Cavo autogalleggiante 35 m Dyn DC con snodo completo di connessioni e boccola
29(01)	<b>D9995791-DL-DIY</b>	Spezzone cavo con boccola assemblato con connessioni swivel DYN
29(02)	<b>D9995747-DIY</b>	Cavo autogalleggiante 30 m Dyn DC con snodo completo di connessioni e boccola
30	<b>D9995090</b>	Galleggiante completo per cavo
31	<b>D5000009</b>	Spina Amphenol
32	<b>D9995671-ASSY</b>	Trasformatore DYN EUR 2010 con display (privo di cavo di alimentazione)
32(01)	<b>D58984401LF</b>	Cavo trasformatore DIAG EU 2010
33	<b>D3865006</b>	Boccola in gomma per carter PROX2
34	<b>D99951713</b>	Carenatura WAVE 100
35	<b>D9981044</b>	Coprigirante nera Wave 50/100
39	<b>D99954226-ASSY</b>	Radiocomando Dynamic nuovo modello
A	<b>D3379450-A</b>	VITE KA40X12
B	<b>D3379440-A</b>	Vite KA50X12 A2 WN1412
C	<b>D3379410-A</b>	Vite WN1412 A2 KA40X10
D	<b>D3379616-A</b>	Vite per carenatura KA 50x16
E	<b>D3379720-A</b>	Vite fissaggio griglia a carenatura KA 50x20
F	<b>D3154414-A</b>	Vite M4X14 - 7985
G	<b>D3305030-A</b>	Vite KA50X30



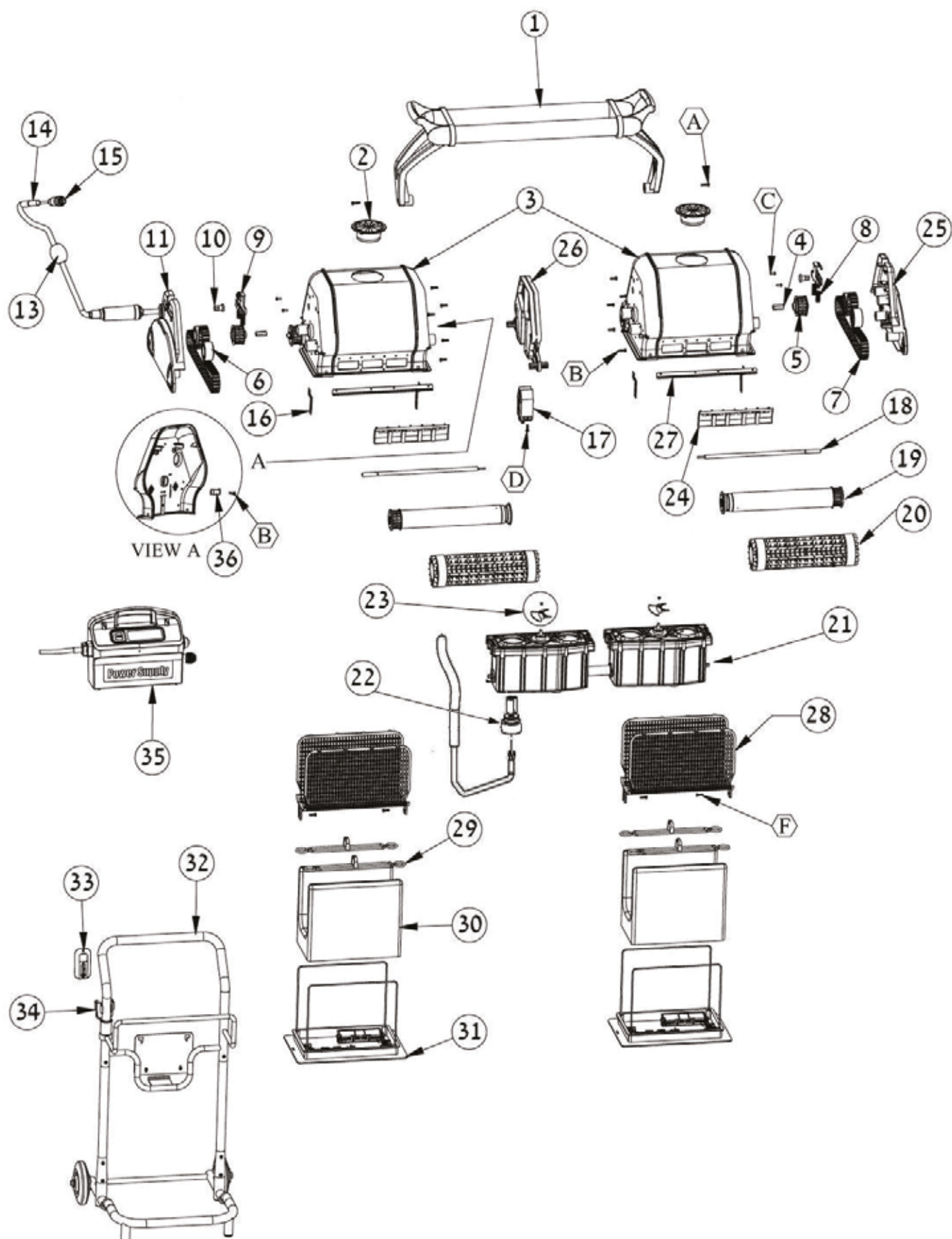

1	<b>D99957049-ASSY</b>	Gruppo trasporto Dolphin 2x2 Gyro
2	<b>D9995071-ASSY</b>	Coprigirante nera
3	<b>D9995193</b>	Carenatura 2x2 Gyro
4	<b>D3865005</b>	Riporto esagonale metallico puleggia
5	<b>D3883645</b>	Puleggia per cingolo
6	<b>D3884997</b>	Disco guida
7	<b>D9985006</b>	Cingolo grigio - Nuova versione 2008
8	<b>D3917031</b>	Molla del pulsante di bloccaggio
9	<b>D99850701</b>	Pulsante di bloccaggio nero
10	<b>D9985065</b>	Perno gruppo trasporto
11	<b>D9995038</b>	Carter arancione 2x2 Gyro con fermaguaina
13	<b>D9995091</b>	Galleggiante cavo 2x2 Gyro
14	<b>D9995792-DIY</b>	Spezzone cavo con boccia assemblato con connessioni swivel 2X2
14(01)	<b>D9995748-DIY</b>	Cavo autogalleggiante 40 m 2x2 Gyro con snodo completo di connessioni e boccia
14(02)	<b>D9995754-DIY</b>	Cavo autogalleggiante 45 m 2x2 Gyro con snodo completo di connessioni e boccia
14(03)	<b>D9995792-DIY</b>	Spezzone cavo con boccia assemblato con connessioni swivel 2x2
15	<b>D5000009</b>	Spina Amphenol
16	<b>D3965030</b>	Clip chiusura sacco filtro
17	<b>D9987601</b>	Clip ferma box motore 2x2 Gyro
18	<b>D5581004</b>	Albero per gruppo cilindro rotante 2x2 Gyro vers. 2004
19	<b>D99955954-ASSY</b>	Gruppo cilindro rotante per 2x2 Gyro nuova vers.
19(01)	<b>D3885000</b>	Anello per spazzola
19(02)	<b>D9980039</b>	Adattatore per disco PROX2
19(03)	<b>D3884073-ASSY</b>	Disco per cilindro
20	<b>D6101602</b>	Spazzola PVC grigia DIAGnostic (prodotto venduto singolarmente - necessari 4 pz per apparecchio)
20(01)	<b>D6101641</b>	Spazzola comb.grigia DIAGnostic (prodotto venduto singolarmente - necessari 4 pz per apparecchio)
20(02)	<b>D6101611</b>	Anello kanebo per spazzola combinata (prodotto venduto singolarmente - necessari 8 pz per apparecchio)
20(03)	<b>D6101610</b>	Spazzola Kanebo 315mm per DIAGnostic (prodotto venduto singolarmente - necessari 4 pz per apparecchio)
21	<b>D9995342RD-ASSY</b>	Box motore DC 2x2 nuovo
21(01)	<b>D9995341RD-EX</b>	Box motore DC 2x2 ricondizionato
22	<b>D9991277</b>	Gruppo connessione cavo box
23	<b>D9995269</b>	Girante gialla + vite DC
24	<b>D9985280</b>	Membrana di non ritorno DIAGnostic grigia
25	<b>D9981086</b>	Carter arancione 2x2 Gyro
26	<b>D9987602</b>	Carter divisore per 2x2 Gyro
27	<b>D3870010</b>	Rinforzo carenatura 2x2 Gyro
28	<b>D6203703</b>	Griglia filtro
29	<b>D9981430</b>	Fermaglio sacco filtro
30	<b>D9995431-ASSY</b>	Sacco filtro sgrossatore (2 per apparecchio)
30(01)	<b>D9995430-ASSY</b>	Sacco filtro (2 per apparecchio)
30(02)	<b>D99954304-ASSY</b>	Sacco filtro con fori (2 per apparecchio)
30(03)	<b>D99954308-ASSY</b>	Sacco filtro 70 micron (2 per apparecchio)
31	<b>D9995550</b>	Gruppo coperchio inferiore 2005 STANDARD *esploso dettagliato a pag. 1950
32	<b>D9996093</b>	Carrello Dolphin 2x2
32(01)	<b>D9992300</b>	Set viti per carrello
33	<b>D99954226-ASSY</b>	Telecomando digitale 2010
33(01)	<b>D9995438</b>	Radiocomando 2x2 (vecchio modello)
34	<b>D9980763</b>	Porta telecomando digitale
35	<b>D9995677-ASSY</b>	Trasformatore 2x2 Gyro EUR 2011 (privo di cavo di alimentazione)
35(01)	<b>D58984401LF</b>	Cavo trasformatore DIAG EU 2010
36	<b>D9991069-ASSY</b>	Fermacavo bianco per carenatura
A	<b>D3305030-A</b>	Vite KA50x30
B	<b>D3379616-A</b>	Vite per carenatura KA 50x16
C	<b>D3154414-A</b>	Vite M4X14 - 7985
D	<b>D3379616-A</b>	Vite per carenatura KA 50x16
F	<b>D3379720-A</b>	Vite fissaggio griglia a carenatura KA 50x20
	<b>D9993200</b>	Kit locomozione rulli 2x2 con 2 coperchietti inferiori - nuova versione 2008
	<b>D9992300</b>	Set viti per carrello 2x2

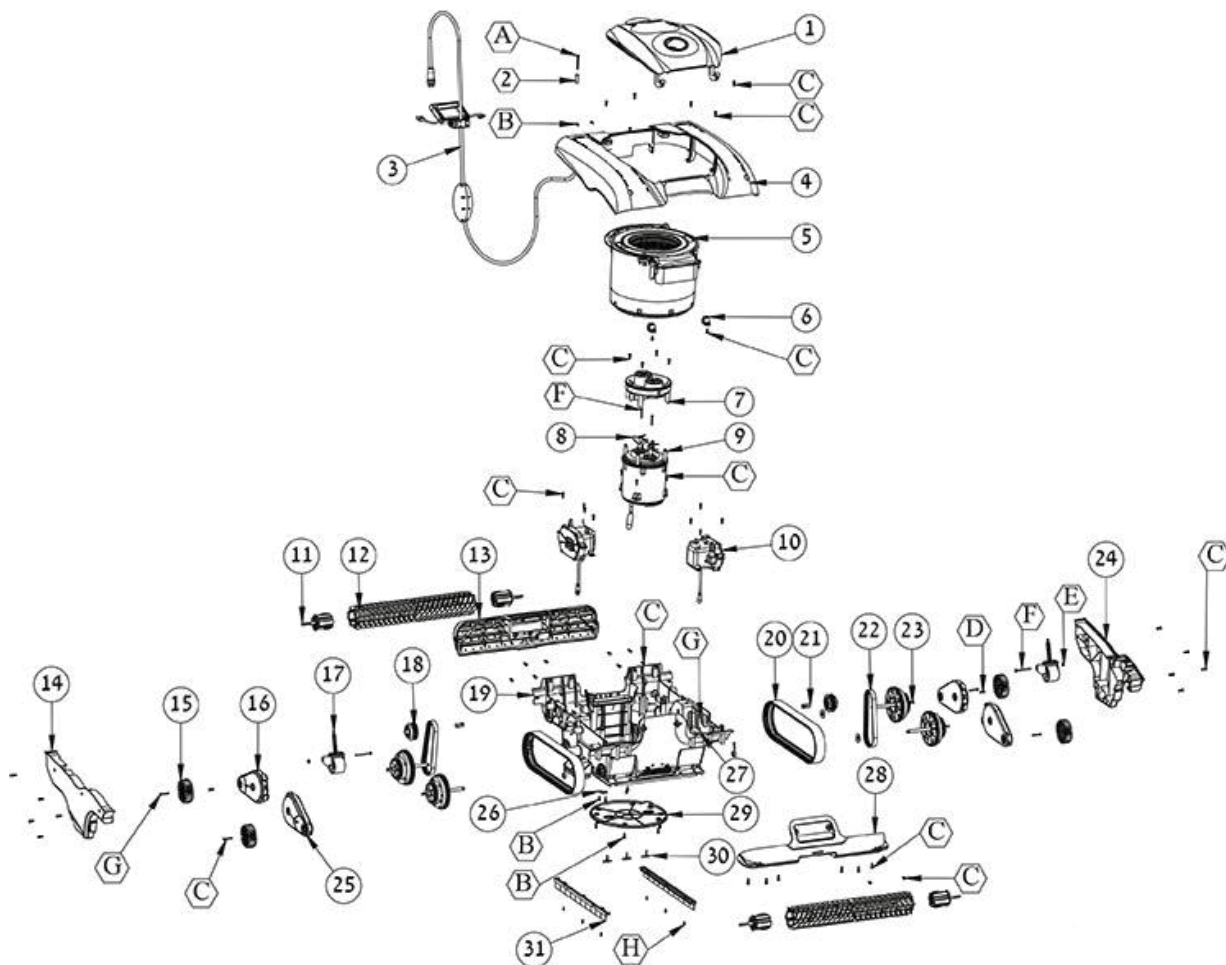

**Sistema di Filtrazione**

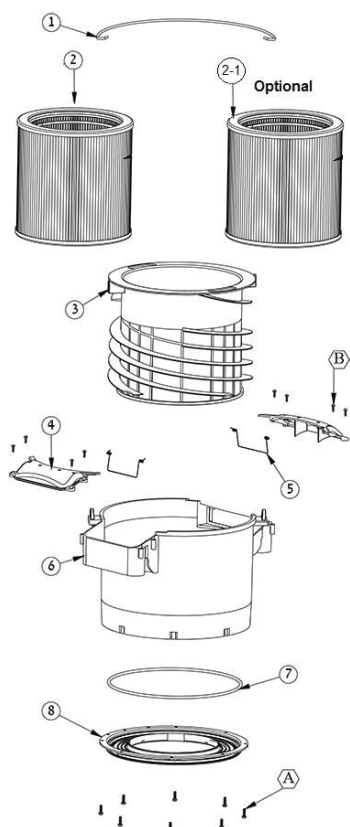

**Accessori**

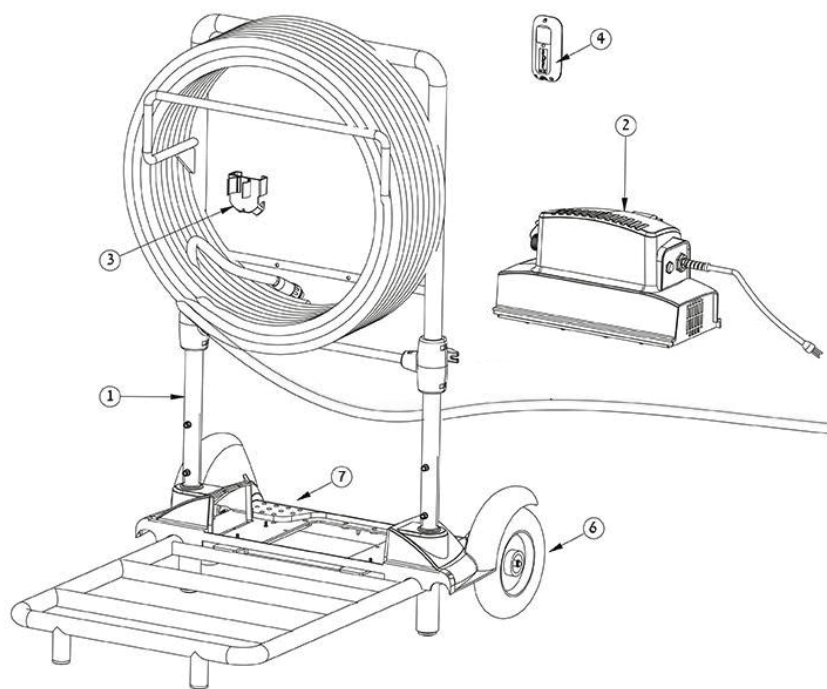

## b

## DOLPHIN WAVE 150

1	<b>D9991323-ASSY</b>	Coperchio superiore Wave 150
2	<b>D2735610</b>	Distanziale 5.2X10X30
3	<b>D99958904-DIY</b>	Cavo Wave 150 35 m
4	<b>D9982413</b>	Carenatura superiore Wave 150
5	<b>D8883988</b>	Cestello filtro Wave 150 completo
5(01)	<b>D5581021</b>	Impugnatura cestello filtro Wave 150
5(02)	<b>D9991473</b>	Filtro ultra fine 50 µ Wave 150
5(02-1)	<b>D9991474</b>	Filtro fine 100 µ Wave 150 - OPTIONAL
5(03)	<b>D9982417</b>	Filtro sgrassatore spiralato Wave 150
5(04)	<b>D9982426</b>	Membrana di non ritorno cestello filtro Wave 150
5(05)	<b>D3917042</b>	Molla per membrana di non ritorno cestello filtro Wave 150
5(06)	<b>D9982416</b>	Cestello filtro Wave 150
5(07)	<b>D3860029</b>	Guarnizione inferiore cestello filtro Wave 150
5(08)	<b>D9982474</b>	Base cestello filtro Wave 150
5(A)	<b>D3379616-A</b>	Vite per carenatura KA 50x16
5(B)	<b>D3379450-A</b>	VITE KA40X12
6	<b>D9982457</b>	Supporto asse Wave 150
7	<b>D9982442</b>	Coprigirante Wave 150
8	<b>D9982485</b>	Girante Wave 150
9	<b>D9995391-ASSY</b>	Unità di aspirazione Wave 150 completa
10	<b>D9995390-ASSY</b>	Motore di trazione Wave 150
11	<b>D9982434</b>	Adattatore per albero spazzola Wave 150
12	<b>D9982477</b>	Spazzola Wave 150
13	<b>D9982421</b>	Respingente posteriore Wave 150
14	<b>D9982415</b>	Carter sinistro Wave 150
15	<b>D9982428</b>	Spazzola laterale Wave 150
16	<b>D9991328-ASSY</b>	Braccio spazzola + disco Wave 150
17	<b>D9991327-ASSY</b>	Sistema di tensionamento cingoli Wave 150
18	<b>D9982483</b>	Puleggia Wave 150
19	<b>D9982411</b>	Carenatura inferiore Wave 150
20	<b>D3860017</b>	Membrana per tubo aspirazione Wave 150
20(01)	<b>D9982424</b>	Tubo aspirazione Wave 150
20(02)	<b>D9982458</b>	Copertura cuscinetto Wave 150
20(03)	<b>D9982459</b>	Cuscinetto Wave 150
20(04)	<b>D5581018</b>	Staffa di ancoraggio Wave 150
20(05)	<b>D9991334</b>	Membrana convogliatrice di flusso Wave 150 anteriore/posteriore
20(07)	<b>D9982431</b>	Membrana convogliatrice di flusso Wave 150 dx/sx
20(08)	<b>D3889201</b>	Cingolo Wave 150
21	<b>D3865005</b>	Riparto esagonale metallico x puleggia
22	<b>D5581411</b>	Cinghietta dentata T10 Wave 150
23	<b>D9991330-ASSY</b>	Ruota Wave 150
24	<b>D9982414</b>	Carter destro Wave 150
25	<b>D9991329-ASSY</b>	Braccio spazzola Wave 150
26	<b>D9982332</b>	Fermacavo
27	<b>D5580633</b>	Anello stopper per albero ruota
28	<b>D9982423</b>	Respingente anteriore Wave 150
29	<b>D9982466</b>	Chiusura connessioni Wave 150
30	<b>D9982449</b>	Membrana inferiore Wave 150
31	<b>D9982431</b>	Membrana convogliatrice di flusso Wave 150 dx/sx
A	<b>D3305050</b>	VITE KA50X50
B	<b>D3379440</b>	Vite KA50X12 A2 WN1412
C	<b>D3379616-A</b>	Vite per carenatura KA 50x16
D	<b>D3374410</b>	VITE M4X10
E	<b>D3509350</b>	Dado M5
F	<b>D3105600</b>	VITE M5X60
G	<b>D3374111</b>	VITE M4X10 con frenafiletto
H	<b>D3379450-A</b>	VITE KA40X12

## b

## ACCESSORI

001	<b>D9996086-ASSY</b>	Carello Wave 150
002	<b>D99956027-ASSY</b>	Trasformatore Wave 150
003	<b>D9980763</b>	Alloggiamento radiocomando digitale Wave 150
004	<b>D99954124-ASSY</b>	Radiocomando Wave 150
006	<b>D4901641-ASSY</b>	Ruota e cuscinetti carrello Wave
007	<b>D9980320</b>	Copertura ruota

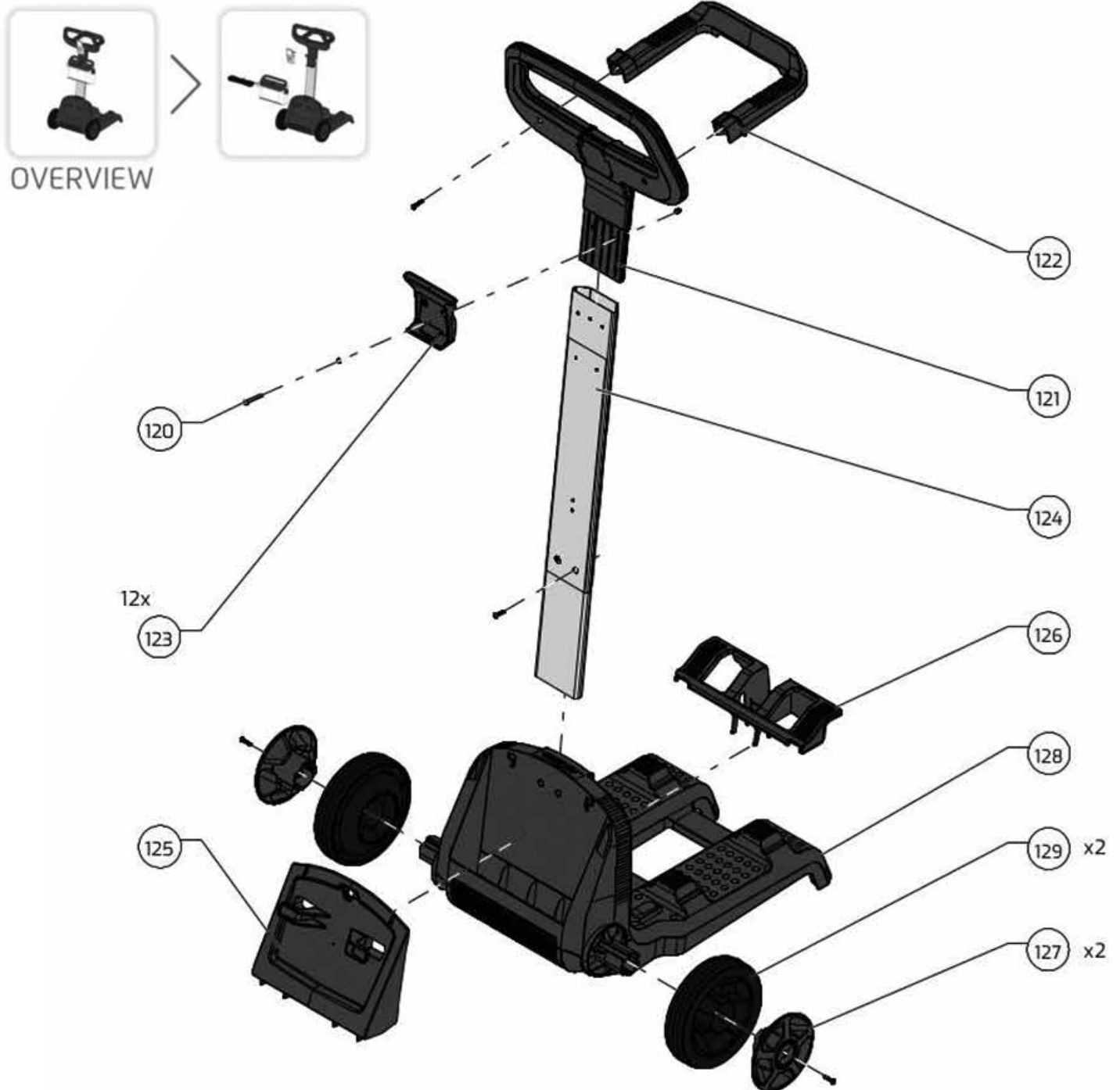

**b**

**CARRELLO UNIVERSALE**

	<b>D9996084-ASSY</b>	Carrello universale
120	<b>D9991503-ASSY</b>	Kit viti carrello
121	<b>D9991098</b>	Parte superiore maniglione Carrello universale
122	<b>D9980675</b>	Gancio Carrello universale
123	<b>D9983202</b>	Fermacavo trasformatore per Carrello universale
124	<b>D4197023-ASSY</b>	Profilo alluminio centrale carrello universale
125	<b>D9983203</b>	Adattatore per alloggiamento trasformatore Carrello universale
126	<b>D9983181</b>	Adattatore per alloggiamento spazzole Carrello universale
127	<b>D9980672</b>	Copri ruota per Carrello universale
128	<b>D9980670</b>	Base Carrello universale
129	<b>D9980681</b>	Ruota per Carrello universale
	<b>D9983361</b>	Porta radiocomando IoT

## CARRELLO "CLASSIC CADDY" E "PRO CADDY"

Per 2001-3001-Master M4/M5-Explorer-Supreme M4/M5/Liberty/Bio-S-Prox2-

Wave 30/50/100

Parti di Ricambio

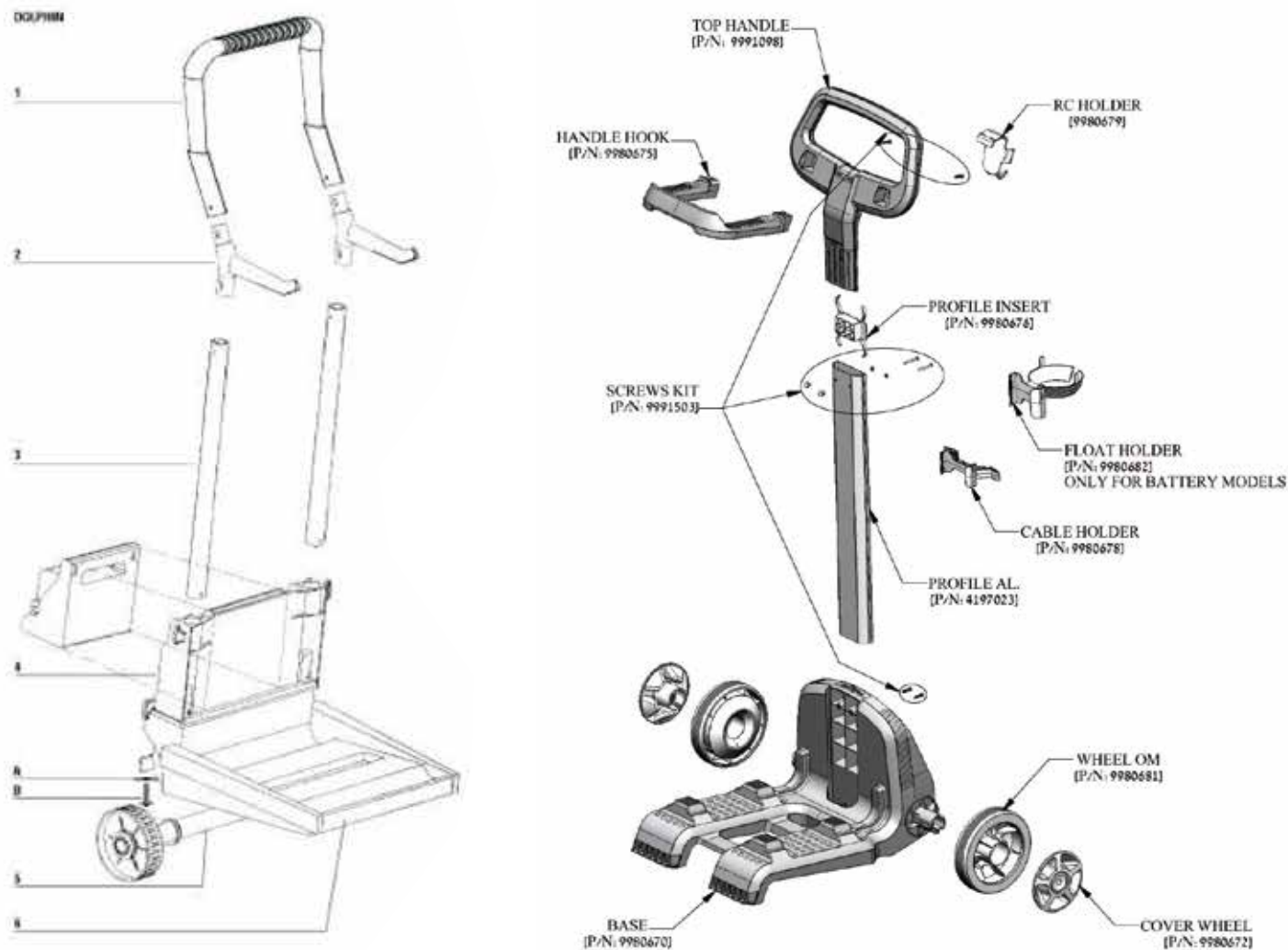

### b CARRELLO CLASSIC CADDY

1	<b>D6101900</b>	Impugnatura carrello vers. 2003 in plastica bianca	ESAURITO
2	<b>D9986055</b>	Gancio supporto cavo carrello grigio e altri colori	
3	<b>D7300305</b>	Tubo laterale alluminio bianco per carrello vecchio modello	
4	<b>D9986040</b>	Torretta carrello per trasformatore vecchio tipo	ESAURITO
5	<b>D9996079</b>	Gruppo ruote carrello completo	ESAURITO
6	<b>D9956090</b>	Base grigia carrello vers. 2003	
7	<b>D3600940</b>	Rondella vite fissaggio torretta M8x22	
8	<b>D3307025</b>	Vite fissaggio torretta carrello KA 70x25	ESAURITO

### b CARRELLO "PRO CADDY"

	<b>D9996098-ASSY</b>	Carrello "Pro Caddy"	ESAURITO
	<b>D9991098</b>	Parte superiore maniglione "Pro Caddy"	
	<b>D9980675</b>	Gancio per cavo "Pro Caddy"	
	<b>D9991503-ASSY</b>	Kit viti carrello	
	<b>D9980670</b>	Base caddy "Pro Caddy"	
	<b>D9980672</b>	Copri ruota per "Pro Caddy"	
	<b>D9980681</b>	Ruota in plastica grigia per "Pro Caddy"	
	<b>D4197023-ASSY</b>	Profilo alluminio centrale "Pro Caddy"	
	<b>D9980678</b>	Ferma cavo inferiore "Pro Caddy"	
	<b>D9980682</b>	Supporto Boa (solo per Dolphin LIBerty)	
	<b>D9980676</b>	Inserto tra profilo e maniglione "Pro Caddy"	
	<b>D9980679</b>	Alloggiamento telecomando	

## GRUPPO COPERCHIO FILTRO INFERIORE BASIC

Per Moby - Swash - Swash CL - Swash TC - W20

Parti di Ricambio

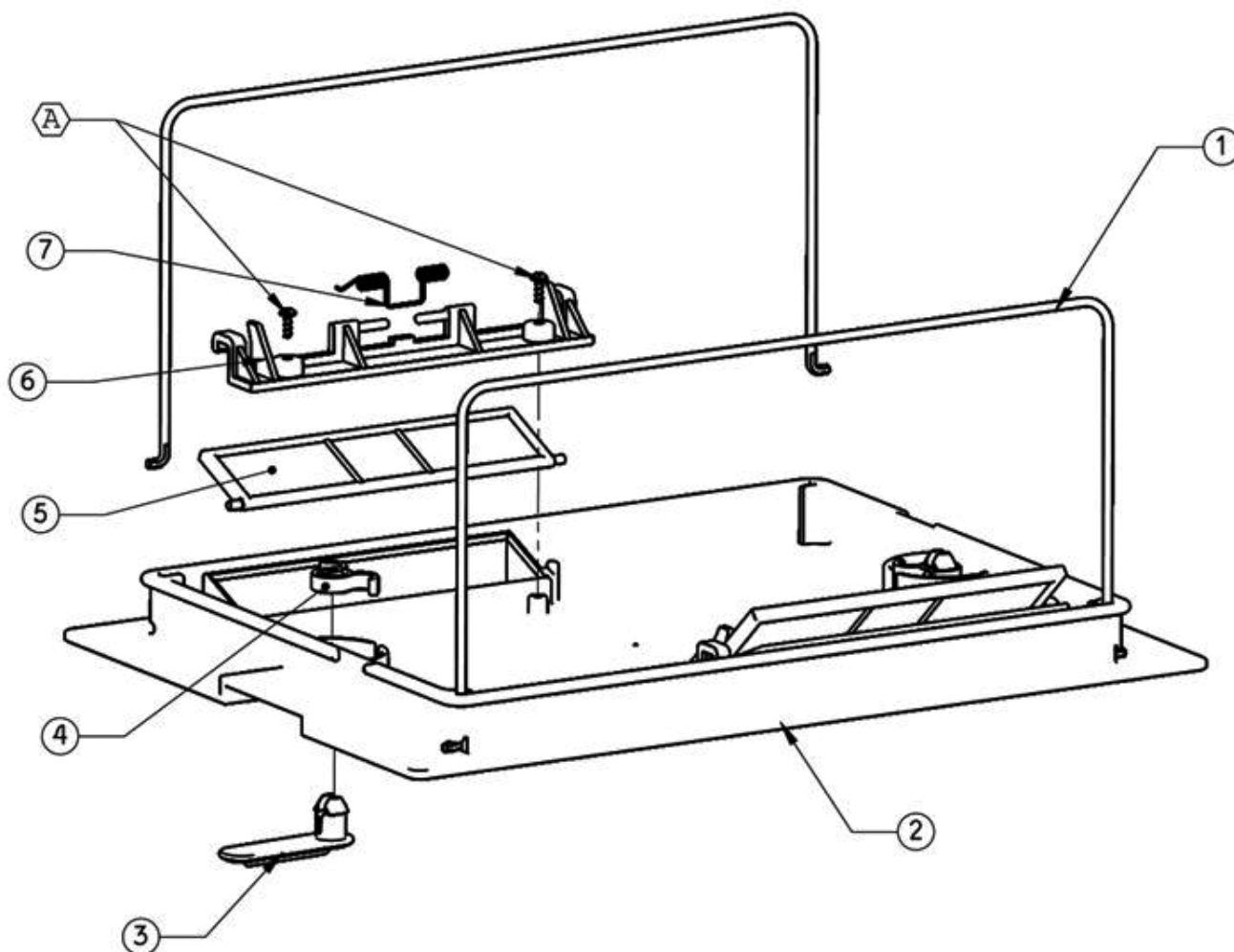

### **b** GRUPPO COPERCHIO FILTRO INFERIORE BASIC

	<b>D99919116</b>	Gruppo coperchio filtro inferiore BASIC (Moby - Swash - Swash CL - Swash TC)
1	<b>D5583076</b>	Supporto sacco filtro
2	<b>D9982270</b>	Base coperchio inferiore
3	<b>D9982330</b>	Aletta coperchio inferiore
4	<b>D9982331</b>	Molla coperchio inferiore
5	<b>D9985441</b>	Membrana antiritorno coperchio inferiore 2005
6	<b>D9985442</b>	Supporto membrana di non ritorno coperchio inferiore 2005
7	<b>D3917014</b>	Molla coperchio inferiore
A	<b>D3303008-A</b>	Vite KA30x8

## GRUPPO COPERCHIO INFERIORE 2005 STANDARD

Per 2001 - 3001 - 2x2 - Prox2 - Wave 50 - Wave 100

Parti di Ricambio

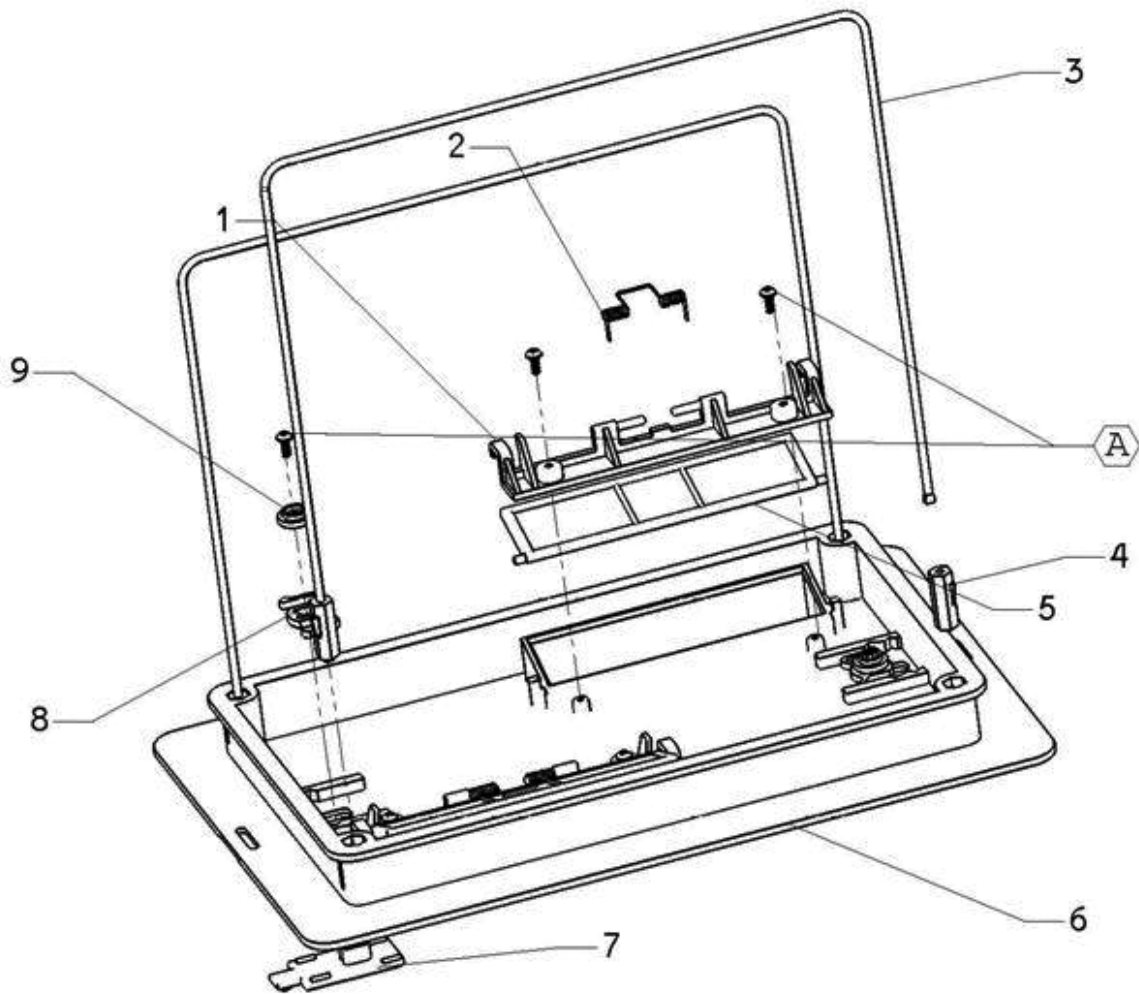

**b**

### GRUPPO COPERCHIO INFERIORE 2005 STANDARD

	<b>D9995550</b>	Gruppo coperchio inferiore 2005 STANDARD (2001 - 3001 - 2x2 - Prox2)
1	<b>D9985442</b>	Supporto membrana di non ritorno coperchio inferiore 2005
2	<b>D3917014</b>	Molla coperchio inferiore
3	<b>D3966012</b>	Supporto sacco filtro
4	<b>D9985460</b>	Chiusura per supporto sacco filtro
5	<b>D9985441</b>	Membrana antiritorno coperchio inferiore 2005
6	<b>D9985444</b>	Base coperchio inferiore 2005
7	<b>D9985445</b>	Piattina coperchio inferiore 2005
7(01)	<b>D9985450</b>	Piattina chiusura mod. rialzato
8	<b>D9985443</b>	Molla per nuovo coperchio inferiore
9	<b>D9981242</b>	Rondella per molla coperchio inferiore nuovo
A	<b>D3303008-A</b>	Vite KA30x8



## GRUPPO COPERCHIO FILTRO CON CARTUCCIA BASIC

Per Supreme M3 - Supreme M3 Climbing - Master M3

Parti di Ricambio

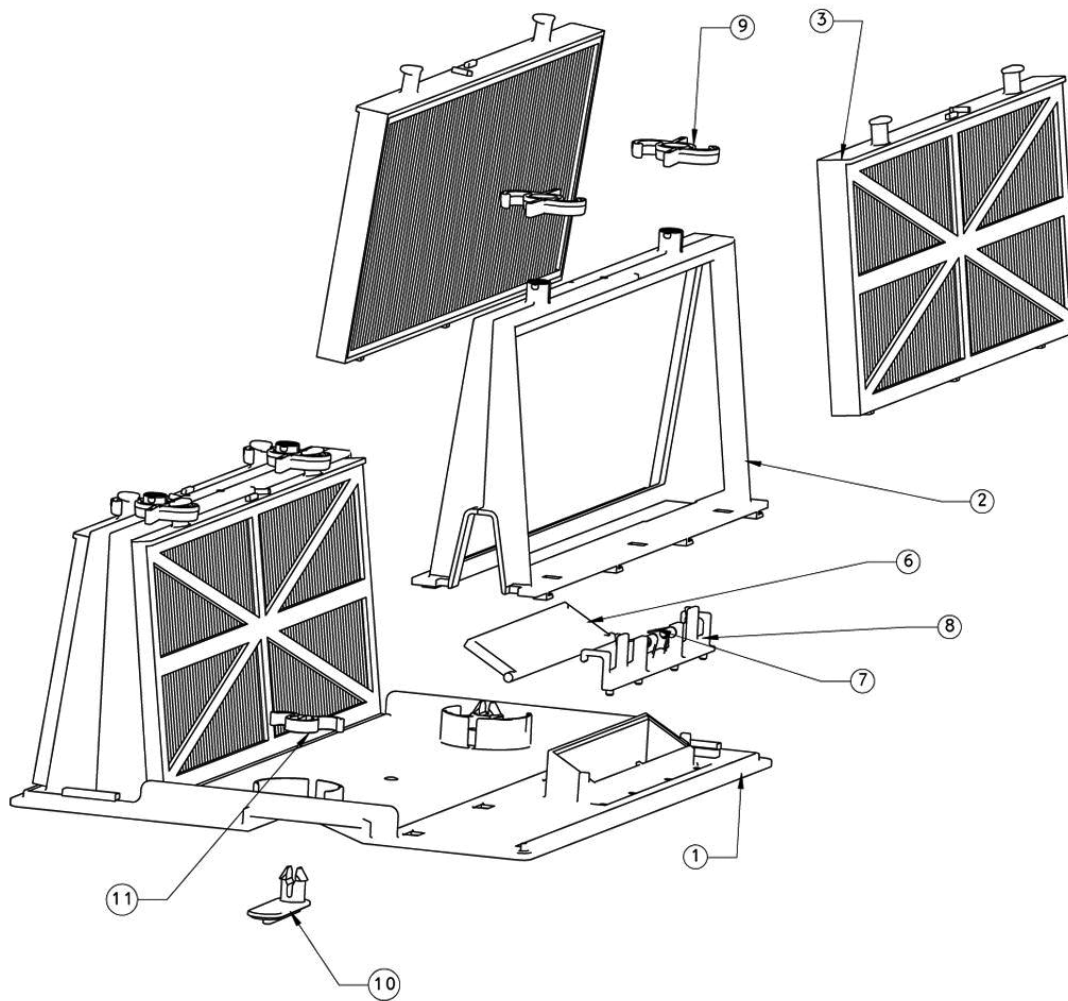

### **b** GRUPPO COPERCHIO FILTRO CON CARTUCCIA BASIC

	<b>D9991412-ASSY</b>	Gruppo coperchio filtro con cartuccia BASIC (Supreme M3/Master M3)
1	<b>D9982271</b>	Base coperchio inferiore per rondella cartuccia
2	<b>D9980118</b>	Supporto cartuccia (Supreme M3/ Master M3)
3	<b>D9991422-ASSY</b>	Cartucce filtro per MOBY/S3/M3 - 4 PZ
3(01)	<b>D9991407-ASSY</b>	Cartuccia filtro a maglia fine M3/S3 -Kit da 4 pz
6	<b>D9985439</b>	Aletta non ritorno per modello cartuccia
7	<b>D3917014</b>	Molla coperchio inferiore
8	<b>D9985447</b>	Base per aletta non ritorno per modello cartuccia
9	<b>D9985446</b>	Gancio chiusura cartuccia
10	<b>D9982330</b>	Aletta coperchio inferiore
11	<b>D9982331</b>	Molla coperchio inferiore

## GRUPPO COPERCHIO INFERIORE CON CARTUCCIA FILTRO STANDARD

Per Master M4 - Master M5

Parti di Ricambio

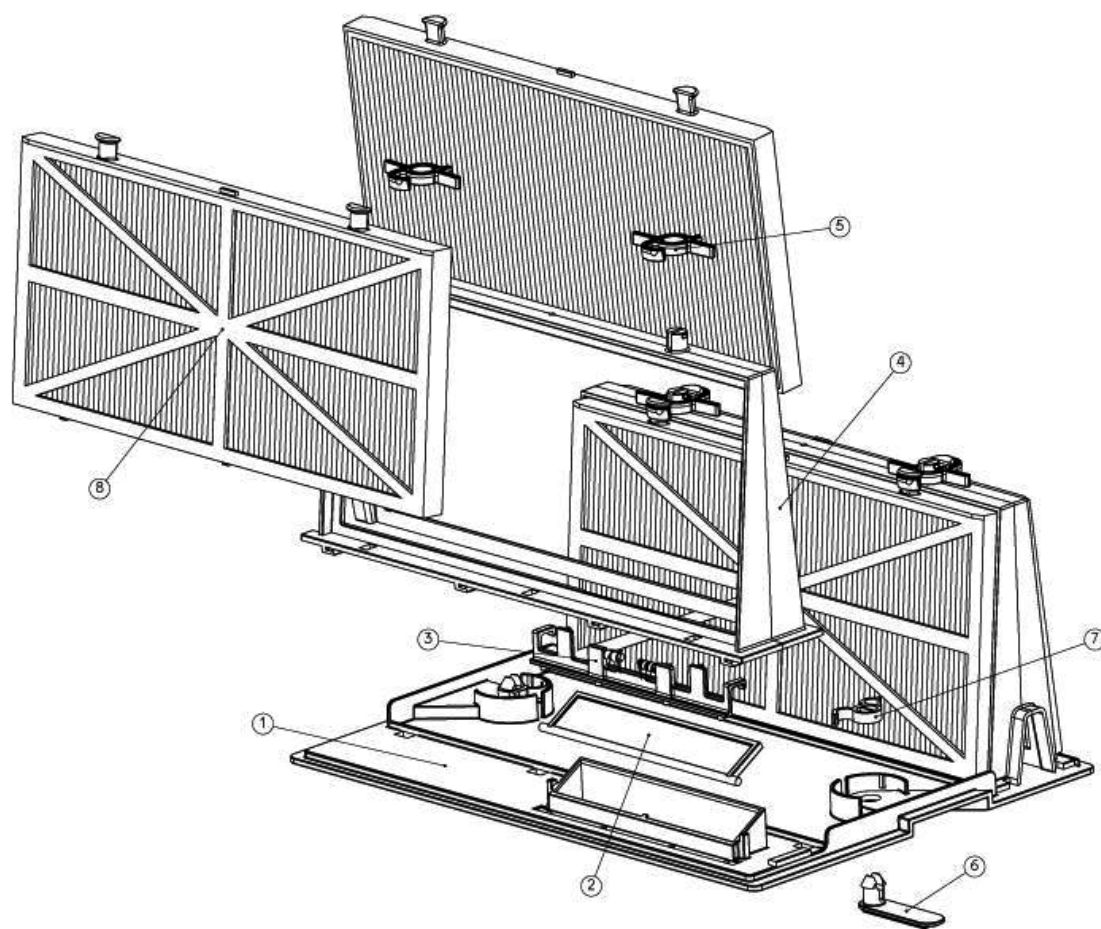

### **b** GRUPPO COPERCHIO INFERIORE CON CARTUCCIA FILTRO STANDARD

	<b>D9991414-ASSY</b>	Gruppo coperchio inferiore con cartuccia filtro STANDARD (Master M4/Master M5)
1	<b>D9982271</b>	Base coperchio inferiore per rondella cartuccia
2	<b>D9985439</b>	Aletta non ritorno per modello cartuccia
3	<b>D9985447</b>	Base per aletta non ritorno per modello cartuccia
4	<b>D9980119</b>	Supporto cartuccia Master M4/M5
5	<b>D9985446</b>	Gancio chiusura cartuccia
6	<b>D9982330</b>	Aletta coperchio inferiore
7	<b>D9982331</b>	Molla coperchio inferiore
8	<b>D9991425-ASSY</b>	Kit nr.4 filtri a cartuccia per Master M4/M5
8(01)	<b>D9991408-ASSY</b>	Filtro a maglia fine Master M4/5 -Kit da 4 pz

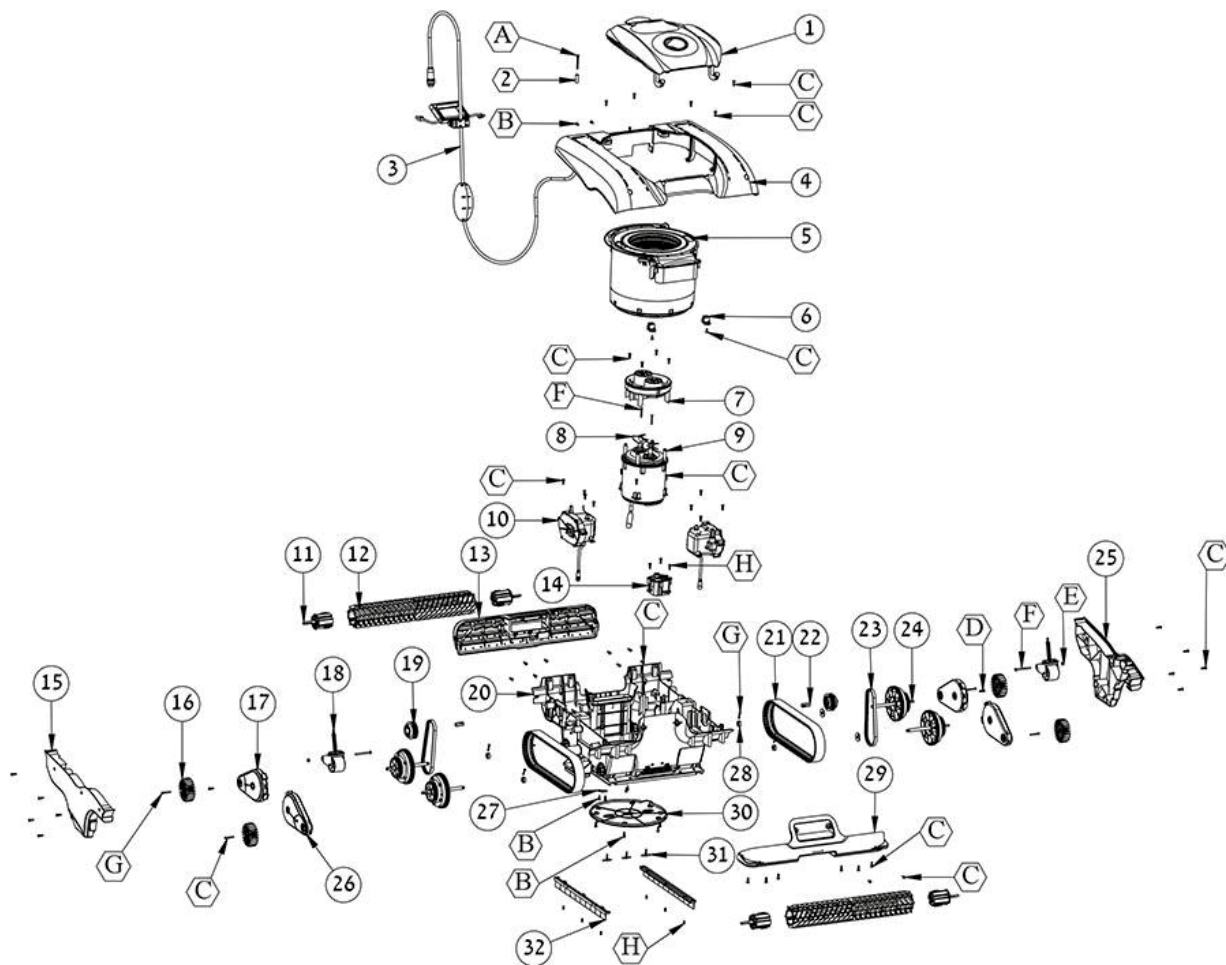

**Sistema di Filtrazione**

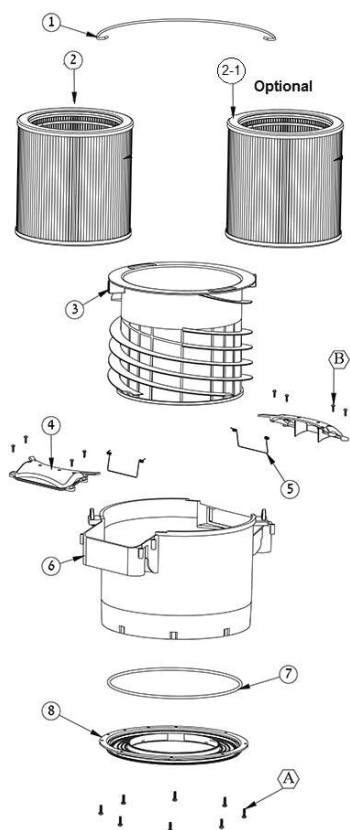

**Accessori**

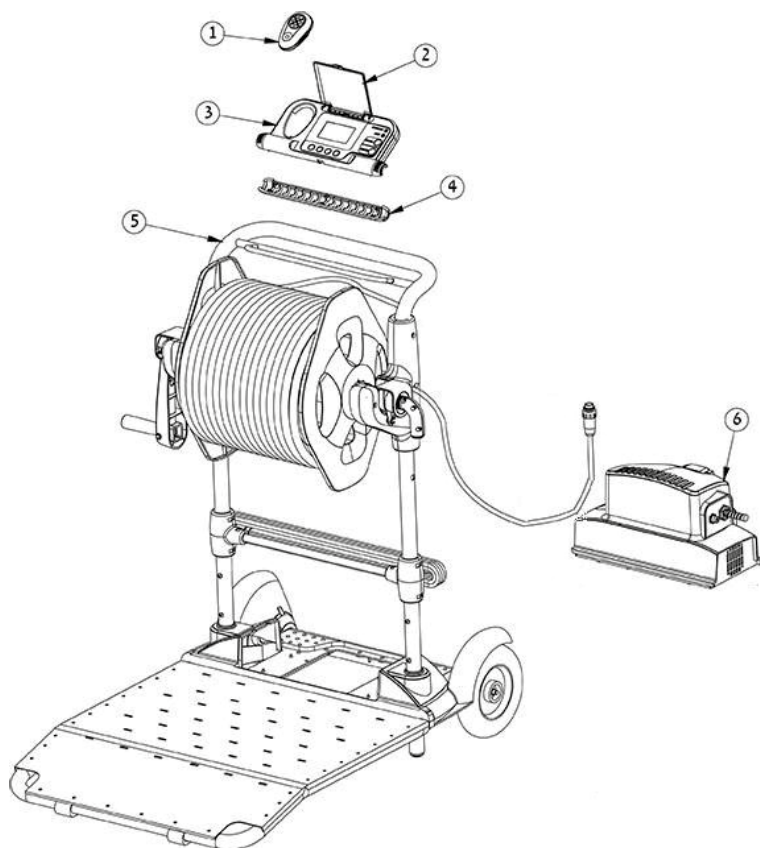

## b

## DOLPHIN WAVE 200 XL

1	<b>D9991323-ASSY</b>	Coperchio superiore Wave 200 XL
2	<b>D2735610</b>	Distanziale 5.2X10X30
3	<b>D99958904-DIY</b>	Cavo Wave 200 XL 35 m
4	<b>D9982413</b>	Carenatura superiore Wave 200 XL
5		<b>Cestello filtro Wave 200 XL</b>
5(01)	<b>D5581021</b>	"Impugnatura cestello filtro Wave 200 XL"
5(02)	<b>D9991473</b>	Filtro ultra fine 50 µ Wave 200 XL
5(02-1)	<b>D9991474</b>	Filtro fine 100 µ Wave 200 XL - OPTIONAL
5(03)	<b>D9982417</b>	Filtro sgrassatore spiralato Wave 200 XL
5(04)	<b>D9982426</b>	Membrana di non ritorno cestello filtro Wave 200 XL
5(05)	<b>D3917042</b>	Molla per membrana di non ritorno cestello filtro Wave 200 XL
5(06)	<b>D9982416</b>	Cestello filtro Wave 200 XL
5(07)	<b>D3860029</b>	Guarnizione inferiore cestello filtro Wave 200 XL
5(08)	<b>D9982474</b>	Base cestello filtro Wave 200 XL
5(A)	<b>D3379616-A</b>	Vite per carenatura KA 50x16
5(B)	<b>D3379450-A</b>	VITE KA40X12
6	<b>D9982457</b>	Supporto asse Wave 200 XL
7	<b>D9982442</b>	Coprigirante Wave 200 XL
8	<b>D9982485</b>	Girante Wave 200 XL
9	<b>D9995391-ASSY</b>	Unità di aspirazione Wave 200 XL completa
10	<b>D9995390-ASSY</b>	Motore di trazione Wave 200 XL
11	<b>D9982434</b>	Adattatore per albero spazzola Wave 200 XL
12	<b>D9982477</b>	Spazzola Wave 200 XL
13	<b>D9982421</b>	Respingente posteriore Wave 200 XL
14	<b>D9991720-ASSY</b>	Sistema di navigazione Wave 200 XL
15	<b>D9982415</b>	Carter sinistro Wave 200 XL
16	<b>D9982428</b>	Spazzola laterale Wave 200 XL
17	<b>D9991328-ASSY</b>	Braccio spazzola + disco Wave 200 XL
18	<b>D9991327-ASSY</b>	Sistema di tensionamento cingoli Wave 200 XL
19	<b>D9982483</b>	Puleggia Wave 200 XL
20	<b>D9982411</b>	Carenatura inferiore Wave 200 XL
20(01)	<b>D3860017</b>	Membrana per tubo aspirazione Wave 200 XL
20(02)	<b>D9982424</b>	Tubo aspirazione Wave 200 XL
20(03)	<b>D9982458</b>	Copertura cuscinetto Wave 200 XL
20(04)	<b>D9982459</b>	Cuscinetto Wave 200 XL
20(05)	<b>D5581018</b>	Staffa di ancoraggio Wave 200 XL
20(07)	<b>D9991334</b>	Membrana convogliatrice di flusso Wave 200 XL anteriore/posteriore
20(08)	<b>D9982431</b>	Membrana convogliatrice di flusso Wave 200 XL dx/sx
21	<b>D3889201</b>	Cingolo Wave 200 XL
22	<b>D3865005</b>	Riparto esagonale metallico x puleggia
23	<b>D5581411</b>	Cinghietta dentata T10 Wave 200 XL
24	<b>D9991330-ASSY</b>	Ruota Wave 200 XL
25	<b>D9982414</b>	Carter destro Wave 200 XL
26	<b>D9991329-ASSY</b>	Braccio spazzola Wave 200 XL
27	<b>D9982332</b>	Fermacavo
28	<b>D5580633</b>	Anello stopper per albero ruota
29	<b>D9982423</b>	Respingente anteriore Wave 200 XL
30	<b>D9982466</b>	Chiusura connessioni Wave 200 XL
31	<b>D9982449</b>	Membrana inferiore Wave 200 XL
32	<b>D9982431</b>	Membrana convogliatrice di flusso Wave 200 XL dx/sx
A	<b>D3305050</b>	VITE KA50X50
B	<b>D3379440</b>	Vite KA50X12 A2 WN1412
C	<b>D3379616-A</b>	Vite per carenatura KA 50x16
D	<b>D3374410</b>	VITE M4X10
E	<b>D3509350</b>	Dado M5
F	<b>D3105600</b>	VITE M5X60
G	<b>D3374111</b>	VITE M4X10 con frenafiletto
H	<b>D3379450-A</b>	VITE KA40X12

## b

## ACCESSORI

001	<b>D9995412-ASSY</b>	Radiocomando Wave
002	<b>D9991039</b>	Copertura display MMI Wave
003	<b>D9995993-ASSY</b>	MMI Display Wave
004	<b>D9980490</b>	Staffa per bloccare MMI al carrello Wave
005	<b>D9996088-ASSY</b>	Carrello Wave 200 XL / 300 XL
006	<b>D99956026-ASSY</b>	Trasformatore Wave 200 XL

Pulitori Automatici  
**DOLPHIN WAVE 300 XL**  
Parti di Ricambio

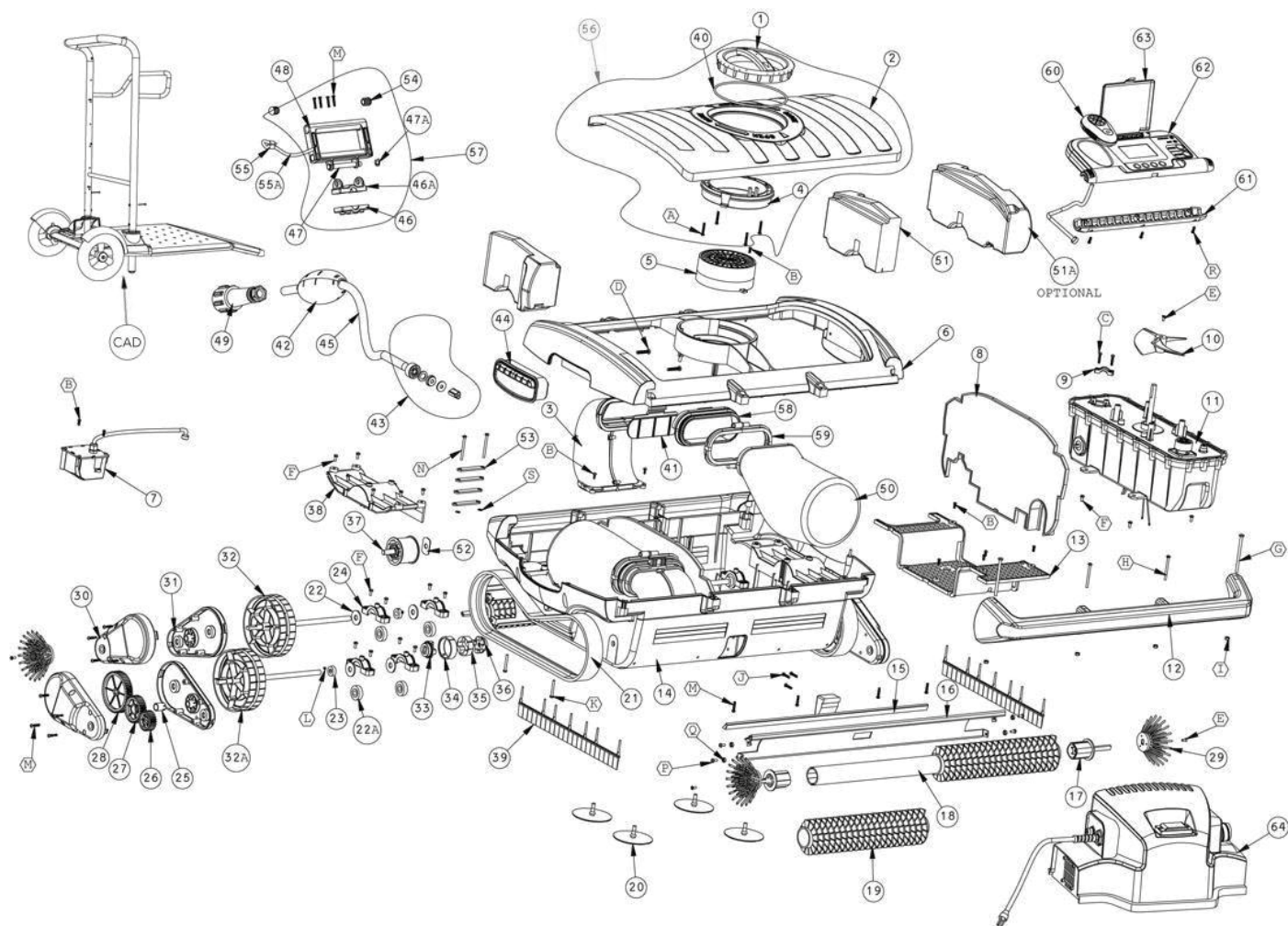

**KIT LOCOMOZIONE**

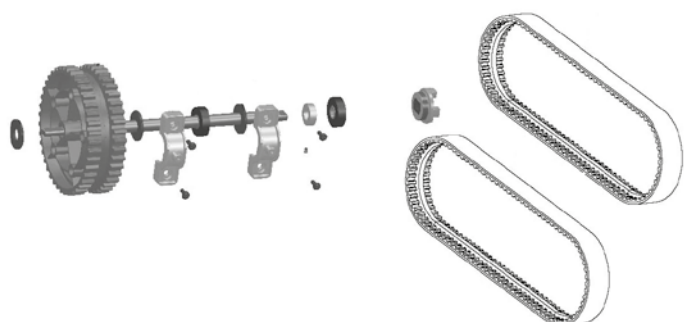

1	<b>D9980364</b>	Chiusura principale Wave
2	<b>D9980412</b>	Coperchio superiore carenatura Wave 300XL
3	<b>D99958904-DIY</b>	Tube di aspirazione Wave
4	<b>D9980365</b>	Adattatore per chiusura Wave
5	<b>D9980400</b>	Copri girante Wave
6	<b>D9991037-ASSY</b>	Carenatura superiore Wave
8	<b>D9980396</b>	Rete di separazione verticale Wave
9	<b>D9980395</b>	Ferma cavo Wave
10	<b>D9985262</b>	Girante Wave
11	<b>D99953036-ASSY</b>	Box motore WAVE 300 XL Nuovo. Garanzia 2 anni o 3.000 ore
11(01)	<b>D99953036-EX</b>	Box motore Wave 300XL ricondizionato. Garanzia 1 anno
12	<b>D9991013</b>	Respingente Wave
13	<b>D9980397</b>	Rete inferiore Wave
14	<b>D9993301-ASSY</b>	Carenatura inferiore Wave
15	<b>D9980343</b>	Arco ferma spazzola inox per Wave 300 XL
16	<b>D5580023</b>	Arco di protezione spazzola Wave 300 XL
17	<b>D9980385</b>	Adattatore per albero spazzola Wave
18	<b>D6100917</b>	Cilindro in PVC per spazzola Wave
19	<b>D9982410</b>	Spazzola Wave
20	<b>D9980378</b>	Membrana di non ritorno
21	<b>D3889201</b>	Cingolo Wave 300XL
22	<b>D9981244</b>	Rondella acetilica 29-11
22A	<b>D9993072</b>	Supporto con cuscinetto igus - Wave
23	<b>D5580633</b>	Anello stopper per albero ruota
24	<b>D9980374</b>	Copertura cuscinetto
25	<b>D5580372</b>	Boccola per ruota
26	<b>D9980382</b>	Ruota - 26
27	<b>D9980383</b>	Ruota - 36
28	<b>D9980384</b>	Ruota - 56
29	<b>D5590054</b>	Spazzola laterale- Wave
30	<b>D9980430</b>	Copertura braccio spazzola
31	<b>D9980440</b>	Base braccio spazzola
32	<b>D9995558</b>	Ruota assemblata con albero lungo
32A	<b>D9995559</b>	Ruota assemblata con albero corto
33	<b>D9980388</b>	Adattatore 10 mm
34	<b>D9980390</b>	Anello esterno con pin
35	<b>D9980391</b>	Adattatore
36	<b>D9980389</b>	Adattatore 8 mm
37	<b>D9991312</b>	Disco tensionamento cingolo Wave 300XL
38	<b>D9991041-ASSY</b>	Sistema di tensionamento cingolo
39	<b>D9980342</b>	Tappo chiusura laterale cingolo Wave 300XL
41	<b>D9980363</b>	Membrana non ritorno Wave 300XL
42	<b>D99960087</b>	Galleggiante completo cavo Wave
43	<b>D9991274</b>	Set connessioni cavo - Wave
44	<b>D9980370</b>	Impugnatura laterale Wave
45	<b>D9995810-ASSY</b>	Cavo completo Wave
46	<b>D9980393</b>	Impugnatura cavo - parte superiore
46A	<b>D9980392</b>	Impugnatura cavo - parte inferiore
47	<b>D5581002</b>	Albero per impugnatura cavo
47A	<b>D3506799</b>	Clip diametro 8mm a2
48	<b>D9980394</b>	Impugnatura cavo
49	<b>D5000033LF</b>	Spina - buccaneer
50	<b>D9991402</b>	Sacco filtro 70 micron Wave 300XL con aggancio
50(01)	<b>D9991403</b>	Sacco filtro sgrassatore WAVE 300 XL con aggancio
50(02)	<b>D9991401</b>	Sacco filtro Wave 300XL con aggancio
50(03)	<b>D9991443-ASSY</b>	Sacchi filtro usa e getta conf. 10 pz.
51	<b>D6250937</b>	Galleggiante laterale piccolo
51A	<b>D9980402</b>	Galleggiante laterale Wave
52	<b>D3500030</b>	Rondella a doppio taglio 36 mm
53	<b>D9980341</b>	Anello distanziale lungo per tensionatore
55A	<b>D9991042-ASSY</b>	Corda in nylon 8 mm con seiger per impugnatura
56	<b>D99952070-ASSY</b>	Copertura superiore assemblata
57	<b>D9991020-ASSY</b>	Kit completo impugnatura cavo
60	<b>D9995412-ASSY</b>	Radiocomando Wave
60(01)	<b>D5650023</b>	Supporto batteria telecomando Wave 300 XL
61	<b>D9980490</b>	Barra appoggio MMI
62	<b>D9995993-ASSY</b>	Display Wave
63	<b>D9991039</b>	Copertura display MMI
64	<b>D99956024-ASSY</b>	Trasformatore 230V completo Wave 300 XL
A	<b>D9992301</b>	Kit viti Wave
CAD	<b>D9996088-ASSY</b>	Caddy Wave 300 XL versione 2014
	<b>D9993191</b>	Kit locomozione Wave 300 XLR nuovo tipo

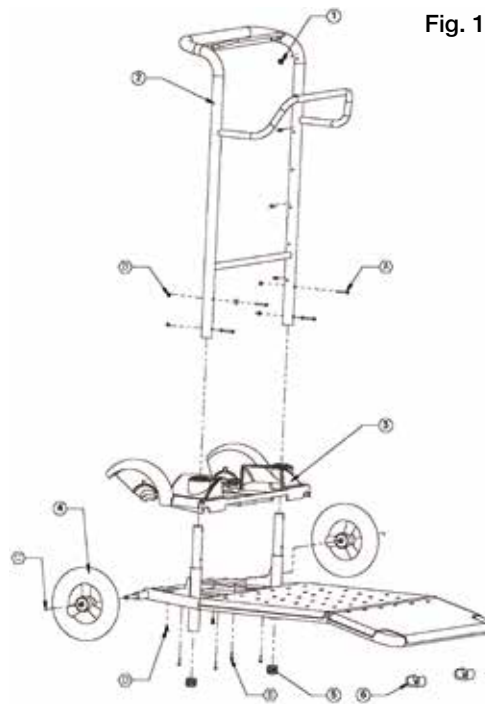

Fig. 1

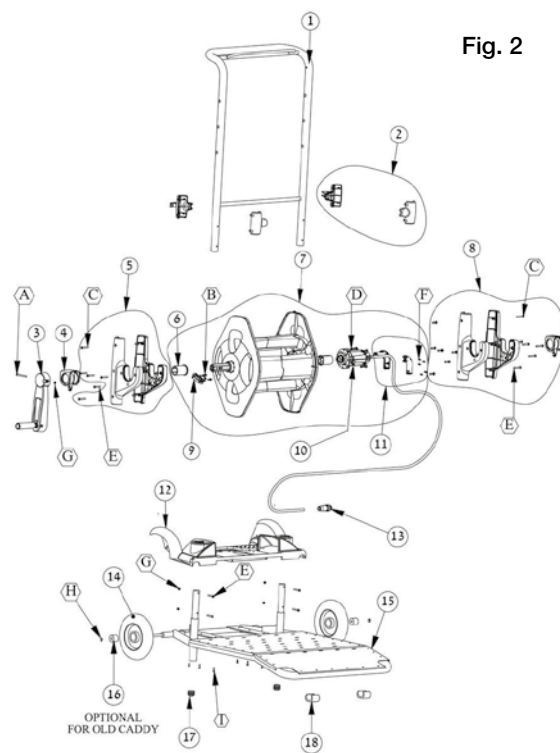

Fig. 2

**b** CARRELLO WAVE (Fig. 1)

1	<b>D2151437</b>	Ferma cavo carrello Wave
2	<b>D7100017</b>	Struttura carrello (impugnatura e base)
3	<b>D9980320</b>	Copri ruote
4	<b>D4901641</b>	Ruota e cuscinetti carrello Wave
5	<b>D3390515</b>	Gommino per gamba carrello wave
6	<b>D3967020</b>	Gommino per base carrello wave
A	<b>D3150640</b>	Vite m6x40 din 7985
B	<b>D3509360</b>	Dado esagonale m6 din 985 a2
C	<b>D3506799</b>	Clip diam. 8 mm a2
D	<b>D3379440</b>	Vite ka50x12 a2 wn1412
E	<b>D3300516</b>	Vite m5x16 din 7985a a2 ad h

**b** CARRELLO WAVE 200 XL E WAVE 300 XL (Fig. 2)

	<b>D9996088-ASSY</b>	Carello Wave 300 XL
1	<b>D7100018</b>	Impugnatura carrello Wave 300XL
2	<b>D9991726</b>	Fermacavo carrello wave
3	<b>D9991721-ASSY</b>	Manovella avvolgicavo
4	<b>D9980324</b>	Sede cuscinetto manovella carrello wave
5	<b>D9991724</b>	Supporto avvolgicavo destro
6	<b>D9980328</b>	Cuscinetto manovella avvolgicavo
7	<b>D9991722-ASSY</b>	Tamburo avvolgicavo
8	<b>D9991725</b>	Supporto reggicavo sinistro
9	<b>D9980337</b>	Freno per avvolgicavo
10	<b>D9991723-ASSY</b>	Spezzone cavo per carrello wave
11	<b>D9991727</b>	Clip curva cavo carello Wave 300 XL
12	<b>D9980320</b>	Copertura ruota
13	<b>D5000017</b>	Spina spezzone cavo carrello wave
14	<b>D4901641-ASSY</b>	Ruota e cuscinetti carrello Wave
15	<b>D7100019</b>	Base carrello Wave 300XL
16	<b>D9993072</b>	Cuscinetto adattatore ruota 2014
17	<b>D3390515</b>	Gommino per gamba carrello wave
18	<b>D3967020</b>	Gommino per base carrello wave
A	<b>D3300560</b>	Vite M5x60 carrello wave
B	<b>D3379616-A</b>	Vite per carenatura KA 50x16
C	<b>D3300550</b>	Vite M5x50 carrello wave
D	<b>D3379450-A</b>	VITE KA40X12
E	<b>D3100540</b>	Vite M5x40 carrello wave
F	<b>D3379450-A</b>	VITE KA40X12
G	<b>D3509350</b>	Dado M5
H	<b>D3516471</b>	Clip carrello wave
I	<b>D3300516</b>	Vite M5X16 DIN 7985A A2 AD H



# “RISPARMIO” NON È PIÙ UNA PAROLA ASTRATTA.



CALCOLIAMO  
INSIEME QUANTO  
RISPARMI CON I NOSTRI  
SISTEMI DI COPERTURA.

**PROVA IL  
SOFTWARE!**



**Polimpianti s.r.l.**

Via Piave, 174 - 21022 Azzate (VA) - Tel. +39 0332 45.77.27 - Fax +39 0332 45.91.26

Filiale: Via Vercelli - 13030 Caresanablot (VC) - Tel. +39 01.61.33.135 - Fax +39 0161 33.086

[www.polimpianti.it](http://www.polimpianti.it) - E-mail [info@polimpianti.it](mailto:info@polimpianti.it)